

ΕΛΛΗΝΙΚΗ ΔΗΜΟΚΡΑΤΙΑ

**ΔΗΜΟΚΡΙΤΕΙΟ
ΠΑΝΕΠΙΣΤΗΜΙΟ ΘΡΑΚΗΣ
ΠΑΝΕΠΙΣΤΗΜΙΟΥΠΟΛΗ
69100 ΚΟΜΟΤΗΝΗ
Τηλ. 25310 39000**

ΔΙΟΙΚΗΣΗ



HELLENIC REPUBLIC

**DEMOCRITUS
UNIVERSITY OF THRACE
UNIVERSITY CAMPUS
GR 691 00 KOMOTINI
Tel. +3025310 39000**

ADMINISTRATION

Αριθ. Διακήρυξης 656/2019

ΗΛΕΚΤΡΟΝΙΚΟΣ ΔΙΑΓΩΝΙΣΜΟΣ

ΜΕ ΑΝΟΙΚΤΕΣ ΔΙΑΔΙΚΑΣΙΕΣ

ΓΙΑ ΤΗΝ

**ΠΡΟΜΗΘΕΙΑ ΚΑΙ ΕΓΚΑΤΑΣΤΑΣΗ ΕΠΙΠΛΩΝ ΓΙΑ ΤΙΣ ΑΝΑΓΚΕΣ ΤΩΝ ΤΜΗΜΑΤΩΝ,
ΣΧΟΛΩΝ, ΕΡΓΑΣΤΗΡΙΩΝ ΚΑΙ ΒΙΒΛΙΟΘΗΚΩΝ ΤΟΥ Δ.Π.Θ. ΣΤΑ ΠΛΑΙΣΙΑ ΤΟΥ
ΠΡΟΓΡΑΜΜΑΤΟΣ ΔΗΜΟΣΙΩΝ ΕΠΕΝΔΥΣΕΩΝ**

1. ΑΝΑΘΕΤΟΥΣΑ ΑΡΧΗ ΚΑΙ ΑΝΤΙΚΕΙΜΕΝΟ ΣΥΜΒΑΣΗΣ

1.1 Στοιχεία Αναθέτουσας Αρχής

Επωνυμία	ΔΗΜΟΚΡΙΤΕΙΟ ΠΑΝΕΠΙΣΤΗΜΙΟ ΘΡΑΚΗΣ Τμήμα Οικονομικής Διαχείρισης Ξάνθης
Ταχυδρομική διεύθυνση	ΒΑΣΣΙΛΙΣΗΣ ΣΟΦΙΑΣ 12
Πόλη	ΞΑΝΘΗ
Ταχυδρομικός Κωδικός	67132
Χώρα	ΕΛΛΑΔΑ
Κωδικός NUTS	GR112
Τηλέφωνο	+302541079053 - 2541079052
Φαξ	+302541079050
Ηλεκτρονικό Ταχυδρομείο	emenexas@admin.duth.gr etopalog@admin.duth.gr
Αρμόδιος για πληροφορίες	Μενεξάς Ελευθέριος, Τοπάλογλου Ειρήνη, όλες τις εργάσιμες ημέρες από 08:00 έως 15:00
Γενική Διεύθυνση στο διαδίκτυο (URL)	http://supplies.duth.gr

Είδος Αναθέτουσας Αρχής

Η Αναθέτουσα Αρχή είναι Πανεπιστήμιο, που αποτελεί Κεντρική Κυβερνητική Αρχή του Παραρτήματος Ι του ν. 4412/2016 και ανήκει στη Γενική Κυβέρνηση (υποτομέας Νομικά Πρόσωπα Κεντρικής Κυβέρνησης και Δημόσιες Επιχειρήσεις (ΝΠΔΔ και ΝΠΙΔ)).

Κύρια δραστηριότητα Α.Α.

Η κύρια δραστηριότητα της Αναθέτουσας Αρχής είναι η Εκπαίδευση

Στοιχεία Επικοινωνίας

α) Τα έγγραφα της σύμβασης είναι διαθέσιμα για ελεύθερη, πλήρη, άμεση & δωρεάν ηλεκτρονική πρόσβαση στην διεύθυνση (URL) : μέσω της διαδικτυακής πύλης www.promitheus.gov.gr του Ε.Σ.Η.ΔΗ.Σ.

β) Κάθε είδους επικοινωνία και ανταλλαγή πληροφοριών πραγματοποιείται μέσω της διαδικτυακής πύλης www.promitheus.gov.gr του Ε.Σ.Η.ΔΗ.Σ.

γ) Περαιτέρω πληροφορίες είναι διαθέσιμες από την προαναφερθείσα διεύθυνση

δ) Η ηλεκτρονική επικοινωνία απαιτεί την χρήση εργαλείων και συσκευών που δεν είναι γενικώς διαθέσιμα. Η απεριόριστη, πλήρης, άμεση και δωρεάν πρόσβαση στα εν λόγω εργαλεία και συσκευές είναι δυνατή στην διεύθυνση (URL) : www.promitheus.gov.gr

1.2 Στοιχεία Διαδικασίας-Χρηματοδότηση

Είδος διαδικασίας

Ο διαγωνισμός θα διεξαχθεί με την ανοικτή διαδικασία του άρθρου 27 του ν. 4412/16.

Χρηματοδότηση της σύμβασης

Η παρούσα σύμβαση χρηματοδοτείται στα πλαίσια του Προγράμματος Δημοσίων Επενδύσεων του έτους 2019 ΚΑ 9349-47-00-2014ΣΕ54600074 ΕΞΟΠΛΙΣΜΟΣ ΔΠΘ (π.κ. 2006ΣΕ04600003) [Α.Δ.Π.: 748]

1.3 Συνοπτική Περιγραφή φυσικού και οικονομικού αντικειμένου της σύμβασης

ΠΡΟΜΗΘΕΙΑ ΚΑΙ ΕΓΚΑΤΑΣΤΑΣΗ ΕΠΙΠΛΩΝ ΓΙΑ ΤΙΣ ΑΝΑΓΚΕΣ ΤΩΝ ΤΜΗΜΑΤΩΝ, ΣΧΟΛΩΝ, ΕΡΓΑΣΤΗΡΙΩΝ ΚΑΙ ΒΙΒΛΙΟΘΗΚΩΝ ΤΟΥ Δ.Π.Θ. ΣΤΑ ΠΛΑΙΣΙΑ ΤΟΥ ΠΡΟΓΡΑΜΜΑΤΟΣ ΔΗΜΟΣΙΩΝ ΕΠΕΝΔΥΣΕΩΝ

Κριτήριο κατακύρωσης: η πλέον συμφέρουσα από οικονομική άποψη προσφορά αποκλειστικά βάσει τιμής ανά είδος.

Τα προς προμήθεια είδη κατατάσσονται στους ακόλουθους κωδικούς του Κοινού Λεξιλογίου δημοσίων συμβάσεων (CPV) :

A/A	Είδος	CPV	
1	Κάθισμα αμφιθέατρου	39111000-3	Καθίσματα
2	Τραπέζι συνεδριάσεων	39120000-9	Τραπέζια
3	Κάθισμα πολλαπλών χρήσεων	39111000-3	Καθίσματα
4	Κάθισμα εργασίας με μπράτσα	39111000-3	Καθίσματα
5	Βιβλιοθήκη κλειστή με ράφια	39122200-5	Βιβλιοθήκες
6	Βιβλιοθήκη κλειστή με ράφια	39122200-5	Βιβλιοθήκες
7	Γραφείο Η/Υ με συρτάρι και με υποδοχή για μονάδα	39121100-7	Γραφεία
8	Κάθισμα πολλαπλών χρήσεων	39111000-3	Καθίσματα
9	Κάθισμα εργασίας με μπράτσα	39111000-3	Καθίσματα
10	Βιβλιοθήκη	39122200-5	Βιβλιοθήκες
11	Κάθισμα ξύλο - μέταλλο	39111000-3	Καθίσματα
12	Τραπέζι 180x90	39120000-9	Τραπέζια
13	Επιφάνεια Τραπεζιού (τ.μ.)	39120000-9	Τραπέζια
14	Διαχωριστικό Αυτοστηρίκτο 127x235Yx65B	44112300-1	Διαχωριστικά στοιχεία

A/A	Είδος	CPV	
15	ΠΙΝΑΚΑΣ ΜΑΡΚΑΔΟΡΟΥ 120X250	30195400-6	Πίνακες μαρκαδόρου ή εξαρτήματα
16	Κατασκευή Γραφείων τριών διαφορετικών διαστάσεων	39121100-7	Γραφεία
17	Καθίσματα με αναλόγιο σε δυάδες με ανακλινόμενο αναλόγιο	39111000-3	Καθίσματα
18	Κάθισμα ομιλητή	39111000-3	Καθίσματα
19	Τραπέζι γραφείο – ομιλητή	39120000-9	Τραπέζια
20	Καθίσματα με ξύλο κόντρα πλακέ και έδρανο ξύλινο αναδιπλωμένο ή σταθερό	39111000-3	Καθίσματα
21	Σετ γραφείων μελών ΔΕΠ	39263100-4	Σετ γραφείου
22	Εξοπλισμός γραφείων ΕΛΚΕ	39130000-2	Έπιπλα γραφείων
23	Σύστημα αναμονής μεταλλικό 3/Θ διαστάσεων 180x77x77	39156000-0	Έπιπλα καθιστικού και χώρου υποδοχής
24	Σύστημα αναμονής μεταλλικό 3/Θ με τραπεζάκι διαστάσεων 180x77x77	39156000-0	Έπιπλα καθιστικού και χώρου υποδοχής
25	Παγκάκι μεταλλικός σκελετός επιφάνεια ξύλινη διαστάσεων 150x35	39111000-3	Καθίσματα
26	Τραπέζι αναγνωστηρίου και πολλαπλών χρήσεων	39120000-9	Τραπέζια
27	Καρέκλες γραφείου για την αίθουσα του Πρωτανικού Συμβουλίου	39112000-0	Καρέκλες
28	Κάθισμα πολλαπλών χρήσεων έδρα πλάτη ξύλο πλακάς με αναλόγιο	39111000-3	Καθίσματα

Η παρούσα σύμβαση υποδιαιρείται στα κάτωθι τμήματα¹:

α/α	ΕΙΔΟΣ	Τεμάχια	Ποσό τεμαχίου χωρίς Φ.Π.Α.	Φ.Π.Α. ανά τεμάχιο	Σύνολο τιμής τεμαχίου με Φ.Π.Α.	Σύνολο τιμής χωρίς Φ.Π.Α.	Σύνολο Φ.Π.Α. ειδών	Συνολικό ποσό με Φ.Π.Α.
1	Κάθισμα αμφιθεάτρου	35 διπλά	580,00	139,20	719,20	20.300,00	4.872,00	25.172,00
2	Τραπέζι συνεδριάσεων	1	220,00	52,80	272,80	220,00	52,80	272,80
3	Κάθισμα πολλαπλών χρήσεων	10	45,00	10,80	55,80	450,00	108,00	558,00
4	Κάθισμα εργασίας με μπράτσα	1	135,00	32,40	167,40	135,00	32,40	167,40
5	Βιβλιοθήκη κλειστή με ράφια	2	220,00	52,80	272,80	440,00	105,60	545,60
6	Βιβλιοθήκη κλειστή με ράφια	4	220,00	52,80	272,80	880,00	211,20	1.091,20
7	Γραφείο Η/Υ με συρτάρι και με υποδοχή για μονάδα	400	120,00	28,80	148,80	48.000,00	11.520,00	59.520,00
8	Κάθισμα πολλαπλών χρήσεων	400	33,00	7,92	40,92	13.200,00	3.168,00	16.368,00
9	Κάθισμα εργασίας με μπράτσα	150	135,00	32,40	167,40	20.250,00	4.860,00	25.110,00
10	Βιβλιοθήκη	5	209,68	50,33	260,01	1.048,43	251,63	1.300,05
11	Κάθισμα ξύλο - μέταλλο	234	30,65	7,36	38,01	7.172,86	1.721,31	8.894,34
12	Τραπέζι 180x90	21	153,23	36,78	190,01	3.217,92	772,30	3.990,21
13	Επιφάνεια Τραπεζιού (τ.μ.)	20	32,26	7,75	40,01	645,33	154,88	800,20
14	Διαχωριστικό Αυτοστήρικτο 127x235Υx65Β	25	161,29	38,71	200,00	4.032,26	967,75	5.000,00
15	ΠΙΝΑΚΑΣ ΜΑΡΚΑΔΟΡΟΥ 120X250	10	500,00	120,00	620,00	5.000,00	1.200,00	6.200,00
16	Κατασκευή Γραφείων τριών διαφορετικών διαστάσεων	1	16.080,00	3.859,20	19.939,20	16.080,00	3.859,20	19.939,20

¹ Πρβλ άρθρο 59 ν. 4412/2016. Οι Α.Α. μπορούν να αποφασίζουν να αναθέτουν μια σύμβαση υπό τη μορφή χωριστών τμημάτων και μπορούν να προσδιορίζουν το μέγεθος και το αντικείμενο των τμημάτων αυτών. Επίσης αναφέρουν τους βασικούς λόγους της απόφασής τους να μην διαιρέσουν μία σύμβαση σε τμήματα, στοιχείο που περιλαμβάνεται στα έγγραφα της σύμβασης (Πχ Παράρτημα .. ή άλλο περιγραφικό έγγραφο) ή στην ειδική έκθεση του άρθρου 341 ν. 4412/2016.

α/α	ΕΙΔΟΣ	Τεμάχια	Ποσό τεμαχίου χωρίς Φ.Π.Α.	Φ.Π.Α. ανά τεμάχιο	Σύνολο τιμής τεμαχίου με Φ.Π.Α.	Σύνολο τιμής χωρίς Φ.Π.Α.	Σύνολο Φ.Π.Α. ειδών	Συνολικό ποσό με Φ.Π.Α.
17	Καθίσματα με αναλόγιο σε δυάδες με ανακλινόμενο αναλόγιο	36	290,00	69,60	359,60	20.880,00	5.011,20	25.891,20
18	Κάθισμα ομιλητή	1	90,00	21,60	111,60	90,00	21,60	111,60
19	Τραπέζι γραφείο – ομιλητή	1	140,00	33,60	173,60	140,00	33,60	173,60
20	Καθίσματα με ξύλο κόντρα πλακέ και έδρανο ξύλινο αναδιπλωμένο ή σταθερό	100	190,00	45,60	235,60	19.000,00	4.560,00	23.560,00
21	Σετ γραφείων μελών ΔΕΠ	1				71.900,00	17.256,00	89.156,00
22	Εξοπλισμός γραφείων ΕΛΚΕ	1				109.650,00	26.316,00	135.966,00
23	Σύστημα αναμονής μεταλλικό 3/Θ διαστάσεων 180x77x77	50	330,00	79,20	409,20	16.500,00	3.960,00	20.460,00
24	Σύστημα αναμονής μεταλλικό 3/Θ με τραπεζάκι διαστάσεων 180x77x77	50	330,00	79,20	409,20	16.500,00	3.960,00	20.460,00
25	Παγκάκι μεταλλικός σκελετός επιφάνεια ξύλινη διαστάσεων 150x35	50	75,00	18,00	93,00	3.750,00	900,00	4.650,00
26	Τραπέζι αναγνωστηρίου και πολλαπλών χρήσεων	8	240,00	57,60	297,60	1.920,00	460,80	2.380,80
27	Καρέκλες γραφείου για την αίθουσα του Πρυτανικού Συμβουλίου	50	189,52	45,49	235,01	9.476,21	2.274,29	11.750,50
28	Κάθισμα πολλαπλών χρήσεων έδρα πλάτη ξύλο πλακάς με αναλόγιο	50	95,00	22,80	117,80	4.750,00	1.140,00	5.890,00
ΣΥΝΟΛΟ						415.627,98	99.750,72	515.378,70

Προσφορές μπορούν να κατατίθενται για το σύνολο της υπό ανάθεση προμήθειας ή και για μέρος των υπό προμήθεια ειδών (αλλά για το σύνολο της ζητούμενης ποσότητας ανά είδος).

Προσφορές που υποβάλλονται για μέρος της ζητούμενης ανά είδος ποσότητας θα απορρίπτονται ως απαράδεκτες.

Η εκτιμώμενη αξία της σύμβασης ανέρχεται στο ποσό των 515.378,70 € συμπεριλαμβανομένου ΦΠΑ 24 % (προϋπολογισμός χωρίς ΦΠΑ: 415.627,98 €, ΦΠΑ: 99.750,72 €).

Η διάρκεια της σύμβασης ορίζεται σε **90 ημερολογιακές ημέρες**.

Αναλυτική περιγραφή του φυσικού και οικονομικού αντικείμενου της σύμβασης δίδεται στο ΠΑΡΑΡΤΗΜΑ Ι της παρούσας διακήρυξης.

Η σύμβαση θα ανατεθεί με το κριτήριο της πλέον συμφέρουσας από οικονομική άποψη προσφοράς, αποκλειστικά **βάσει της τιμής ανά είδος.**

Συγκεκριμένα για τα υπό προμήθεια είδη με α/α 16, 21 και 22 γίνεται η εξής ανάλυση για τα επιμέρους υποείδη τους *:

*** Είδος 16: Κατασκευή Γραφείων τριών διαφορετικών διαστάσεων**

α/α	ΕΙΔΟΣ	Τεμάχια	Ποσό τεμαχίου χωρίς Φ.Π.Α.	Φ.Π.Α. ανά τεμάχιο	Σύνολο τιμής τεμαχίου με Φ.Π.Α.	Σύνολο τιμής χωρίς Φ.Π.Α.	Σύνολο Φ.Π.Α. ειδών	Συνολικό ποσό με Φ.Π.Α.
16.1	Γραφείο διαστάσεων: 1,20m*0,90m*0,73m	1	550,00	132,00	682,00	550,00	132,00	682,00
16.2	Γραφείο διαστάσεων: 1,20m*0,60m*0,73m	3	510,00	122,40	632,40	1.530,00	367,20	1.897,20
16.3	Γραφείο διαστάσεων: 1,60m*0,60m*0,73m	20	700,00	168,00	868,00	14.000,00	3.360,00	17.360,00
ΓΕΝΙΚΟ ΣΥΝΟΛΟ						16.080,00	3.859,20	19.939,20

*** Είδος 21: Σετ γραφείων μελών ΔΕΠ**

α/α	ΕΙΔΟΣ	Τεμάχια	Ποσό τεμαχίου χωρίς Φ.Π.Α.	Φ.Π.Α. ανά τεμάχιο	Σύνολο τιμής τεμαχίου με Φ.Π.Α.	Σύνολο τιμής χωρίς Φ.Π.Α.	Σύνολο Φ.Π.Α. ειδών	Συνολικό ποσό με Φ.Π.Α.
21.1	ΓΡΑΦΕΙΟ	50	140,00	33,60	173,60	7.000,00	1.680,00	8.680,00
21.2	ΒΟΗΘΗΤΙΚΟ	50	75,00	18,00	93,00	3.750,00	900,00	4.650,00
21.3	ΓΩΝΙΑ ΣΥΝΔΕΣΗΣ	50	55,00	13,20	68,20	2.750,00	660,00	3.410,00
21.4	ΥΠΟΠΟΔΙΟ ΓΡΑΦΕΙΟΥ	50	28,00	6,72	34,72	1.400,00	336,00	1.736,00
21.5	ΚΑΘΙΣΜΑ ΕΡΓΑΣΙΑΣ ΔΙΕΥΘΥΝΤΙΚΟ	50	270,00	64,80	334,80	13.500,00	3.240,00	16.740,00
21.6	ΤΡΑΠΕΖΑΚΙ	50	75,00	18,00	93,00	3.750,00	900,00	4.650,00
21.7	ΚΑΘΙΣΜΑ ΣΥΝΕΡΓΑΣΙΑΣ	100	70,00	16,80	86,80	7.000,00	1.680,00	8.680,00
21.8	ΚΑΛΟΓΕΡΟΣ	50	65,00	15,60	80,60	3.250,00	780,00	4.030,00
21.9	ΣΥΡΤΑΡΙΕΡΑ	50	125,00	30,00	155,00	6.250,00	1.500,00	7.750,00
21.10	ΒΙΒΛΙΟΘΗΚΗ	50	220,00	52,80	272,80	11.000,00	2.640,00	13.640,00
21.11	ΒΙΒΛΙΟΘΗΚΗ	50	245,00	58,80	303,80	12.250,00	2.940,00	15.190,00
ΓΕΝΙΚΟ ΣΥΝΟΛΟ						71.900,00	17.256,00	89.156,00

*** Είδος 22: Εξοπλισμός γραφείων ΕΛΚΕ**

α/α	ΕΙΔΟΣ	Τεμάχια	Ποσό τεμαχίου χωρίς Φ.Π.Α.	Φ.Π.Α. ανά τεμάχιο	Σύνολο τιμής τεμαχίου με Φ.Π.Α.	Σύνολο τιμής χωρίς Φ.Π.Α.	Σύνολο Φ.Π.Α. ειδών	Συνολικό ποσό με Φ.Π.Α.
22.1	ΓΡΑΦΕΙΟ 140 ΜΕ ΒΟΗΘΗΤΙΚΟ ΚΑΙ ΣΥΣΤΗΜΑ ΚΑΛΩΔΙΩΝ	28	1.340,00	321,60	1.661,60	37.520,00	9.004,80	46.524,80
22.2	ΚΑΘΙΣΜΑ ΕΡΓΑΣΙΑΣ	34	340,00	81,60	421,60	11.560,00	2.774,40	14.334,40
22.3	ΔΙΑΧΩΡΙΣΤΙΚΑ ΓΡΑΦΕΙΩΝ	28	260,00	62,40	322,40	7.280,00	1.747,20	9.027,20
22.4	ΓΡΑΦΕΙΑ 240 ΜΕ ΒΟΗΘΗΤΙΚΟ ΚΑΙ ΣΥΣΤΗΜΑ ΚΑΛΩΔΙΩΝ (ΔΙΕΥΘΥΝΤΙΚΟ)	3	1.580,00	379,20	1.959,20	4.740,00	1.137,60	5.877,60
22.5	ΚΑΘΙΣΜΑ ΕΡΓΑΣΙΑΣ ΨΗΛΗ ΠΛΑΤΗ ΜΕ ΡΥΘΜΙΖΟΜΕΝΑ ΜΠΡΑΤΣΑ ΕΠΙΕΝΔΥΣΗ ΜΑΥΡΗ ΔΕΡΜΑΤΙΝΗ ΒΑΣΗ ΧΡΩΜΙΟΥ	3	270,00	64,80	334,80	810,00	194,40	1.004,40
22.6	ΤΡΑΠΕΖΙ ΣΥΝΕΔΡΙΑΚΟ	2	4.500,00	1.080,00	5.580,00	9.000,00	2.160,00	11.160,00
22.7	ΚΑΘΙΣΜΑ ΣΥΝΕΔΡΙΑΣΕΩΝ	35	320,00	76,80	396,80	11.200,00	2.688,00	13.888,00
22.8	ΚΑΘΙΣΜΑ ΣΥΝΕΡΓΑΣΙΑΣ	10	260,00	62,40	322,40	2.600,00	624,00	3.224,00
22.9	ΒΙΒΛΙΟΘΗΚΕΣ ΜΕ ΠΟΡΤΕΣ	35	430,00	103,20	533,20	15.050,00	3.612,00	18.662,00
22.10	ΓΡΑΦΕΙΟ	2	130,00	31,20	161,20	260,00	62,40	322,40
22.11	ΣΥΡΤΑΡΙΕΡΑ ΤΡΟΧΗΛΑΤΗ	2	125,00	30,00	155,00	250,00	60,00	310,00
22.12	ΚΑΘΙΣΜΑ ΕΡΓΑΣΙΑΣ	4	135,00	32,40	167,40	540,00	129,60	669,60
22.13	ΕΡΜΑΡΙΟ ΜΕ ΠΟΡΤΕΣ	12	130,00	31,20	161,20	1.560,00	374,40	1.934,40
22.14	ΒΙΒΛΙΟΘΗΚΗ ΚΛΕΙΣΤΗ	2	195,00	46,80	241,80	390,00	93,60	483,60
22.15	ΒΙΒΛΙΟΘΗΚΗ ΗΜΙΚΛΕΙΣΤΗ	2	220,00	52,80	272,80	440,00	105,60	545,60
22.16	ΕΠΙΠΛΟ ΚΟΥΖΙΝΑΚΙ ΜΕ ΡΟΛ ΤΟΠ	5	1.290,00	309,60	1.599,60	6.450,00	1.548,00	7.998,00
ΓΕΝΙΚΟ ΣΥΝΟΛΟ						109.650,00	26.316,00	135.966,00

* Για τα υπό προμήθεια είδη με α/α 16, 21 και 22 οι προσφορές θα πρέπει να περιέχουν και την αναλυτική οικονομική προσφορά των επιμέρους υποειδών τους. Προσφορές που υποβάλλονται για υποείδος ή για μέρος της ζητούμενης ανά υποείδος ποσότητας θα απορρίπτονται ως απαράδεκτες.

Προσφερόμενη τιμή υποείδους μεγαλύτερη από την προϋπολογισθείσα δαπάνη θα απορρίπτεται ως απαράδεκτη.

1.4 Θεσμικό πλαίσιο

Η ανάθεση και εκτέλεση της σύμβασης διέπεται από την κείμενη νομοθεσία και τις κατ' εξουσιοδότηση αυτής εκδοθείσες κανονιστικές πράξεις, όπως ισχύουν και ιδίως:

A. Τις διατάξεις:

- του ν. 4412/2016 (Α' 147) “Δημόσιες Συμβάσεις Έργων, Προμηθειών και Υπηρεσιών (προσαρμογή στις Οδηγίες 2014/24/ ΕΕ και 2014/25/ΕΕ)»
- του ν. 4605/2019 (Α' 52) “Τροποποίηση διατάξεων του ν. 4412/2016 – Προσθήκη νέων άρθρων”,
- του ν. 4608/2019 (Α' 66) “Ελληνική Αναπτυξιακή τράπεζα και προσέλκυση Στρατηγικών Επενδύσεων και άλλες διατάξεις”,
- του ν. 4609/2019 (Α' 67) Ρυθμίσεις Μέριμνας Προσωπικού Ενόπλων Δυνάμεων, Στρατολογίας, Στρατιωτικής Δικαιοσύνης και άλλες διατάξεις”,
- του ν. 4270/2014 (Α' 143) «Αρχές δημοσιονομικής διαχείρισης και εποπτείας (ενσωμάτωση της Οδηγίας 2011/85/ΕΕ) – δημόσιο λογιστικό και άλλες διατάξεις»,
- του ν. 4250/2014 (Α' 74) «Διοικητικές Απλουστεύσεις - Καταργήσεις, Συγχωνεύσεις Νομικών Προσώπων και Υπηρεσιών του Δημοσίου Τομέα-Τροποποίηση Διατάξεων του π.δ. 318/1992 (Α'161) και λοιπές ρυθμίσεις» και ειδικότερα τις διατάξεις του άρθρου 1,
- της παρ. Ζ του Ν. 4152/2013 (Α' 107) «Προσαρμογή της ελληνικής νομοθεσίας στην Οδηγία 2011/7 της 16.2.2011 για την καταπολέμηση των καθυστερήσεων πληρωμών στις εμπορικές συναλλαγές»,
- του ν. 4129/2013 (Α' 52) «Κύρωση του Κώδικα Νόμων για το Ελεγκτικό Συνέδριο»
- του άρθρου 26 του ν.4024/2011 (Α 226) «Συγκρότηση συλλογικών οργάνων της διοίκησης και ορισμός των μελών τους με κλήρωση»,
- του ν. 4013/2011 (Α' 204) «Σύσταση ενιαίας Ανεξάρτητης Αρχής Δημοσίων Συμβάσεων και Κεντρικού Ηλεκτρονικού Μητρώου Δημοσίων Συμβάσεων...»,
- του ν. 3861/2010 (Α' 112) «Ενίσχυση της διαφάνειας με την υποχρεωτική ανάρτηση νόμων και πράξεων των κυβερνητικών, διοικητικών και αυτοδιοικητικών οργάνων στο διαδίκτυο "Πρόγραμμα Διαύγεια" και άλλες διατάξεις”,
- του άρθρου 4 του π.δ. 118/07 (Α'150)
- του άρθρου 5 της απόφασης με αριθμ. 11389/1993 (Β' 185) του Υπουργού Εσωτερικών
- του ν. 3548/2007 (Α' 68) «Καταχώριση δημοσιεύσεων των φορέων του Δημοσίου στο νομαρχιακό και τοπικό Τύπο και άλλες διατάξεις»,
- του ν. 2859/2000 (Α' 248) «Κύρωση Κώδικα Φόρου Προστιθέμενης Αξίας»,
- του ν.2690/1999 (Α' 45) “Κύρωση του Κώδικα Διοικητικής Διαδικασίας και άλλες διατάξεις” και ιδίως των άρθρων 7 και 13 έως 15,
- του ν. 2121/1993 (Α' 25) “Πνευματική Ιδιοκτησία, Συγγενικά Δικαιώματα και Πολιτιστικά Θέματα”,
- του π.δ 28/2015 (Α' 34) “Κωδικοποίηση διατάξεων για την πρόσβαση σε δημόσια έγγραφα και στοιχεία”,
- του π.δ. 80/2016 (Α'145) “Ανάληψη υποχρεώσεων από τους Διατάκτες”

- του π.δ. 39/2017 (Α'64) «Κανονισμός εξέτασης προδικαστικών προσφυγών ενώπιων της Α.Ε.Π.Π.
- των σε εκτέλεση των ανωτέρω νόμων εκδοθεισών κανονιστικών πράξεων, των λοιπών διατάξεων που αναφέρονται ρητά ή απορρέουν από τα οριζόμενα στα συμβατικά τεύχη της παρούσας, καθώς και του συνόλου των διατάξεων του ασφαλιστικού, εργατικού, κοινωνικού, περιβαλλοντικού και φορολογικού δικαίου που διέπει την ανάθεση και εκτέλεση της παρούσας σύμβασης, έστω και αν δεν αναφέρονται ρητά παραπάνω.
- Την ΥΑ 56902/215 (ΦΕΚ 1924/2-6-2017) Τεχνικές λεπτομέρειες και διαδικασίες λειτουργίας του Εθνικού Συστήματος Ηλεκτρονικών Δημοσίων Συμβάσεων (ΕΣΗΔΗΣ)
- Την ΥΑ 57654/22-5-2017 (ΦΕΚ 1781/23-5-2017) Ρύθμιση ειδικότερων θεμάτων λειτουργίας και διαχείρισης του Κεντρικού Ηλεκτρονικού Μητρώου Δημοσίων Συμβάσεων (ΚΗΜΔΗΣ)
- Επίσης:
- Την υπ' αριθ. πρωτ. ΔΠΘ/ΣΥΓΚ/53421/2262/20-6-2019 (αριθ. 16/14/6-6-2019 συν.) με ΑΔΑ: 7ΖΧΜ46ΨΖΥ1-Μ3Θ απόφαση της Συγκλήτου του ΔΠΘ, σχετικά με την έγκριση προκήρυξης του διαγωνισμού,
- Το αναρτημένο και εγκεκριμένο αίτημα στο Μητρώο Δημοσίων Συμβάσεων, με ΑΔΑΜ 19REQ005144727 2019-06-20 (ΑΔΑΜ πρωτογενούς αιτήματος στο ΚΗΜΔΗΣ: 19REQ005142326 2019-06-20).

1.5 Προθεσμία παραλαβής προσφορών και διενέργεια διαγωνισμού

Η καταληκτική ημερομηνία παραλαβής των προσφορών είναι η **23^η Αυγούστου 2019** και ώρα 16.00 τουλάχιστον 30 ημέρες από την ημερομηνία της ηλεκτρονικής αποστολής της προκήρυξης στην Υπηρεσία Εκδόσεων της Ευρωπαϊκής Ένωσης

Η διαδικασία θα διενεργηθεί με χρήση της πλατφόρμας του Εθνικού Συστήματος Ηλεκτρονικών Δημοσίων Συμβάσεων (Ε.Σ.Η.Δ.Η.Σ.), μέσω της Διαδικτυακής πύλης www.promitheus.gov.gr του ως άνω συστήματος, την **29^η Αυγούστου 2019**, ημέρα **Πέμπτη** και ώρα **10.00 πμ**.

1.6 Δημοσιότητα

A. Δημοσίευση στην Επίσημη Εφημερίδα της Ευρωπαϊκής Ένωσης

Προκήρυξη της παρούσας σύμβασης απεστάλη με ηλεκτρονικά μέσα για δημοσίευση στις 17-7-2019 στην Υπηρεσία Εκδόσεων της Ευρωπαϊκής Ένωσης.

B. Δημοσίευση σε εθνικό επίπεδο

Η προκήρυξη και το πλήρες κείμενο της παρούσας Διακήρυξης καταχωρήθηκε στο Κεντρικό Ηλεκτρονικό Μητρώο Δημοσίων Συμβάσεων (ΚΗΜΔΗΣ).

Το πλήρες κείμενο της παρούσας Διακήρυξης καταχωρήθηκε ακόμη και στη διαδικτυακή πύλη του Ε.Σ.Η.Δ.Η.Σ. : <http://www.promitheus.gov.gr>

Προκήρυξη (περίληψη της παρούσας Διακήρυξης) δημοσιεύεται και στον Ελληνικό Τύπο, σύμφωνα με το άρθρο 66 του Ν. 4412/2016

Η προκήρυξη (περίληψη της παρούσας Διακήρυξης) όπως προβλέπεται στην περίπτωση 16 της παραγράφου 4 του άρθρου 2 του Ν. 3861/2010, αναρτήθηκε στο διαδίκτυο, στον ιστότοπο <http://et.diavgeia.gov.gr/> (ΠΡΟΓΡΑΜΜΑ ΔΙΑΥΓΕΙΑ)

Η Διακήρυξη καταχωρήθηκε στο διαδίκτυο, στην ιστοσελίδα της αναθέτουσας αρχής, στη διεύθυνση (URL): supplies.duth.gr

Έξοδα δημοσιεύσεων

Η δαπάνη των δημοσιεύσεων στον Ελληνικό Τύπο βαρύνει τον Ανάδοχο (σύμφωνα με τις διατάξεις του Ν.3548/2007, του ΠΔ.118/2007 άρθρ. 4 & του Ν.4412, άρθρ.379, παρ.10,12).

1.7 Αρχές εφαρμοζόμενες στη διαδικασία σύναψης

Οι οικονομικοί φορείς δεσμεύονται ότι:

α) τηρούν και θα εξακολουθήσουν να τηρούν κατά την εκτέλεση της σύμβασης, εφόσον επιλεγούν, τις υποχρεώσεις τους που απορρέουν από τις διατάξεις της περιβαλλοντικής, κοινωνικοασφαλιστικής και εργατικής νομοθεσίας, που έχουν θεσπιστεί με το δίκαιο της Ένωσης, το εθνικό δίκαιο, συλλογικές συμβάσεις ή διεθνείς διατάξεις περιβαλλοντικού, κοινωνικού και εργατικού δικαίου, οι οποίες απαριθμούνται στο Παράρτημα Χ του Προσαρτήματος Α του ν. 4412/2016. Η τήρηση των εν λόγω υποχρεώσεων ελέγχεται και βεβαιώνεται από τα όργανα που επιβλέπουν την εκτέλεση των δημοσίων συμβάσεων και τις αρμόδιες δημόσιες αρχές και υπηρεσίες που ενεργούν εντός των ορίων της ευθύνης και της αρμοδιότητάς τους

β) δεν θα ενεργήσουν αθέμιτα, παράνομα ή καταχρηστικά καθ'όλη τη διάρκεια της διαδικασίας ανάθεσης, αλλά και κατά το στάδιο εκτέλεσης της σύμβασης, εφόσον επιλεγούν

γ) λαμβάνουν τα κατάλληλα μέτρα για να διαφυλάξουν την εμπιστευτικότητα των πληροφοριών που έχουν χαρακτηριστεί ως τέτοιες.

2. ΓΕΝΙΚΟΙ ΚΑΙ ΕΙΔΙΚΟΙ ΟΡΟΙ ΣΥΜΜΕΤΟΧΗΣ

2.1 Γενικές Πληροφορίες

2.1.1 Έγγραφα της σύμβασης

Τα έγγραφα της παρούσας διαδικασίας σύναψης είναι τα ακόλουθα:

- η παρούσα Διακήρυξη με τα Παραρτήματα που αποτελούν αναπόσπαστο μέρος αυτής
- Το Ευρωπαϊκό Ενιαίο Έγγραφο Σύμβασης (ΕΕΕΣ), το οποίο αποτελεί αναπόσπαστο μέρος της παρούσας
- οι συμπληρωματικές πληροφορίες που τυχόν παρέχονται στο πλαίσιο της διαδικασίας, ιδίως σχετικά με τις προδιαγραφές και τα σχετικά δικαιολογητικά
- το σχέδιο της σύμβασης

2.1.2 Επικοινωνία - Πρόσβαση στα έγγραφα της Σύμβασης

Όλες οι επικοινωνίες σε σχέση με τα βασικά στοιχεία της διαδικασίας σύναψης της σύμβασης, καθώς και όλες οι ανταλλαγές πληροφοριών, ιδίως η ηλεκτρονική υποβολή, εκτελούνται με τη χρήση της πλατφόρμας του Εθνικού Συστήματος Ηλεκτρονικών Δημοσίων Συμβάσεων (ΕΣΗΔΗΣ), μέσω της Διαδικτυακής πύλης www.promitheus.gov.gr του ως άνω συστήματος.

2.1.3 Παροχή Διευκρινίσεων

Τα σχετικά αιτήματα παροχής διευκρινίσεων υποβάλλονται ηλεκτρονικά, το αργότερο **10 ημέρες** πριν την καταληκτική ημερομηνία υποβολής προσφορών και απαντώνται αντίστοιχα στο δικτυακό τόπο του διαγωνισμού μέσω της Διαδικτυακής πύλης www.promitheus.gov.gr του Ε.Σ.Η.Δ.Η.Σ. Αιτήματα παροχής συμπληρωματικών πληροφοριών – διευκρινίσεων υποβάλλονται από εγγεγραμμένους στο σύστημα οικονομικούς φορείς, δηλαδή από εκείνους που διαθέτουν σχετικά διαπιστευτήρια που τους έχουν χορηγηθεί (όνομα χρήστη και κωδικό πρόσβασης) και απαραίτητα το ηλεκτρονικό αρχείο με το κείμενο των ερωτημάτων είναι ψηφιακά υπογεγραμμένο². Αιτήματα παροχής διευκρινίσεων που υποβάλλονται είτε με άλλο τρόπο είτε το ηλεκτρονικό αρχείο που τα συνοδεύει δεν είναι ψηφιακά υπογεγραμμένο, δεν εξετάζονται.

Η αναθέτουσα αρχή μπορεί να παρατείνει την προθεσμία παραλαβής των προσφορών, ούτως ώστε όλοι οι ενδιαφερόμενοι οικονομικοί φορείς να μπορούν να λάβουν γνώση όλων των αναγκαίων πληροφοριών για την κατάρτιση των προσφορών στις ακόλουθες περιπτώσεις:

α) Όταν, για οποιονδήποτε λόγο, πρόσθετες πληροφορίες, αν και ζητήθηκαν από τον οικονομικό φορέα έγκαιρα δεν έχουν παρασχεθεί το αργότερο τέσσερις (4) ημέρες πριν από την προθεσμία που ορίζεται για την παραλαβή των προσφορών.

β) Όταν τα έγγραφα της σύμβασης υφίστανται σημαντικές αλλαγές.

Η διάρκεια της παράτασης θα είναι ανάλογη με τη σπουδαιότητα των πληροφοριών που ζητήθηκαν ή των αλλαγών.

Όταν οι πρόσθετες πληροφορίες δεν έχουν ζητηθεί έγκαιρα ή δεν έχουν σημασία για την προετοιμασία κατάλληλων προσφορών, δεν απαιτείται παράταση των προθεσμιών³.

² Πρβλ την με αρ. Π1/2390/16.10.2013 (Β' 2677) Απόφαση του Υπουργού Ανάπτυξης και Ανταγωνιστικότητας "Τεχνικές λεπτομέρειες και διαδικασίες λειτουργίας του Εθνικού Συστήματος Ηλεκτρονικών Δημοσίων Συμβάσεων (Ε.Σ.Η.Δ.Η.Σ.)

³ Άρθρο 121, παρ.5 του Ν.4412/2016

2.1.4 Γλώσσα

Τα έγγραφα της σύμβασης έχουν συνταχθεί στην **ελληνική γλώσσα**. Τυχόν ενστάσεις ή προδικαστικές προσφυγές υποβάλλονται στην ελληνική γλώσσα. Οι προσφορές και τα περιλαμβανόμενα σε αυτές στοιχεία συντάσσονται στην ελληνική γλώσσα ή συνοδεύονται από επίσημη μετάφρασή τους στην ελληνική γλώσσα.⁴

Τα αποδεικτικά έγγραφα συντάσσονται στην ελληνική γλώσσα ή συνοδεύονται από επίσημη μετάφρασή τους στην ελληνική γλώσσα. Στα αλλοδαπά δημόσια έγγραφα και δικαιολογητικά εφαρμόζεται η Συνθήκη της Χάγης της 5.10.1961, που κυρώθηκε με το ν. 1497/1984 (Α'188). Ειδικά, τα αλλοδαπά ιδιωτικά έγγραφα συνοδεύονται από μετάφρασή τους στην ελληνική γλώσσα επικυρωμένη είτε από πρόσωπο αρμόδιο κατά τις διατάξεις της εθνικής νομοθεσίας είτε από πρόσωπο κατά νόμο αρμόδιο της χώρας στην οποία έχει συνταχθεί το έγγραφο.⁵

Ειδικότερα, όλα τα δημόσια έγγραφα που αφορούν αλλοδαπούς οικονομικούς φορείς και που θα κατατεθούν από τους προσφέροντες στην παρούσα διαδικασία, θα είναι νόμιμα επικυρωμένα, και η μετάφραση των εν λόγω εγγράφων μπορεί να γίνει είτε από τη μεταφραστική υπηρεσία του ΥΠ.ΕΞ., είτε από το αρμόδιο προξενείο, είτε από δικηγόρο κατά την έννοια των άρθρων 454 του Κ.Πολ.Δ. και 53 του Κώδικα περί Δικηγόρων, είτε από ορκωτό μεταφραστή της χώρας προέλευσης, αν υφίσταται στη χώρα αυτή τέτοια υπηρεσία.

Επιτρέπεται αντίστοιχα η κατάθεση οιαδήποτε δημόσιου εγγράφου και δικαιολογητικού που αφορά αλλοδαπή Επιχείρηση με τη μορφή επικυρωμένης φωτοτυπίας προερχόμενης είτε από το νόμιμο επικυρωμένο έγγραφο από το αρμόδιο Προξενείο της χώρας του προσφέροντος, είτε από το πρωτότυπο έγγραφο με την σφραγίδα "Apostile" σύμφωνα με την συνθήκη της Χάγης της 05-10-61. Η επικύρωση αυτή πρέπει να έχει γίνει από δικηγόρο κατά την έννοια των άρθρων 454 του Κ.Π.Δ. και 53 του Κώδικα περί Δικηγόρων.

Ενημερωτικά και τεχνικά φυλλάδια και άλλα έντυπα -εταιρικά ή μη- με ειδικό τεχνικό περιεχόμενο μπορούν να υποβάλλονται στην αγγλική γλώσσα, χωρίς να συνοδεύονται από μετάφραση στην ελληνική.

Κάθε μορφής επικοινωνία με την αναθέτουσα αρχή, καθώς και μεταξύ αυτής και του αναδόχου, θα γίνονται υποχρεωτικά στην ελληνική γλώσσα⁶.

2.1.5 Εγγυήσεις

Οι εγγυητικές επιστολές των παραγράφων 2.2.2 και 4.1. εκδίδονται από πιστωτικά ιδρύματα που λειτουργούν νόμιμα στα κράτη - μέλη της Ένωσης ή του Ευρωπαϊκού Οικονομικού Χώρου ή στα κράτη-μέλη της ΣΔΣ και έχουν, σύμφωνα με τις ισχύουσες διατάξεις, το δικαίωμα αυτό. Μπορούν, επίσης, να εκδίδονται από το Ε.Τ.Α.Α. - Τ.Μ.Ε.Δ.Ε. ή να παρέχονται με γραμμάτιο του Ταμείου Παρακαταθηκών και Δανείων με παρακατάθεση σε αυτό του αντίστοιχου χρηματικού ποσού. Αν συσταθεί παρακαταθήκη με γραμμάτιο παρακατάθεσης χρεογράφων στο Ταμείο Παρακαταθηκών και Δανείων, τα τοκομερίδια ή μερίσματα που λήγουν κατά τη διάρκεια της εγγύησης επιστρέφονται μετά τη λήξη τους στον υπέρ ου η εγγύηση οικονομικό φορέα.

Οι εγγυητικές επιστολές εκδίδονται κατ' επιλογή των οικονομικών φορέων από έναν ή περισσότερους εκδότες της παραπάνω παραγράφου.

Οι εγγυήσεις αυτές περιλαμβάνουν κατ' ελάχιστον τα ακόλουθα στοιχεία: α) την ημερομηνία έκδοσης, β) τον εκδότη, γ) την αναθέτουσα αρχή προς την οποία απευθύνονται, δ) τον αριθμό της εγγύησης, ε)

⁴ Άρθρο 92, παρ.4 του Ν.4412/2016

⁵ Άρθρο 80, παρ.10 του Ν.4412/2016

⁶ Με την επιφύλαξη της εν όλω ή εν μέρει σύνταξης των εγγράφων σε άλλη γλώσσα

το ποσό που καλύπτει η εγγύηση, στ) την πλήρη επωνυμία, τον Α.Φ.Μ. και τη διεύθυνση του οικονομικού φορέα υπέρ του οποίου εκδίδεται η εγγύηση (στην περίπτωση ένωσης αναγράφονται όλα τα παραπάνω για κάθε μέλος της ένωσης), ζ) τους όρους ότι: αα) η εγγύηση παρέχεται ανέκκλητα και ανεπιφύλακτα, ο δε εκδότης παραιτείται του δικαιώματος της διαίρεσεως και της διζήσεως, και ββ) ότι σε περίπτωση κατάρπτωσης αυτής, το ποσό της κατάρπτωσης υπόκειται στο εκάστοτε ισχύον τέλος χαρτοσήμου, η) τα στοιχεία της σχετικής διακήρυξης και την καταληκτική ημερομηνία υποβολής προσφορών⁷, θ) την ημερομηνία λήξης ή τον χρόνο ισχύος της εγγύησης, ι) την ανάληψη υποχρέωσης από τον εκδότη της εγγύησης να καταβάλλει το ποσό της εγγύησης ολικά ή μερικά εντός πέντε (5) ημερών μετά από απλή έγγραφη ειδοποίηση εκείνου προς τον οποίο απευθύνεται και ια) στην περίπτωση των εγγυήσεων καλής εκτέλεσης και προκαταβολής, τον αριθμό και τον τίτλο της σχετικής σύμβασης.

Η αναθέτουσα αρχή επικοινωνεί με τους εκδότες των εγγυητικών επιστολών προκειμένου να διαπιστώσει την εγκυρότητά τους.

2.2 Δικαίωμα Συμμετοχής - Κριτήρια Ποιοτικής Επιλογής

2.2.1 Δικαίωμα συμμετοχής

1. Δικαίωμα συμμετοχής στη διαδικασία σύναψης της παρούσας σύμβασης έχουν φυσικά ή νομικά πρόσωπα και, σε περίπτωση ενώσεων οικονομικών φορέων, τα μέλη αυτών, που είναι εγκατεστημένα σε:

α) κράτος-μέλος της Ένωσης,

β) κράτος-μέλος του Ευρωπαϊκού Οικονομικού Χώρου (Ε.Ο.Χ.),

γ) τρίτες χώρες που έχουν υπογράψει και κυρώσει τη ΣΔΣ, στο βαθμό που η υπό ανάθεση δημόσια σύμβαση καλύπτεται από τα Παραρτήματα 1, 2, 4 και 5 και τις γενικές σημειώσεις του σχετικού με την Ένωση Προσαρτήματος Ι της ως άνω Συμφωνίας, καθώς και

δ) σε τρίτες χώρες που δεν εμπίπτουν στην περίπτωση γ' της παρούσας παραγράφου και έχουν συνάψει διμερείς ή πολυμερείς συμφωνίες με την Ένωση σε θέματα διαδικασιών ανάθεσης δημοσίων συμβάσεων.

2. Οι ενώσεις οικονομικών φορέων, συμπεριλαμβανομένων και των προσωρινών συμπράξεων, δεν απαιτείται να περιβληθούν συγκεκριμένη νομική μορφή για την υποβολή προσφοράς. Σε περίπτωση κατακύρωσης του διαγωνισμού σε ένωση οικονομικών φορέων, η Αναθέτουσα Αρχή διατηρεί το δικαίωμα να ζητήσει αυτοί να περιβληθούν συγκεκριμένη νομική μορφή, για την καλή εκτέλεση της σύμβασης.

3. Στις περιπτώσεις υποβολής προσφοράς από ένωση οικονομικών φορέων, όλα τα μέλη της ευθύνονται έναντι της αναθέτουσας αρχής αλληλέγγυα και εις ολόκληρον.

2.2.2 Εγγύηση συμμετοχής

2.2.2.1. Για την έγκυρη συμμετοχή στη διαδικασία σύναψης της παρούσας σύμβασης, κατατίθεται από τους συμμετέχοντες οικονομικούς φορείς (προσφέροντες), εγγυητική επιστολή συμμετοχής ποσοστού 2% επί της συνολικά προϋπολογισθείσας δαπάνης μη συνυπολογιζόμενων των δικαιωμάτων προαίρεσης και παράτασης της σύμβασης, ή της αναλογικά προϋπολογισθείσας δαπάνης των ειδών για τα οποία υποβάλλουν προσφορά εκτός ΦΠΑ

Στην περίπτωση ένωσης οικονομικών φορέων, η εγγύηση συμμετοχής περιλαμβάνει και τον όρο ότι η εγγύηση καλύπτει τις υποχρεώσεις όλων των οικονομικών φορέων που συμμετέχουν στην ένωση.

⁷ Πρβλ. άρθρο 72 παρ. 4 περ. η του ν. 4412/2106, όπως τροποποιήθηκε με το άρθρο 107 περ. 5 του ν. 4497/2017.

Η εγγύηση συμμετοχής πρέπει να ισχύει τουλάχιστον για τριάντα (30) ημέρες μετά τη λήξη του χρόνου ισχύος της προσφοράς του άρθρου 2.4.5 της παρούσας, άλλως η προσφορά απορρίπτεται. Η αναθέτουσα αρχή μπορεί, πριν τη λήξη της προσφοράς, να ζητά από τον προσφέροντα να παρατείνει, πριν τη λήξη τους, τη διάρκεια ισχύος της προσφοράς και της εγγύησης συμμετοχής.

2.2.2.2. Η εγγύηση συμμετοχής επιστρέφεται στον ανάδοχο με την προσκόμιση της εγγύησης καλής εκτέλεσης.

Η εγγύηση συμμετοχής επιστρέφεται στους λοιπούς προσφέροντες μετά:

α) την άπρακτη πάροδο της προθεσμίας άσκησης ενδικοφανούς προσφυγής ή την έκδοση απόφασης επί ασκηθείσας προσφυγής κατά της απόφασης κατακύρωσης και

β) την άπρακτη πάροδο της προθεσμίας άσκησης ενδίκων βοηθημάτων προσωρινής προστασίας ή την έκδοση απόφασης επ' αυτών, και

γ) Την ολοκλήρωση του προσυμβατικού ελέγχου από το Ελεγκτικό Συνέδριο, σύμφωνα με τα άρθρα 35 και 36 του ν. 4129/2013 (α'52) εφόσον απαιτείται.

Για τα προηγούμενα στάδια της κατακύρωσης η εγγύηση συμμετοχής επιστρέφεται στους συμμετέχοντες στις κάτωθι περιπτώσεις: α) λήξη του χρόνου ισχύος της προσφοράς και μη ανανέωση αυτής και β) απόρριψη της προσφοράς τους και εφόσον δεν έχει ασκηθεί ενδικοφανής προσφυγή ή ένδικο βοήθημα ή έχει εκπνεύσει άπρακτη η προθεσμία άσκησης ενδικοφανούς προσφυγής ή ενδίκων βοηθημάτων ή έχει λάβει χώρα παραίτηση από το δικαίωμα άσκησης αυτών ή αυτά έχουν απορριφθεί αμετακλήτως.

2.2.2.3. Η εγγύηση συμμετοχής καταπίπτει, αν ο προσφέρων αποσύρει την προσφορά του κατά τη διάρκεια ισχύος αυτής, παρέχει ψευδή στοιχεία ή πληροφορίες που αναφέρονται στα άρθρα 2.2.3 έως 2.2.8, ή δεν προσκομίζει εγκαίρως τα προβλεπόμενα από την παρούσα δικαιολογητικά ή δεν προσέλθει εγκαίρως για υπογραφή της σύμβασης.

2.2.3 Λόγοι αποκλεισμού

Αποκλείεται από τη συμμετοχή στην παρούσα διαδικασία σύναψης σύμβασης (διαγωνισμό) οικονομικός φορέας, εφόσον συντρέχει στο πρόσωπό του (εάν πρόκειται για μεμονωμένο φυσικό ή νομικό πρόσωπο) ή σε ένα από τα μέλη του (εάν πρόκειται για ένωση οικονομικών φορέων) ένας ή περισσότεροι από τους ακόλουθους λόγους:

2.2.3.1. Όταν υπάρχει σε βάρος του τελεσίδικη καταδικαστική απόφαση για έναν από τους ακόλουθους λόγους:

α) συμμετοχή σε εγκληματική οργάνωση, όπως αυτή ορίζεται στο άρθρο 2 της απόφασης-πλαίσιο 2008/841/ΔΕΥ του Συμβουλίου της 24ης Οκτωβρίου 2008, για την καταπολέμηση του οργανωμένου εγκλήματος (ΕΕ L 300 της 11.11.2008 σ.42),

β) δωροδοκία, όπως ορίζεται στο άρθρο 3 της σύμβασης περί της καταπολέμησης της διαφθοράς στην οποία ενέχονται υπάλληλοι των Ευρωπαϊκών Κοινοτήτων ή των κρατών-μελών της Ένωσης (ΕΕ C 195 της 25.6.1997, σ. 1) και στην παράγραφο 1 του άρθρου 2 της απόφασης-πλαίσιο 2003/568/ΔΕΥ του Συμβουλίου της 22ας Ιουλίου 2003, για την καταπολέμηση της δωροδοκίας στον ιδιωτικό τομέα (ΕΕ L 192 της 31.7.2003, σ. 54), καθώς και όπως ορίζεται στην κείμενη νομοθεσία ή στο εθνικό δίκαιο του οικονομικού φορέα,

γ) απάτη, κατά την έννοια του άρθρου 1 της σύμβασης σχετικά με την προστασία των οικονομικών συμφερόντων των Ευρωπαϊκών Κοινοτήτων (ΕΕ C 316 της 27.11.1995, σ. 48), η οποία κυρώθηκε με το ν. 2803/2000 (Α' 48),

δ) τρομοκρατικά εγκλήματα ή εγκλήματα συνδεδεμένα με τρομοκρατικές δραστηριότητες, όπως ορίζονται, αντιστοίχως, στα άρθρα 1 και 3 της απόφασης-πλαίσιο 2002/475/ΔΕΥ του Συμβουλίου της 13ης Ιουνίου 2002, για την καταπολέμηση της τρομοκρατίας (ΕΕ L 164 της 22.6.2002, σ. 3) ή ηθική αυτουργία ή συνέργεια ή απόπειρα διάπραξης εγκλήματος, όπως ορίζονται στο άρθρο 4 αυτής,

ε) νομιμοποίηση εσόδων από παράνομες δραστηριότητες ή χρηματοδότηση της τρομοκρατίας, όπως αυτές ορίζονται στο άρθρο 1 της Οδηγίας 2005/60/ΕΚ του Ευρωπαϊκού Κοινοβουλίου και του Συμβουλίου της 26ης Οκτωβρίου 2005, σχετικά με την πρόληψη της χρησιμοποίησης του χρηματοπιστωτικού συστήματος για τη νομιμοποίηση εσόδων από παράνομες δραστηριότητες και τη χρηματοδότηση της τρομοκρατίας (ΕΕ L 309 της 25.11.2005, σ. 15), η οποία ενσωματώθηκε στην εθνική νομοθεσία με το ν. 3691/2008 (Α' 166),

στ) παιδική εργασία και άλλες μορφές εμπορίας ανθρώπων, όπως ορίζονται στο άρθρο 2 της Οδηγίας 2011/36/ΕΕ του Ευρωπαϊκού Κοινοβουλίου και του Συμβουλίου της 5ης Απριλίου 2011, για την πρόληψη και την καταπολέμηση της εμπορίας ανθρώπων και για την προστασία των θυμάτων της, καθώς και για την αντικατάσταση της απόφασης-πλαίσιο 2002/629/ΔΕΥ του Συμβουλίου (ΕΕ L 101 της 15.4.2011, σ. 1), η οποία ενσωματώθηκε στην εθνική νομοθεσία με το ν. 4198/2013 (Α' 215).

Ο οικονομικός φορέας αποκλείεται, επίσης, όταν το πρόσωπο εις βάρος του οποίου εκδόθηκε τελεσίδικη καταδικαστική απόφαση είναι μέλος του διοικητικού, διευθυντικού ή εποπτικού οργάνου του ή έχει εξουσία εκπροσώπησης, λήψης αποφάσεων ή ελέγχου σε αυτό.

Στις περιπτώσεις εταιρειών περιορισμένης ευθύνης (Ε.Π.Ε.) και προσωπικών εταιρειών (Ο.Ε. και Ε.Ε.) και ΙΚΕ ιδιωτικών κεφαλαιουχικών εταιρειών, η υποχρέωση του προηγούμενου εδαφίου αφορά κατ' ελάχιστον στους διαχειριστές.

Στις περιπτώσεις ανωνύμων εταιρειών (Α.Ε.), η υποχρέωση του προηγούμενου εδαφίου αφορά κατ' ελάχιστον τον Διευθύνοντα Σύμβουλο, καθώς και όλα τα μέλη του Διοικητικού Συμβουλίου.

Στις περιπτώσεις Συνεταιρισμών, η υποχρέωση του προηγούμενου εδαφίου αφορά στα μέλη του Διοικητικού Συμβουλίου.

Σε όλες τις υπόλοιπες περιπτώσεις νομικών προσώπων, η υποχρέωση των προηγούμενων εδαφίων αφορά στους νόμιμους εκπροσώπους τους.

Εάν στις ως άνω περιπτώσεις (α) έως (στ) η περίοδος αποκλεισμού δεν έχει καθοριστεί με αμετάκλητη απόφαση, αυτή ανέρχεται σε πέντε (5) έτη από την ημερομηνία της καταδίκης με αμετάκλητη απόφαση.

2.2.3.2. Στις ακόλουθες περιπτώσεις :

α) όταν ο οικονομικός φορέας έχει αθετήσει τις υποχρεώσεις του όσον αφορά στην καταβολή φόρων ή εισφορών κοινωνικής ασφάλισης και αυτό έχει διαπιστωθεί από δικαστική ή διοικητική απόφαση με τελεσίδικη και δεσμευτική ισχύ, σύμφωνα με διατάξεις της χώρας όπου είναι εγκατεστημένος ή την εθνική νομοθεσία

ή/και

β) όταν η αναθέτουσα αρχή μπορεί να αποδείξει με τα κατάλληλα μέσα ότι ο οικονομικός φορέας έχει αθετήσει τις υποχρεώσεις του όσον αφορά την καταβολή φόρων ή εισφορών κοινωνικής ασφάλισης.

Αν ο οικονομικός φορέας είναι Έλληνας πολίτης ή έχει την εγκατάστασή του στην Ελλάδα, οι υποχρεώσεις του που αφορούν τις εισφορές κοινωνικής ασφάλισης καλύπτουν τόσο την κύρια όσο και την επικουρική ασφάλιση.

Δεν αποκλείεται ο οικονομικός φορέας, όταν έχει εκπληρώσει τις υποχρεώσεις του είτε καταβάλλοντας τους φόρους ή τις εισφορές κοινωνικής ασφάλισης που οφείλει, συμπεριλαμβανομένων, κατά περίπτωση, των δεδουλευμένων τόκων ή των προστίμων είτε υπαγόμενος σε δεσμευτικό διακανονισμό για την καταβολή τους⁸

ή/και

γ) η Αναθέτουσα Αρχή γνωρίζει ή μπορεί να αποδείξει με τα κατάλληλα μέσα ότι έχουν επιβληθεί σε βάρος του οικονομικού φορέα, μέσα σε χρονικό διάστημα δύο (2) ετών πριν από την ημερομηνία λήξης της προθεσμίας υποβολής προσφοράς: αα) τρεις (3) πράξεις επιβολής προστίμου από τα αρμόδια ελεγκτικά όργανα του Σώματος Επιθεώρησης Εργασίας για παραβάσεις της εργατικής νομοθεσίας που χαρακτηρίζονται, σύμφωνα με την υπουργική απόφαση 2063/Δ1632/2011 (Β' 266), όπως εκάστοτε ισχύει, ως «υψηλής» ή «πολύ υψηλής» σοβαρότητας, οι οποίες προκύπτουν αθροιστικά από τρεις (3) διενεργηθέντες ελέγχους, ή ββ) δύο (2) πράξεις επιβολής προστίμου από τα αρμόδια ελεγκτικά όργανα του Σώματος Επιθεώρησης Εργασίας για παραβάσεις της εργατικής νομοθεσίας που αφορούν την αδήλωτη εργασία, οι οποίες προκύπτουν αθροιστικά από δύο (2) διενεργηθέντες ελέγχους. Οι υπό αα' και ββ' κυρώσεις πρέπει να έχουν αποκτήσει τελεσίδικη και δεσμευτική ισχύ⁹.

2.2.3.3.-.

2.2.3.4. Αποκλείεται από τη συμμετοχή στη διαδικασία σύναψης της παρούσας σύμβασης, οικονομικός φορέας σε οποιαδήποτε από τις ακόλουθες καταστάσεις:

(α) (εάν έχει αθετήσει τις υποχρεώσεις που προβλέπονται στην παρ. 2 του άρθρου 18 του ν. 4412/2016¹⁰)

(β) εάν τελεί υπό πτώχευση ή έχει υπαχθεί σε διαδικασία εξυγίανσης ή ειδικής **εκκαθάρισης** ή τελεί υπό αναγκαστική διαχείριση από εκκαθαριστή ή από το δικαστήριο ή έχει υπαχθεί σε διαδικασία πτωχευτικού συμβιβασμού ή έχει αναστείλει τις επιχειρηματικές του δραστηριότητες ή εάν βρίσκεται σε οποιαδήποτε ανάλογη κατάσταση προκύπτουσα από παρόμοια διαδικασία, προβλεπόμενη σε εθνικές διατάξεις νόμου. Η αναθέτουσα αρχή μπορεί να μην αποκλείει έναν οικονομικό φορέα ο οποίος βρίσκεται σε μία εκ των καταστάσεων που αναφέρονται στην περίπτωση αυτή, υπό την προϋπόθεση ότι αποδεικνύει ότι ο εν λόγω φορέας είναι σε θέση να εκτελέσει τη σύμβαση, λαμβάνοντας υπόψη τις ισχύουσες διατάξεις και τα μέτρα για τη συνέχιση της επιχειρηματικής του λειτουργίας¹¹,

(γ) υπάρχουν επαρκώς εύλογες ενδείξεις που οδηγούν στο συμπέρασμα ότι ο οικονομικός φορέας συνήψε συμφωνίες με άλλους οικονομικούς φορείς με στόχο τη στρέβλωση του ανταγωνισμού,

(δ) εάν μία κατάσταση σύγκρουσης συμφερόντων κατά την έννοια του άρθρου 24 του ν. 4412/2016 δεν μπορεί να θεραπευθεί αποτελεσματικά με άλλα, λιγότερο παρεμβατικά, μέσα,

(ε) εάν μία κατάσταση στρέβλωσης του ανταγωνισμού από την πρότερη συμμετοχή του οικονομικού φορέα κατά την προετοιμασία της διαδικασίας σύναψης σύμβασης, κατά τα οριζόμενα στο άρθρο 48 του ν. 4412/2016, δεν μπορεί να θεραπευθεί με άλλα, λιγότερο παρεμβατικά, μέσα,

⁸ Πρβλ. άρθρο 73 παρ. 2 τελευταίο εδάφιο του ν. 4412/2016. Σχετική δήλωση του προσφέροντος οικονομικού φορέα περιλαμβάνεται στο ΕΕΕΣ (για τις συμβάσεις άνω των ορίων) ή (για τις συμβάσεις κάτω των ορίων) στο τυποποιημένο έντυπο υπεύθυνης δήλωσης (Τ.Ε.Υ.Δ.) του άρθρου 79 παρ. 4 ν. 4412/2016

⁹ Πρβ. άρθρο 73 παρ. 2 περίπτωση γ του ν. 4412/2016, η οποία προστέθηκε με το άρθρο 39 του ν. 4488/2017.

¹⁰ Η αθέτηση της υποχρέωσης αυτής συνιστά σοβαρό επαγγελματικό παράπτωμα του οικονομικού φορέα κατά την έννοια της περίπτωσης θ' της παραγράφου 4 του άρθρου 73. Πρβλ. άρθρο 18 παρ. 5 του ν. 4412/2016, όπως τροποποιήθηκε με το άρθρο 107 περ. 1 του ν. 4497/2017.

¹¹ Σχετική δήλωση του προσφέροντος οικονομικού φορέα περιλαμβάνεται στο ΕΕΕΣ (για τις συμβάσεις άνω των ορίων) ή στο Τ.Ε.Υ.Δ. (για τις συμβάσεις κάτω των ορίων), καθώς και τα μέσα απόδειξης του άρθρου 2.2.9.2.

(στ) εάν έχει επιδείξει σοβαρή ή επαναλαμβανόμενη πλημμέλεια κατά την εκτέλεση ουσιώδους απαίτησης στο πλαίσιο προηγούμενης δημόσιας σύμβασης, προηγούμενης σύμβασης με αναθέτοντα φορέα ή προηγούμενης σύμβασης παραχώρησης που είχε ως αποτέλεσμα την πρόωρη καταγγελία της προηγούμενης σύμβασης, αποζημιώσεις ή άλλες παρόμοιες κυρώσεις,

(ζ) εάν έχει κριθεί ένοχος σοβαρών ψευδών δηλώσεων κατά την παροχή των πληροφοριών που απαιτούνται για την εξακρίβωση της απουσίας των λόγων αποκλεισμού ή την πλήρωση των κριτηρίων επιλογής, έχει αποκρύψει τις πληροφορίες αυτές ή δεν είναι σε θέση να προσκομίσει τα δικαιολογητικά που απαιτούνται κατ' εφαρμογή του άρθρου 2.2.9.2 της παρούσας,

(η) εάν επιχειρήσει να επηρεάσει με αθέμιτο τρόπο τη διαδικασία λήψης αποφάσεων της αναθέτουσας αρχής, να αποκτήσει εμπιστευτικές πληροφορίες που ενδέχεται να του αποφέρουν αθέμιτο πλεονέκτημα στη διαδικασία σύναψης σύμβασης ή να παράσχει εξ αμελείας παραπλανητικές πληροφορίες που ενδέχεται να επηρεάσουν ουσιωδώς τις αποφάσεις που αφορούν τον αποκλεισμό, την επιλογή ή την ανάθεση,

(θ) εάν έχει διαπράξει σοβαρό επαγγελματικό παράπτωμα, το οποίο θέτει εν αμφιβόλω την ακεραιότητά του, για το οποίο του επιβλήθηκε ποινή που του στερεί το δικαίωμα συμμετοχής σε διαδικασία σύναψης σύμβασης δημοσίων έργων και καταλαμβάνει τη συγκεκριμένη διαδικασία.

Εάν στις ως άνω περιπτώσεις (α) έως (θ) η περίοδος αποκλεισμού δεν έχει καθοριστεί με αμετάκλητη απόφαση, αυτή ανέρχεται σε τρία (3) έτη από την ημερομηνία του σχετικού γεγονότος¹².

Η αναθέτουσα αρχή μπορεί να μην αποκλείει έναν οικονομικό φορέα, ο οποίος βρίσκεται σε μια εκ των καταστάσεων που αναφέρονται στην περίπτωση β' της παρ. 4, υπό την προϋπόθεση ότι αποδεδειγμένα ο εν λόγω φορέας είναι σε θέση να εκτελέσει τη σύμβαση, λαμβάνοντας υπόψη τις ισχύουσες διατάξεις και τα μέτρα για τη συνέχιση της επιχειρηματικής του λειτουργίας.

2.2.3.5. -

2.2.3.6. Ο οικονομικός φορέας αποκλείεται σε οποιοδήποτε χρονικό σημείο κατά τη διάρκεια της διαδικασίας σύναψης της παρούσας σύμβασης, όταν αποδεικνύεται ότι βρίσκεται, λόγω πράξεων ή παραλείψεών του, είτε πριν είτε κατά τη διαδικασία, σε μία από τις ως άνω περιπτώσεις.

2.2.3.7. Οικονομικός φορέας που εμπίπτει σε μια από τις καταστάσεις που αναφέρονται στις παραγράφους 2.2.3.1, **2.2.3.2. γ)**¹³ και 2.2.3.4 μπορεί να προσκομίζει στοιχεία προκειμένου να αποδείξει ότι τα μέτρα που έλαβε επαρκούν για να αποδείξουν την αξιοπιστία του, παρότι συντρέχει ο σχετικός λόγος αποκλεισμού (αυτοκάθαρση). Εάν τα στοιχεία κριθούν επαρκή, ο εν λόγω οικονομικός φορέας δεν αποκλείεται από τη διαδικασία σύναψης σύμβασης. Τα μέτρα που λαμβάνονται από τους οικονομικούς φορείς αξιολογούνται σε συνάρτηση με τη σοβαρότητα και τις ιδιαίτερες περιστάσεις του ποινικού αδικήματος ή του παραπτώματος. Αν τα μέτρα κριθούν ανεπαρκή, γνωστοποιείται στον οικονομικό φορέα το σκεπτικό της απόφασης αυτής. Οικονομικός φορέας που έχει αποκλειστεί, σύμφωνα με τις κείμενες διατάξεις, με τελεσίδικη απόφαση, σε εθνικό επίπεδο, από τη συμμετοχή σε διαδικασίες σύναψης σύμβασης ή ανάθεσης παραχώρησης δεν μπορεί να κάνει χρήση της ανωτέρω δυνατότητας κατά την περίοδο του αποκλεισμού που ορίζεται στην εν λόγω απόφαση¹⁴.

2.2.3.8. Η απόφαση για την διαπίστωση της επάρκειας ή μη των επανορθωτικών μέτρων κατά την προηγούμενη παράγραφο εκδίδεται σύμφωνα με τα οριζόμενα στις παρ. 8 και 9 του άρθρου 73 του ν. 4412/2016.

¹² Πρβλ. παράγραφο 10 του άρθρου 73 ν.4412/2016, η οποία προστέθηκε με το άρθρο 107 περ. 9 του ν. 4497/2017.

¹³ Πρβλ. παράγραφο 1 του άρθρου 74 ν.4412/2016, η οποία τροποποιήθηκε με το άρθρο 107 περ. 10 του ν. 4497/2017.

¹⁴ Πρβλ. παρ. 7 άρθρου 73 ν. 4412/2016.

2.2.3.9. Οικονομικός φορέας, στον οποίο έχει επιβληθεί, με την κοινή υπουργική απόφαση του άρθρου 74 του ν. 4412/2016, η ποινή του αποκλεισμού αποκλείεται αυτοδίκαια και από την παρούσα διαδικασία σύναψης της σύμβασης.

2.2.4 Καταλληλότητα άσκησης επαγγελματικής δραστηριότητας¹⁵

Οι οικονομικοί φορείς που συμμετέχουν στη διαδικασία σύναψης της παρούσας σύμβασης απαιτείται να ασκούν εμπορική ή βιομηχανική ή βιοτεχνική δραστηριότητα συναφή με το αντικείμενο της προμήθειας. Οι οικονομικοί φορείς που είναι εγκατεστημένοι σε κράτος μέλος της Ευρωπαϊκής Ένωσης απαιτείται να είναι εγγεγραμμένοι σε ένα από τα επαγγελματικά ή εμπορικά μητρώα που τηρούνται στο κράτος εγκατάστασής τους ή να ικανοποιούν οποιαδήποτε άλλη απαίτηση ορίζεται στο Παράρτημα XI του Προσαρτήματος Α' του ν. 4412/2016. Στην περίπτωση οικονομικών φορέων εγκατεστημένων σε κράτος μέλος του Ευρωπαϊκού Οικονομικού Χώρου (Ε.Ο.Χ) ή σε τρίτες χώρες που προσχωρήσει στη ΣΔΣ, ή σε τρίτες χώρες που δεν εμπίπτουν στην προηγούμενη περίπτωση και έχουν συνάψει διμερείς ή πολυμερείς συμφωνίες με την Ένωση σε θέματα διαδικασιών ανάθεσης δημοσίων συμβάσεων, απαιτείται να είναι εγγεγραμμένοι σε αντίστοιχα επαγγελματικά ή εμπορικά μητρώα. Οι εγκατεστημένοι στην Ελλάδα οικονομικοί φορείς απαιτείται να είναι εγγεγραμμένοι στο Βιοτεχνικό ή Εμπορικό ή Βιομηχανικό Επιμελητήριο ή στο Μητρώο Κατασκευαστών Αμυντικού Υλικού¹⁶.

2.2.5 Οικονομική και χρηματοοικονομική επάρκεια

Όσον αφορά την οικονομική και χρηματοοικονομική επάρκεια για την παρούσα διαδικασία σύναψης σύμβασης, οι οικονομικοί φορείς πρέπει να έχουν τα 3 τελευταία έτη μέσο γενικό κύκλο εργασιών ίσο με το ½ της παρούσας σύμβασης.

2.2.6 Τεχνική και επαγγελματική ικανότητα

Δεν ζητείται στην παρούσα διακήρυξη

2.2.7 Πρότυπα διασφάλισης ποιότητας και πρότυπα περιβαλλοντικής διαχείρισης

Δεν ζητείται στην παρούσα διακήρυξη

2.2.8 Στήριξη στην ικανότητα τρίτων

Οι οικονομικοί φορείς μπορούν, όσον αφορά τα κριτήρια της οικονομικής και χρηματοοικονομικής επάρκειας (της παραγράφου 2.2.5) και τα σχετικά με την τεχνική και επαγγελματική ικανότητα (της παραγράφου 2.2.6), να στηρίζονται στις ικανότητες άλλων φορέων, ασχέτως της νομικής φύσης των δεσμών τους με αυτούς. Στην περίπτωση αυτή, αποδεικνύουν ότι θα έχουν στη διάθεσή τους τους αναγκαίους πόρους, με την προσκόμιση της σχετικής δέσμευσης των φορέων στην ικανότητα των οποίων στηρίζονται.

Υπό τους ίδιους όρους οι ενώσεις οικονομικών φορέων μπορούν να στηρίζονται στις ικανότητες των συμμετεχόντων στην ένωση ή άλλων φορέων.

2.2.9 Κανόνες απόδειξης ποιοτικής επιλογής

2.2.9.1 Προκαταρκτική απόδειξη κατά την υποβολή προσφορών

Προς προκαταρκτική απόδειξη ότι οι προσφέροντες οικονομικοί φορείς: α) δεν βρίσκονται σε μία από τις καταστάσεις της παραγράφου 2.2.3 και β) πληρούν τα σχετικά κριτήρια επιλογής των παραγράφων 2.2.4, 2.2.5, 2.2.6 και 2.2.7 της παρούσης, προσκομίζουν κατά την υποβολή της προσφοράς τους ως

¹⁵ Πρβλ άρθρο 75 παρ. 2 ν. 4412/2016

¹⁶ Πρβλ. Παράρτημα XI Προσαρτήματος Α ν. 4412/2016

δικαιολογητικό συμμετοχής, το προβλεπόμενο από το άρθρο 79 παρ. 1 και 3 του ν. 4412/2016 Ευρωπαϊκό Ενιαίο Έγγραφο Σύμβασης (ΕΕΕΣ), σύμφωνα με το επισυναπτόμενο στην παρούσα Παράρτημα VI, το οποίο αποτελεί ενημερωμένη υπεύθυνη δήλωση, με τις συνέπειες του ν. 1599/1986. Το ΕΕΕΣ¹⁷ καταρτίζεται βάσει του τυποποιημένου εντύπου του Παραρτήματος 2 του Κανονισμού (ΕΕ) 2016/7 και συμπληρώνεται από τους προσφέροντες οικονομικούς φορείς σύμφωνα με τις οδηγίες του Παραρτήματος 1¹⁸

Όσον αφορά τα κριτήρια επιλογής του Μέρους IV οι οικονομικοί φορείς μπορούν να συμπληρώσουν μόνο την ενότητα α: Γενική ένδειξη για όλα τα κριτήρια επιλογής.

Το ΕΕΕΣ μπορεί να υπογράφεται έως δέκα (10) ημέρες πριν την καταλυτική ημερομηνία υποβολής των προσφορών ή αιτήσεων συμμετοχής.

Σε όλες τις περιπτώσεις, όπου περισσότερα από ένα φυσικά πρόσωπα είναι μέλη του διοικητικού, διευθυντικού ή εποπτικού οργάνου ενός οικονομικού φορέα ή έχουν εξουσία εκπροσώπησης, λήψης αποφάσεων ή ελέγχου σε αυτό, υποβάλλεται ένα Ευρωπαϊκό Ενιαίο Έγγραφο Σύμβασης (ΕΕΕΣ), το οποίο είναι δυνατό να φέρει μόνο την υπογραφή του κατά περίπτωση εκπροσώπου του οικονομικού φορέα¹⁹ ως προκαταρκτική απόδειξη των λόγων αποκλεισμού του άρθρου 2.2.3.1-της παρούσας για το σύνολο των φυσικών προσώπων που είναι μέλη του διοικητικού, διευθυντικού ή εποπτικού οργάνου του ή έχουν εξουσία εκπροσώπησης, λήψης αποφάσεων ή ελέγχου σε αυτόν.²⁰

Ως εκπρόσωπος του οικονομικού φορέα νοείται ο νόμιμος εκπρόσωπος αυτού, όπως προκύπτει από το ισχύον καταστατικό ή το πρακτικό εκπροσώπησής του κατά το χρόνο υποβολής της προσφοράς ή το αρμοδίως εξουσιοδοτημένο φυσικό πρόσωπο να εκπροσωπεί τον οικονομικό φορέα για διαδικασίες σύναψης συμβάσεων ή για συγκεκριμένη διαδικασία σύναψης σύμβασης.²¹

Στην περίπτωση υποβολής προσφοράς από ένωση οικονομικών φορέων, το Ευρωπαϊκό Ενιαίο Έγγραφο Σύμβασης (ΕΕΕΣ), υποβάλλεται χωριστά από κάθε μέλος της ένωσης.

2.2.9.2 Αποδεικτικά μέσα

Α. Το δικαίωμα συμμετοχής των οικονομικών φορέων και οι όροι και προϋποθέσεις συμμετοχής τους, όπως ορίζονται στις παραγράφους 2.2.1 έως 2.2.8, κρίνονται κατά την υποβολή της προσφοράς, κατά την υποβολή των δικαιολογητικών της παρούσας παραγράφου και κατά τη σύναψη της σύμβασης στις περιπτώσεις του άρθρου 105 παρ. 3 περ. γ του ν. 4412/2016²².

Τα αποδεικτικά μέσα γίνονται αποδεκτά κατά τον ακόλουθο τρόπο:

- α) τα δικαιολογητικά που αφορούν την παράγραφο 1 του άρθρου 73, την περίπτωση γ' της παραγράφου 2 του άρθρου 73 και την περίπτωση β' της παραγράφου 4 του άρθρου 73 εφόσον έχουν εκδοθεί έως τρεις (3) μήνες πριν από την υποβολή τους,
- β) τα λοιπά δικαιολογητικά που αφορούν την παράγραφο 2 του άρθρου 73 εφόσον είναι εν ισχύ κατά το χρόνο υποβολής τους, άλλως, στην περίπτωση που δεν αναφέρεται χρόνος ισχύος, να έχουν εκδοθεί κατά τα οριζόμενα στην προηγούμενη περίπτωση,

¹⁷ Το ΕΕΕΣ περιλαμβάνει τα ακόλουθα Μέρη: Μέρος I Πληροφορίες σχετικά με τη διαδικασία σύναψης σύμβασης και την αναθέτουσα αρχή, Μέρος II Πληροφορίες σχετικά με τον οικονομικό φορέα, Μέρος III Κριτήρια αποκλεισμού, Μέρος IV Κριτήρια Επιλογής, ..., Μέρος VI Τελικές δηλώσεις.

¹⁸ Στην ηλεκτρονική διεύθυνση http://www.eprocurement.gov.gr/webcenter/files/anakinoseis/ees_odigies.pdf, αναρτώνται οδηγίες για την ηλεκτρονική συμπλήρωση του ΕΕΕΣ και συμβουλές σχετικά με τη χρήση της υπηρεσίας eΕΕΕΣ.

¹⁹ Πρβλ. άρθρο 79Α ν. 4412/2016, το οποίο προστέθηκε με το άρθρο 107 περ. 13 του ν. 4497/2017

²⁰ Επισημαίνεται ότι η ανωτέρω δυνατότητα εναπόκειται στη διακριτική ευχέρεια του οικονομικού φορέα. Εξακολουθεί να υφίσταται η δυνατότητα να υπογράφεται το ΕΕΕΣ από το σύνολο των φυσικών προσώπων που αναφέρονται στα τελευταία δύο εδάφια του άρθρου 73 παρ. 1 του ν. 4412/2016, όπως τροποποιήθηκαν με το άρθρο 107 περ. 7 του ν. 4497/2017.

²¹ Πρβλ. άρθρο 79Α ν. 4412/2016, το οποίο προστέθηκε με το άρθρο 107 περ. 13 του ν. 4497/2017

²² Πρβλ άρθρο 104 παρ. 1 ν. 4412/2016

- γ) τα δικαιολογητικά που αφορούν την παράγραφο 2 του άρθρου 75, τα αποδεικτικά ισχύουσας εκπροσώπησης σε περίπτωση νομικών προσώπων, και τα πιστοποιητικά αρμόδιας αρχής σχετικά με την ονομαστικοποίηση των μετοχών σε περίπτωση ανωνύμων εταιρειών, εφόσον έχουν εκδοθεί έως τριάντα (30) εργάσιμες ημέρες πριν από την υποβολή τους,
- δ) οι ένορκες βεβαιώσεις, εφόσον έχουν συνταχθεί έως τρεις (3) μήνες πριν από την υποβολή τους και
- ε) οι υπεύθυνες δηλώσεις, εφόσον έχουν συνταχθεί μετά την κοινοποίηση της πρόσκλησης για την υποβολή των δικαιολογητικών.

Στην περίπτωση που προσφέρων οικονομικός φορέας ή ένωση αυτών στηρίζεται στις ικανότητες άλλων φορέων, σύμφωνα με την παράγραφο 2.2.8 της παρούσας, οι φορείς στην ικανότητα των οποίων στηρίζεται υποχρεούνται στην υποβολή των δικαιολογητικών που αποδεικνύουν ότι δεν συντρέχουν οι λόγοι αποκλεισμού της παραγράφου 2.2.3 της παρούσας και ότι πληρούν τα σχετικά κριτήρια επιλογής κατά περίπτωση (παράγραφοι 2.2.4- 2.2.8)²³.

Ο οικονομικός φορέας υποχρεούται να αντικαταστήσει έναν φορέα στην ικανότητα του οποίου στηρίζεται, εφόσον ο τελευταίος δεν πληροί το σχετικό κριτήριο επιλογής ή για τον οποίο συντρέχουν λόγοι αποκλεισμού των παραγράφων 2.2.3.1, 2.2.3.2 και 2.2.3.4²⁴.

Οι οικονομικοί φορείς δεν υποχρεούνται να υποβάλλουν δικαιολογητικά ή άλλα αποδεικτικά στοιχεία, αν και στο μέτρο που η αναθέτουσα αρχή έχει τη δυνατότητα να λαμβάνει τα πιστοποιητικά ή τις συναφείς πληροφορίες απευθείας μέσω πρόσβασης σε εθνική βάση δεδομένων σε οποιοδήποτε κράτος - μέλος της Ένωσης, η οποία διατίθεται δωρεάν, όπως εθνικό μητρώο συμβάσεων, εικονικό φάκελο επιχείρησης, ηλεκτρονικό σύστημα αποθήκευσης εγγράφων ή σύστημα προεπιλογής. Η δήλωση για την πρόσβαση σε εθνική βάση δεδομένων εμπεριέχεται στο Ευρωπαϊκό Ενιαίο Έγγραφο Σύμβασης (ΕΕΕΣ).

Οι οικονομικοί φορείς δεν υποχρεούνται να υποβάλουν δικαιολογητικά, όταν η αναθέτουσα αρχή που έχει αναθέσει τη σύμβαση διαθέτει ήδη τα ως άνω δικαιολογητικά και αυτά εξακολουθούν να ισχύουν²⁵.

Τα έγγραφα του παρόντος υποβάλλονται, σύμφωνα με τις διατάξεις του ν. 4250/2014 (Α' 94). Ειδικά τα αποδεικτικά τα οποία αποτελούν ιδιωτικά έγγραφα, μπορεί να γίνονται αποδεκτά και σε απλή φωτοτυπία, εφόσον συνυποβάλλεται υπεύθυνη δήλωση στην οποία βεβαιώνεται η ακρίβειά τους και η οποία φέρει υπογραφή μετά την έναρξη διαδικασίας σύναψης σύμβασης.

B.1. Για την απόδειξη της μη συνδρομής των λόγων αποκλεισμού της παραγράφου 2.2.3 οι προσφέροντες οικονομικοί φορείς προσκομίζουν αντίστοιχα τα παρακάτω δικαιολογητικά²⁶:

²³ Πρβλ άρθρο 78 παρ. 1 ν. 4412/2016

²⁴ Η αναφορά στην παρ. 2.2.3.4 προβλέπεται εφόσον η Α.Α. ορίσει στη Διακήρυξη έναν, περισσότερους ή όλους τους λόγους αποκλεισμού της εν λόγω παραγράφου. Συμπληρώνεται αναλόγως (πρβλ παρ. 1 άρθρο 78 ν. 4412/2016

²⁵ Πρβλ άρθρο 79 παρ. 6 ν. 4412/2016.

²⁶ Σχετικά με την κατάργηση της υποχρέωσης υποβολής πρωτοτύπων ή επικυρωμένων αντιγράφων εγγράφων σε διαγωνισμούς δημοσίων συμβάσεων διευκρινίζονται τα εξής:

1. Απλά αντίγραφα δημοσίων εγγράφων:

Γίνονται υποχρεωτικά αποδεκτά ευκρινή φωτοαντίγραφα των πρωτοτύπων ή των ακριβών αντιγράφων των δημοσίων εγγράφων, που έχουν εκδοθεί από τις υπηρεσίες και τους φορείς της περίπτωσης α' της παρ. 2 του άρθρου 1 του νόμου 4250/2014. Σημειωτέον ότι η παραπάνω ρύθμιση δεν καταλαμβάνει τα συμβολαιογραφικά έγγραφα (λ.χ. πληρεξούσια, ένορκες βεβαιώσεις κ.ο.κ.), για τα οποία συνεχίζει να υφίσταται η υποχρέωση υποβολής κεκυρωμένων αντιγράφων.

2. Απλά αντίγραφα αλλοδαπών δημοσίων εγγράφων:

Επίσης, γίνονται αποδεκτά ευκρινή φωτοαντίγραφα από αντίγραφα εγγράφων που έχουν εκδοθεί από αλλοδαπές αρχές, υπό την προϋπόθεση ότι αυτά είναι νομίμως επικυρωμένα από την αρμόδια αρχή της χώρας αυτής, και έχουν επικυρωθεί από δικηγόρο, σύμφωνα με τα οριζόμενα στο άρθρο 36 παρ. 2 β) του Κώδικα Δικηγόρων (Ν4194/2013). Σημειώνεται ότι δεν τίγονται και εξακολουθούν να ισχύουν, οι απαιτήσεις υποβολής δημοσίων εγγράφων με συγκεκριμένη επισήμειωση (APOSTILLE), οι οποίες απορρέουν από διεθνείς συμβάσεις της χώρας (Σύμβαση της Χάγης) ή άλλες διακρατικές συμφωνίες (βλ. και σημείο 6.2.)

3. Απλά αντίγραφα ιδιωτικών εγγράφων:

α) για την παράγραφο 2.2.3.1 προσκόμιση αποσπάσματος του σχετικού μητρώου , όπως του ποινικού μητρώου ή, ελλείψει αυτού, ισοδύναμου εγγράφου που εκδίδεται από αρμόδια δικαστική ή διοικητική αρχή του κράτους-μέλους ή της χώρας καταγωγής ή της χώρας όπου είναι εγκατεστημένος ο εν λόγω οικονομικός φορέας, από τον οποίο προκύπτει ότι πληρούνται αυτές οι προϋποθέσεις, που να έχει εκδοθεί έως τρεις (3) μήνες πριν από την υποβολή του. Η υποχρέωση προσκόμισης του ως άνω αποσπάσματος αφορά και στα μέλη του διοικητικού, διευθυντικού ή εποπτικού οργάνου του εν λόγω οικονομικού φορέα ή στα πρόσωπα που έχουν εξουσία εκπροσώπησης, λήψης αποφάσεων ή ελέγχου σε αυτό κατά τα ειδικότερα αναφερόμενα στην ως άνω παράγραφο 2.2.3.1,

β) για τις παραγράφους 2.2.3.2 και 2.2.3.4 περίπτωση β', πιστοποιητικό που εκδίδεται από την αρμόδια αρχή του οικείου κράτους - μέλους ή χώρας,

- για την παράγραφο 2.2.3.2 περιπτώσεις α' και β' πιστοποιητικό που εκδίδεται από την αρμόδια αρχή του οικείου κράτους - μέλους ή χώρας στο οποίο να πιστοποιείται ότι οι οικονομικοί φορείς είναι ενήμεροι ως προς τις υποχρεώσεις τους που αφορούν στις **εισφορές κοινωνικής ασφάλισης (κύριας και επικουρικής)** καθώς και ως προς τις **φορολογικές υποχρεώσεις τους**. Τα ανωτέρω πρέπει να είναι σε ισχύ κατά το χρόνο υποβολής τους, άλλως, στην περίπτωση που δεν αναφέρεται χρόνος ισχύος, να έχουν εκδοθεί έως τρεις (3) μήνες πριν από την υποβολή τους.

Ειδικά για τις περιπτώσεις της παραγράφου 2.2.3.2 α., πέραν του ως άνω πιστοποιητικού, υποβάλλεται υπεύθυνη δήλωση του προσφέροντος ότι δεν έχει εκδοθεί δικαστική ή διοικητική απόφαση με τελεσίδικη και δεσμευτική ισχύ για την αθέτηση των υποχρεώσεων του όσον αφορά στην καταβολή φόρων ή εισφορών κοινωνικής ασφάλισης.

- για την παράγραφο 2.2.3.4 περίπτωση β' πιστοποιητικό που εκδίδεται από την αρμόδια αρχή του οικείου κράτους - μέλους ή χώρας που έχει εκδοθεί έως τρεις (3) μήνες πριν από την υποβολή του στο οποίο να πιστοποιείται ότι **κατά την ημερομηνία υποβολής των δικαιολογητικών κατακύρωσης** οι οικονομικοί φορείς **δεν τελούν υπό πτώχευση ή έχουν υπαχθεί σε διαδικασία εξυγίανσης ή ειδικής εκκαθάρισης ή τελούν υπό αναγκαστική διαχείριση από εκκαθαριστή ή από το δικαστήριο ή έχουν υπαχθεί σε διαδικασία πτωχευτικού συμβιβασμού ή έχουν αναστείλει τις επιχειρηματικές τους δραστηριότητες ή εάν βρίσκονται σε οποιαδήποτε ανάλογη κατάσταση προκύπτουσα από παρόμοια διαδικασία, προβλεπόμενη σε εθνικές διατάξεις νόμου.**

Ειδικότερα για τους οικονομικούς φορείς που είναι εγκατεστημένοι στην Ελλάδα, τα πιστοποιητικά ότι δεν τελούν υπό πτώχευση, πτωχευτικό συμβιβασμό ή υπό αναγκαστική διαχείριση ή ότι δεν έχουν υπαχθεί σε διαδικασία εξυγίανσης, εκδίδονται από το αρμόδιο Πρωτοδικείο της έδρας του οικονομικού φορέα. Το πιστοποιητικό ότι το νομικό πρόσωπο δεν έχει τεθεί υπό εκκαθάριση με δικαστική απόφαση εκδίδεται από το οικείο Πρωτοδικείο της έδρας του οικονομικού φορέα, το δε πιστοποιητικό ότι δεν έχει τεθεί υπό εκκαθάριση με απόφαση των εταίρων εκδίδεται από το Γ.Ε.Μ.Η., σύμφωνα με τις κείμενες διατάξεις, ως κάθε φορά ισχύουν. Τα φυσικά πρόσωπα (ατομικές επιχειρήσεις) δεν προσκομίζουν πιστοποιητικό περί μη θέσεως σε εκκαθάριση.

Η μη αναστολή των επιχειρηματικών δραστηριοτήτων του οικονομικού φορέα, για τους εγκατεστημένους στην Ελλάδα οικονομικούς φορείς αποδεικνύεται μέσω της ηλεκτρονικής πλατφόρμας της Ανεξάρτητης Αρχής Δημοσίων Εσόδων.

Γίνονται υποχρεωτικά αποδεκτά ευκρινή φωτοαντίγραφα από αντίγραφα ιδιωτικών εγγράφων τα οποία έχουν επικυρωθεί από δικηγόρο, σύμφωνα με τα οριζόμενα στο άρθρο 36 παρ. 2 β) του Κώδικα Δικηγόρων (Ν 4194/2013), καθώς και ευκρινή φωτοαντίγραφα από τα πρωτότυπα όσον ιδιωτικών εγγράφων φέρουν θεώρηση από υπηρεσίες και φορείς της περίπτωσης α' της παρ. 2 του άρθρου 1 του νόμου 4250/2014.

4. Πρωτότυπα έγγραφα και επικυρωμένα αντίγραφα

Γίνονται υποχρεωτικά αποδεκτά και πρωτότυπα ή νομίμως επικυρωμένα αντίγραφα των δικαιολογητικών εγγράφων, εφόσον υποβληθούν από τους διαγωνιζόμενους.

- Για τις λοιπές περιπτώσεις της παραγράφου 2.2.3.4, υπεύθυνη δήλωση του προσφέροντος οικονομικού φορέα ότι δεν συντρέχουν στο πρόσωπό του οι οριζόμενοι στην παράγραφο λόγοι αποκλεισμού.

γ) για την περίπτωση 2.2.3.2 γ' της παραγράφου 2 πιστοποιητικό από τη Διεύθυνση Προγραμματισμού και Συντονισμού της Επιθεώρησης Εργασιακών Σχέσεων, που έχει εκδοθεί έως τρεις (3) μήνες πριν από την υποβολή του από το οποίο να προκύπτουν οι πράξεις επιβολής προστίμου που έχουν εκδοθεί σε βάρος του οικονομικού φορέα σε χρονικό διάστημα δύο (2) ετών πριν από την ημερομηνία λήξης της προθεσμίας υποβολής προσφοράς ή αίτησης συμμετοχής.

Μέχρι να καταστεί εφικτή η έκδοση του πιστοποιητικού που προβλέπεται στην περίπτωση γ' της παραγράφου 2 του άρθρου 80, αυτό αντικαθίσταται από υπεύθυνη δήλωση του οικονομικού φορέα, χωρίς να απαιτείται επίσημη δήλωση του ΣΕΠΕ σχετικά με την έκδοση του πιστοποιητικού

Αν το κράτος-μέλος ή η εν λόγω χώρα δεν εκδίδει τέτοιου είδους έγγραφα ή πιστοποιητικά ή όπου τα έγγραφα ή τα πιστοποιητικά αυτά δεν καλύπτουν όλες τις περιπτώσεις που αναφέρονται στις παραγράφους 2.2.3.1, στις περιπτώσεις α' και β' της παραγράφου 2.2.3.2 και στην περίπτωση β' της παραγράφου 2.2.3.4, τα έγγραφα ή τα πιστοποιητικά μπορεί να αντικαθίστανται από ένορκη βεβαίωση ή, στα κράτη - μέλη ή στις χώρες όπου δεν προβλέπεται ένορκη βεβαίωση, από υπεύθυνη δήλωση του ενδιαφερομένου ενώπιον αρμόδιας δικαστικής ή διοικητικής αρχής, συμβολαιογράφου ή αρμόδιου επαγγελματικού ή εμπορικού οργανισμού του κράτους - μέλους ή της χώρας καταγωγής ή της χώρας όπου είναι εγκατεστημένος ο οικονομικός φορέας.

Οι αρμόδιες δημόσιες αρχές παρέχουν, όπου κρίνεται αναγκαίο, επίσημη δήλωση στην οποία αναφέρεται ότι δεν εκδίδονται τα έγγραφα ή τα πιστοποιητικά της παρούσας παραγράφου ή ότι τα έγγραφα αυτά δεν καλύπτουν όλες τις περιπτώσεις που αναφέρονται στις παραγράφους 2.2.3.1, στις περιπτώσεις α' και β' της παραγράφου 2.2.3.2 και στην περίπτωση β' της παραγράφου 2.2.3.4. **Οι επίσημες δηλώσεις καθίστανται διαθέσιμες μέσω του επιγραμμικού αποθετηρίου πιστοποιητικών (e-Certis) του άρθρου 81 του ν. 4412/2016»**

δ) για την παράγραφο 2.2.3.9. υπεύθυνη δήλωση του προσφέροντος οικονομικού φορέα ότι δεν έχει εκδοθεί σε βάρος του απόφαση αποκλεισμού, σύμφωνα με το άρθρο 74 του ν. 4412/2016.

B.2. Για την απόδειξη της απαίτησης του άρθρου 2.2.4. (απόδειξη καταλληλότητας για την άσκηση επαγγελματικής δραστηριότητας) προσκομίζουν πιστοποιητικό/βεβαίωση του οικείου επαγγελματικού ή εμπορικού μητρώου του κράτους εγκατάστασης. Οι οικονομικοί φορείς που είναι εγκατεστημένοι σε κράτος μέλος της Ευρωπαϊκής Ένωσης προσκομίζουν πιστοποιητικό/βεβαίωση του αντίστοιχου επαγγελματικού ή εμπορικού μητρώου του Παραρτήματος XI του Προσαρτήματος Α' του ν. 4412/2016, με το οποίο πιστοποιείται αφενός η εγγραφή τους σε αυτό και αφετέρου το ειδικό επάγγελμά τους. Στην περίπτωση που χώρα δεν τηρεί τέτοιο μητρώο, το έγγραφο ή το πιστοποιητικό μπορεί να αντικαθίσταται από ένορκη βεβαίωση ή, στα κράτη - μέλη ή στις χώρες όπου δεν προβλέπεται ένορκη βεβαίωση, από υπεύθυνη δήλωση του ενδιαφερομένου ενώπιον αρμόδιας δικαστικής ή διοικητικής αρχής, συμβολαιογράφου ή αρμόδιου επαγγελματικού ή εμπορικού οργανισμού της χώρας καταγωγής ή της χώρας όπου είναι εγκατεστημένος ο οικονομικός φορέας ότι δεν τηρείται τέτοιο μητρώο και ότι ασκεί τη δραστηριότητα που απαιτείται για την εκτέλεση του αντικειμένου της υπό ανάθεση σύμβασης.

Οι εγκατεστημένοι στην Ελλάδα οικονομικοί φορείς προσκομίζουν βεβαίωση εγγραφής στο Βιοτεχνικό ή Εμπορικό ή Βιομηχανικό Επιμελητήριο ή στο Μητρώο Κατασκευαστών Αμυντικού Υλικού.

Επισημαίνεται ότι, τα δικαιολογητικά που αφορούν στην απόδειξη της απαίτησης του άρθρου 2.2.4 (απόδειξη καταλληλότητας για την άσκηση επαγγελματικής δραστηριότητας) γίνονται αποδεκτά, εφόσον έχουν εκδοθεί έως τριάντα (30) εργάσιμες ημέρες πριν από την υποβολή

τους,²⁷ εκτός αν, σύμφωνα με τις ειδικότερες διατάξεις αυτών, φέρουν συγκεκριμένο χρόνο ισχύος.

B.3. Για την απόδειξη της απαίτησης του άρθρου 2.2.5

Για την απόδειξη της οικονομικής και χρηματοοικονομικής επάρκειας της παραγράφου 2.2.5 οι οικονομικοί φορείς προσκομίζουν οικονομικές καταστάσεις ή αποσπάσματα οικονομικών καταστάσεων, στην περίπτωση που η δημοσίευση των οικονομικών καταστάσεων απαιτείται από τη νομοθεσία της χώρας που είναι εγκατεστημένος ο οικονομικός φορέας, της επιχείρησης κατά τις τρεις προηγούμενες του έτους του διαγωνισμού οικονομικές χρήσεις. Να έχουν ως μέσο όρο τις τελευταίες τρεις (3) οικονομικές χρήσεις κύκλο εργασιών τουλάχιστον ποσού ίσο ή μεγαλύτερο με το 1/2 της προϋπολογισθείσας δαπάνης. Εάν ο οικονομικός φορέας, για βάσιμο λόγο, δεν είναι σε θέση να προσκομίσει τα ανωτέρω δικαιολογητικά, μπορεί να αποδεικνύει την οικονομική και χρηματοοικονομική του επάρκεια με οποιοδήποτε άλλο κατάλληλο έγγραφο.

B.4. Για την απόδειξη της νόμιμης εκπροσώπησης, στις περιπτώσεις που ο οικονομικός φορέας είναι νομικό πρόσωπο και υποχρεούται, κατά την κείμενη νομοθεσία, να δηλώνει την εκπροσώπηση και τις μεταβολές της σε αρμόδια αρχή (πχ ΓΕΜΗ), προσκομίζει σχετικό πιστοποιητικό ισχύουσας εκπροσώπησης, το οποίο πρέπει να έχει εκδοθεί έως τριάντα (30) εργάσιμες ημέρες πριν από την υποβολή του²⁸. Στις λοιπές περιπτώσεις τα κατά περίπτωση νομιμοποιητικά έγγραφα σύστασης και νόμιμης εκπροσώπησης (όπως καταστατικά, πιστοποιητικά μεταβολών, αντίστοιχα ΦΕΚ, συγκρότηση Δ.Σ. σε σώμα, σε περίπτωση Α.Ε., κλπ., ανάλογα με τη νομική μορφή του οικονομικού φορέα), συνοδευόμενα από υπεύθυνη δήλωση του νόμιμου εκπροσώπου ότι εξακολουθούν να ισχύουν κατά την υποβολή τους.

Για την απόδειξη της νόμιμης σύστασης και των μεταβολών του νομικού προσώπου, εφόσον αυτή προκύπτει από πιστοποιητικό αρμόδιας αρχής (πχ γενικό πιστοποιητικό του ΓΕΜΗ), αρκεί η υποβολή αυτού, εφόσον έχει εκδοθεί έως τρεις (3) μήνες πριν από την υποβολή του. Στις λοιπές περιπτώσεις τα κατά περίπτωση νομιμοποιητικά έγγραφα νόμιμης σύστασης και μεταβολών (όπως καταστατικά, πιστοποιητικά μεταβολών, αντίστοιχα ΦΕΚ, κλπ., ανάλογα με τη νομική μορφή του οικονομικού φορέα), συνοδευόμενα από υπεύθυνη δήλωση του νόμιμου εκπροσώπου ότι εξακολουθούν να ισχύουν κατά την υποβολή τους.

Οι αλλοδαποί οικονομικοί φορείς προσκομίζουν τα προβλεπόμενα, κατά τη νομοθεσία της χώρας εγκατάστασης, αποδεικτικά έγγραφα, και εφόσον δεν προβλέπονται, υπεύθυνη δήλωση του νόμιμου εκπροσώπου, από την οποία αποδεικνύονται τα ανωτέρω ως προς τη νόμιμη σύσταση, μεταβολές και εκπροσώπηση του οικονομικού φορέα.

Οι ως άνω υπεύθυνες δηλώσεις γίνονται αποδεκτές, εφόσον έχουν συνταχθεί μετά την κοινοποίηση της πρόσκλησης για την υποβολή των δικαιολογητικών.

B.5. Οι οικονομικοί φορείς που είναι εγγεγραμμένοι σε επίσημους καταλόγους που προβλέπονται από τις εκάστοτε ισχύουσες εθνικές διατάξεις ή διαθέτουν πιστοποίηση από οργανισμούς πιστοποίησης που συμμορφώνονται με τα ευρωπαϊκά πρότυπα πιστοποίησης, κατά την έννοια του Παραρτήματος VII του Προσαρτήματος Α' του ν. 4412/2016, μπορούν να προσκομίζουν στις αναθέτουσες αρχές πιστοποιητικό εγγραφής εκδιδόμενο από την αρμόδια αρχή ή το πιστοποιητικό που εκδίδεται από τον αρμόδιο οργανισμό πιστοποίησης.

²⁷ Πρβλ. παράγραφο 12 άρθρου 80 του ν.4412/2016, όπως αυτή προστέθηκε με το άρθρο 43 παρ. 7 α σημείο αδ' του ν. 4605/2019.

²⁸ Πρβλ. παράγραφο 12 άρθρου 80 του ν.4412/2016, όπως αυτή προστέθηκε με το άρθρο 43 παρ. 7, περ. α, υποπερίπτωση αδ' του ν. 4605/2019.

Στα πιστοποιητικά αυτά αναφέρονται τα δικαιολογητικά βάσει των οποίων έγινε η εγγραφή των εν λόγω οικονομικών φορέων στον επίσημο κατάλογο ή η πιστοποίηση και η κατάταξη στον εν λόγω κατάλογο.

Η πιστοποιούμενη εγγραφή στους επίσημους καταλόγους από τους αρμόδιους οργανισμούς ή το πιστοποιητικό, που εκδίδεται από τον οργανισμό πιστοποίησης, συνιστά τεκμήριο καταλληλότητας όσον αφορά τις απαιτήσεις ποιοτικής επιλογής, τις οποίες καλύπτει ο επίσημος κατάλογος ή το πιστοποιητικό.

Οι οικονομικοί φορείς που είναι εγγεγραμμένοι σε επίσημους καταλόγους απαλλάσσονται από την υποχρέωση υποβολής των δικαιολογητικών που αναφέρονται στο πιστοποιητικό εγγραφής τους.

B.6. Οι ενώσεις οικονομικών φορέων που υποβάλλουν κοινή προσφορά, υποβάλλουν τα παραπάνω, κατά περίπτωση δικαιολογητικά, για κάθε οικονομικό φορέα που συμμετέχει στην ένωση, σύμφωνα με τα ειδικότερα προβλεπόμενα στο άρθρο 19 παρ. 2 του ν. 4412/2016.

Επίσης οι ενώσεις οικονομικών φορέων υποβάλλουν πρακτικά αποφάσεων του Διοικητικού Συμβουλίου (σε περίπτωση Α.Ε.) ή απόφαση των διαχειριστών, νομίμων εκπροσώπων (σε περίπτωση Ε.Π.Ε. ή Ο.Ε. ή Ε.Ε.) τα οποία θα αναφέρουν:

α) την έγκριση συμμετοχής στο Διαγωνισμό,

β) την έγκριση υποβολής κοινής προσφοράς με τα υπόλοιπα μέλη της ένωσης στην οποία θα αναφέρεται ονομαστικά το μέρος της σύμβασης (ποσοστό συμμετοχής) που αναλαμβάνει κάθε μέλος της Ένωσης,

γ) τον ορισμό νομίμου εκπροσώπου για το διαγωνισμό ή τον ορισμό κοινού νομίμου εκπροσώπου της ένωσης για το διαγωνισμό και τον τυχόν ορισμό αντικλήτου της ένωσης για τη διαγωνισμό με πλήρη στοιχεία επικοινωνίας.

δ) το Συντονιστή της Ένωσης,

ε) ότι τα μέλη της Ένωσης ευθύνονται αλληλεγγύως και εις ολόκληρον έναντι της αναθέτουσας αρχής.

B.7. Στην περίπτωση που οικονομικός φορέας επιθυμεί να στηριχθεί στις ικανότητες άλλων φορέων, σύμφωνα με την παράγραφο 2.2.8, πρέπει να προσκομίζει, σχετική έγγραφη δέσμευση των φορέων αυτών για τον σκοπό αυτό.

2.3 Κριτήρια Ανάθεσης

2.3.1 Κριτήριο ανάθεσης

Κριτήριο ανάθεσης της Σύμβασης είναι η **πλέον συμφέρουσα από οικονομική άποψη προσφορά αποκλειστικά βάσει τιμής ανά είδος.**

2.4 Κατάρτιση - Περιεχόμενο Προσφορών

2.4.1 Γενικοί όροι υποβολής προσφορών

Οι προσφορές υποβάλλονται με βάση τις απαιτήσεις που ορίζονται στο Παράρτημα Ι της Διακήρυξης, για το σύνολο της προκηρυχθείσας υπό ανάθεση προμήθειας ή και για μέρος των υπό προμήθεια ειδών (αλλά για το σύνολο της ζητούμενης ποσότητας ανά είδος). Προσφορές που υποβάλλονται για μέρος της ζητούμενης ανά είδος ποσότητας θα απορρίπτονται ως απαράδεκτες.

Δεν επιτρέπονται εναλλακτικές προσφορές.

Η ένωση οικονομικών φορέων υποβάλλει κοινή προσφορά, η οποία υπογράφεται υποχρεωτικά ψηφιακά είτε από όλους τους οικονομικούς φορείς που αποτελούν την ένωση, είτε από εκπρόσωπό

τους νομίμως εξουσιοδοτημένο. Στην προσφορά, απαραιτήτως πρέπει να προσδιορίζεται η έκταση και το είδος της συμμετοχής του (συμπεριλαμβανομένης της κατανομής αμοιβής μεταξύ τους) κάθε μέλους της ένωσης, καθώς και ο εκπρόσωπος/συντονιστής αυτής.

2.4.2 Χρόνος και Τρόπος υποβολής προσφορών

Χρόνος και τρόπος υποβολής Προσφορών

[Ηλεκτρονική Διαδικασία]

2.4.2.1. Οι προσφορές υποβάλλονται από τους ενδιαφερόμενους ηλεκτρονικά, μέσω της διαδικτυακής πύλης www.promitheus.gov.gr του ΕΣΗΔΗΣ, μέχρι την καταληκτική ημερομηνία και ώρα που ορίζει η παρούσα διακήρυξη, στην Ελληνική Γλώσσα, σε ηλεκτρονικό φάκελο, σύμφωνα με τα αναφερόμενα στον ν.4412/2016, ιδίως άρθρα 36 και 37 και την Υπουργική Απόφαση αριθμ. 56902/215 «*Τεχνικές λεπτομέρειες και διαδικασίες λειτουργίας του Εθνικού Συστήματος Ηλεκτρονικών Δημοσίων Συμβάσεων (Ε.Σ.Η.ΔΗ.Σ.)*»²⁹.

Για τη συμμετοχή στο διαγωνισμό οι ενδιαφερόμενοι οικονομικοί φορείς απαιτείται να διαθέτουν εγκεκριμένη προηγμένη ηλεκτρονική υπογραφή ή προηγμένη ηλεκτρονική υπογραφή που υποστηρίζεται από εγκεκριμένο πιστοποιητικό το οποίο χορηγήθηκε από έναν εγκεκριμένο πάροχο υπηρεσιών πιστοποίησης, ο οποίος περιλαμβάνεται στον κατάλογο εμπιστευσης που προβλέπεται στην απόφαση 2009/767/ΕΚ και σύμφωνα με τα οριζόμενα στο Κανονισμό (ΕΕ) 910/2014 και τις διατάξεις της Υ.Α. 56902/215 “*Τεχνικές λεπτομέρειες και διαδικασίες λειτουργίας του Εθνικού Συστήματος Ηλεκτρονικών Δημοσίων Συμβάσεων (Ε.Σ.Η.ΔΗ.Σ.)*» (ΦΕΚ Β 1924/02.06.2017) και να εγγραφούν στο ηλεκτρονικό σύστημα (ΕΣΗΔΗΣ- Διαδικτυακή πύλη www.promitheus.gov.gr) ακολουθώντας την διαδικασία εγγραφής του άρθρου 5 της ίδιας Υ.Α.

Στις διαδικασίες σύναψης δημοσίων συμβάσεων που διενεργούνται με ηλεκτρονικά μέσα, σύμφωνα με τα άρθρα 22 και 36, οι αλλοδαποί οικονομικοί φορείς δεν έχουν την υποχρέωση να υπογράψουν τα δικαιολογητικά του παρόντος με χρήση προηγμένης ηλεκτρονικής υπογραφής, αλλά μπορεί να τα αυθεντικοποιούν με οποιονδήποτε άλλον πρόσφορο τρόπο, εφόσον στη χώρα προέλευσής τους δεν είναι υποχρεωτική η χρήση προηγμένης ψηφιακής υπογραφής σε διαδικασίες σύναψης δημοσίων συμβάσεων.

Στις περιπτώσεις αυτές η προσφορά ή αίτηση συμμετοχής συνοδεύεται με υπεύθυνη δήλωση, στην οποία δηλώνεται ότι, στη χώρα προέλευσης δεν προβλέπεται η χρήση προηγμένης ψηφιακής υπογραφής ή ότι, στη χώρα προέλευσης δεν είναι υποχρεωτική η χρήση προηγμένης ψηφιακής υπογραφής για τη συμμετοχή σε διαδικασίες σύναψης δημοσίων συμβάσεων. Η υπεύθυνη δήλωση του προηγούμενου εδαφίου φέρει υπογραφή έως και δέκα (10) ημέρες πριν την καταληκτική ημερομηνία υποβολής των προσφορών ή των αιτήσεων συμμετοχής.

Στις περιπτώσεις που με την αίτηση συμμετοχής ή την προσφορά υποβάλλονται ιδιωτικά έγγραφα, αυτά γίνονται αποδεκτά είτε κατά τα προβλεπόμενα στις διατάξεις του ν. 4250/2014 (Α΄ 94) είτε και σε απλή φωτοτυπία, εφόσον συνυποβάλλεται υπεύθυνη δήλωση, στην οποία βεβαιώνεται η ακρίβειά τους και η οποία φέρει υπογραφή μετά τη διαδικασία σύναψης σύμβασης.

2.4.2.2. Ο χρόνος υποβολής της προσφοράς και οποιαδήποτε ηλεκτρονική επικοινωνία μέσω του συστήματος βεβαιώνεται αυτόματα από το σύστημα με υπηρεσίες χρονοσήμανσης, σύμφωνα με τα οριζόμενα στο άρθρο 37 του ν. 4412/2016 και το άρθρο 9 της ως άνω Υπουργικής Απόφασης.

²⁹ Συσχέτιση με άρθρο (Γλώσσα) και (Επικοινωνία) της διακήρυξης (ιδίως εφόσον κατ’επιλογή της Α.Α. εφαρμόζονται οι παρ. 1 και 5 του άρθρου 22 του ν. 4412/2016)

Μετά την παρέλευση της καταληκτικής ημερομηνίας και ώρας, δεν υπάρχει η δυνατότητα υποβολής προσφοράς στο Σύστημα. Σε περιπτώσεις τεχνικής αδυναμίας λειτουργίας του ΕΣΗΔΗΣ, η αναθέτουσα αρχή θα ρυθμίσει τα της συνέχειας του διαγωνισμού με σχετική ανακοίνωσή της³⁰.

2.4.2.3. Οι οικονομικοί φορείς υποβάλλουν με την προσφορά τους τα ακόλουθα:

(α) έναν (υπο)φάκελο με την ένδειξη «Δικαιολογητικά Συμμετοχής –Τεχνική Προσφορά» στον οποίο περιλαμβάνονται τα κατά περίπτωση απαιτούμενα δικαιολογητικά και η τεχνική προσφορά σύμφωνα με τις διατάξεις της κείμενης νομοθεσίας και την παρούσα.

(β) έναν (υπο)φάκελο με την ένδειξη «Οικονομική Προσφορά» στον οποίο περιλαμβάνεται η οικονομική προσφορά του οικονομικού φορέα και τα κατά περίπτωση απαιτούμενα δικαιολογητικά.

Από τον προσφέροντα σημαίνονται με χρήση του σχετικού πεδίου του συστήματος τα στοιχεία εκείνα της προσφοράς του που έχουν εμπιστευτικό χαρακτήρα, σύμφωνα με τα οριζόμενα στο άρθρο 21 του ν. 4412/16. Εφόσον ένας οικονομικός φορέας χαρακτηρίζει πληροφορίες ως εμπιστευτικές, λόγω ύπαρξης τεχνικού ή εμπορικού απορρήτου, στη σχετική δήλωσή του, αναφέρει ρητά όλες τις σχετικές διατάξεις νόμου ή διοικητικές πράξεις που επιβάλλουν την εμπιστευτικότητα της συγκεκριμένης πληροφορίας.

Δεν χαρακτηρίζονται ως εμπιστευτικές πληροφορίες σχετικά με τις τιμές μονάδος, τις προσφερόμενες ποσότητες, την οικονομική προσφορά και τα στοιχεία της τεχνικής προσφοράς που χρησιμοποιούνται για την αξιολόγησή της.

2.4.2.4. Οι οικονομικοί φορείς συντάσσουν την τεχνική και οικονομική τους προσφορά συμπληρώνοντας τις αντίστοιχες ειδικές ηλεκτρονικές φόρμες του συστήματος. Στην συνέχεια το σύστημα παράγει τα σχετικά ηλεκτρονικά αρχεία τα οποία υπογράφονται ψηφιακά και υποβάλλονται από τον προσφέροντα. Τα στοιχεία που περιλαμβάνονται στην ειδική ηλεκτρονική φόρμα του συστήματος και του παραγόμενου ηλεκτρονικού αρχείου pdf (το οποίο θα υπογραφεί ηλεκτρονικά) πρέπει να ταυτίζονται. Σε αντίθετη περίπτωση το σύστημα παράγει σχετικό μήνυμα και ο προσφέρων καλείται να παράγει εκ νέου το ηλεκτρονικό αρχείο pdf]

2.4.2.5. Ο χρήστης - οικονομικός φορέας υποβάλλει τους ανωτέρω (υπο)φακέλους μέσω του Συστήματος, όπως περιγράφεται παρακάτω:

Τα στοιχεία και δικαιολογητικά για τη συμμετοχή του οικονομικού φορέα στη διαδικασία υποβάλλονται από αυτόν ηλεκτρονικά σε μορφή αρχείων τύπου .pdf και εφόσον έχουν συνταχθεί/παραχθεί από τον ίδιο, φέρουν ορατή μη κρυπτογραφημένη ψηφιακή υπογραφή σκληρής αποθήκευσης, χωρίς να απαιτείται θεώρηση γνησίου της υπογραφής, με την επιφύλαξη των αναφερθέντων στην τελευταία υποπαράγραφο της παραγράφου 2.4.2.1 του παρόντος για τους αλλοδαπούς οικονομικούς φορείς.

Από το Σύστημα εκδίδεται ηλεκτρονική απόδειξη υποβολής προσφοράς, η οποία αποστέλλεται στον οικονομικό φορέα με μήνυμα ηλεκτρονικού ταχυδρομείου.

Στις περιπτώσεις που με την προσφορά υποβάλλονται ιδιωτικά έγγραφα, αυτά γίνονται αποδεκτά είτε κατά τα προβλεπόμενα στις διατάξεις του Ν. 4250/2014 (Α' 94), είτε και σε απλή φωτοτυπία, εφόσον συνυποβάλλεται υπεύθυνη δήλωση, στην οποία βεβαιώνεται η ακρίβειά τους και η οποία φέρει υπογραφή μετά την έναρξη της διαδικασίας σύναψης της παρούσας σύμβασης³¹

³⁰ Πρβλ άρθρο 37 παρ. 4 του ν. 4412/2016

³¹ Πρβλ άρθρο 92 παρ. 8 του ν. 4412/2016, όπως προστέθηκε με το άρθρο 43 παρ. 8 περ. β' του ν. 4605/2019 και τροποποιήθηκε με το άρθρο 56 παρ. 4 του ν. 4609/2019³² Σε περίπτωση που, με βάση το κριτήριο ανάθεσης, κρίνεται σκόπιμο από την Α.Α. να προσκομιστούν στοιχεία πρόσφορα να αποδείξουν την οικονομική προσφορά, ιδίως όταν αυτή περιλαμβάνει ανάλυση κόστους, περιγράφεται στο περιεχόμενο του υποφακέλου οικονομικής προσφοράς και ο τρόπος υποβολής τους

Εντός τριών (3) εργασίμων ημερών από την ηλεκτρονική υποβολή των ως άνω στοιχείων και δικαιολογητικών προσκομίζονται υποχρεωτικά από τον οικονομικό φορέα στην αναθέτουσα αρχή, σε έντυπη μορφή και σε σφραγισμένο φάκελο, τα στοιχεία της ηλεκτρονικής προσφοράς τα οποία απαιτείται να προσκομισθούν σε πρωτότυπη μορφή σύμφωνα με τον ν. 4250/2014. Τέτοια στοιχεία και δικαιολογητικά είναι ενδεικτικά η εγγυητική επιστολή συμμετοχής, τα πρωτότυπα έγγραφα τα οποία έχουν εκδοθεί από ιδιωτικούς φορείς και δεν φέρουν επικύρωση από δικηγόρο, καθώς και τα έγγραφα που φέρουν τη Σφραγίδα της Χάγης (Apostille). Δεν προσκομίζονται σε έντυπη μορφή στοιχεία και δικαιολογητικά τα οποία φέρουν ψηφιακή υπογραφή, τα ΦΕΚ, τα τεχνικά φυλλάδια και όσα προβλέπεται από το ν. 4250/2014 ότι οι φορείς υποχρεούνται να αποδέχονται σε αντίγραφα των πρωτοτύπων.

Η αναθέτουσα αρχή μπορεί να ζητεί από προσφέροντες και υποψήφιους σε οποιοδήποτε χρονικό σημείο κατά την διάρκεια της διαδικασίας, να υποβάλλουν σε έντυπη μορφή και σε εύλογη προθεσμία όλα ή ορισμένα δικαιολογητικά και στοιχεία που έχουν υποβάλει ηλεκτρονικά, όταν αυτό απαιτείται για την ορθή διεξαγωγή της διαδικασίας³².

2.4.3 Περιεχόμενα Φακέλου «Δικαιολογητικά Συμμετοχής- Τεχνική Προσφορά»

2.4.3.1 Τα στοιχεία και δικαιολογητικά για την συμμετοχή των προσφερόντων στη διαγωνιστική διαδικασία περιλαμβάνουν³³:

α) το Ευρωπαϊκό Ενιαίο Έγγραφο Σύμβασης (Ε.Ε.Ε.Σ.), όπως προβλέπεται στην παρ. 1 και 3 του άρθρου 79 του ν. 4412/2016 και β) την εγγύηση συμμετοχής, όπως προβλέπεται στο άρθρο 72 του Ν.4412/2016 και τα άρθρα 2.1.5 και 2.2.2 αντίστοιχα της παρούσας διακήρυξης.

Οι προσφέροντες συμπληρώνουν το σχετικό πρότυπο ΕΕΕΣ το οποίο έχει αναρτηθεί, σε μορφή αρχείων τύπου XML και PDF, στη διαδικτυακή πύλη www.promitheus.gov.gr του ΕΣΗΔΗΣ και αποτελεί αναπόσπαστο τμήμα της διακήρυξης (Παράρτημα VI).

Όσον αφορά τα κριτήρια επιλογής του Μέρους IV οι οικονομικοί φορείς μπορούν να συμπληρώσουν μόνο την ενότητα α: Γενική ένδειξη για όλα τα κριτήρια επιλογής.

Το ΕΕΕΣ μπορεί να υπογράφεται έως δέκα (10) ημέρες πριν την καταλυτική ημερομηνία υποβολής των προσφορών ή αιτήσεων συμμετοχής.

Σε όλες τις περιπτώσεις, όπου περισσότερα από ένα φυσικά πρόσωπα είναι μέλη του διοικητικού, διευθυντικού ή εποπτικού οργάνου ενός οικονομικού φορέα ή έχουν εξουσία εκπροσώπησης, λήψης αποφάσεων ή ελέγχου σε αυτό, υποβάλλεται ένα Ευρωπαϊκό Ενιαίο Έγγραφο Σύμβασης (Ε.Ε.Ε.Σ.), το οποίο υπογράφεται, το οποίο είναι δυνατό να φέρει μόνο την υπογραφή του κατά περίπτωση εκπροσώπου του οικονομικού φορέα ως προκαταρκτική απόδειξη των λόγων αποκλεισμού του άρθρου 2.2.3.1 της παρούσας για το σύνολο των φυσικών προσώπων που είναι μέλη του διοικητικού, διευθυντικού ή εποπτικού οργάνου του ή έχουν εξουσία εκπροσώπησης, λήψης αποφάσεων ή ελέγχου σε αυτόν.

Ως εκπρόσωπος του οικονομικού φορέα νοείται ο νόμιμος εκπρόσωπος αυτού, όπως προκύπτει από το ισχύον καταστατικό ή το πρακτικό εκπροσώπησης του κατά το χρόνο υποβολής της προσφοράς ή το αρμοδίως εξουσιοδοτημένο φυσικό πρόσωπο να εκπροσωπεί τον οικονομικό φορέα για διαδικασίες σύναψης συμβάσεων ή για συγκεκριμένη διαδικασία σύναψης σύμβασης.³⁴

³² Σε περίπτωση που, με βάση το κριτήριο ανάθεσης, κρίνεται σκόπιμο από την Α.Α. να προσκομιστούν στοιχεία πρόσφορα να αποδείξουν την οικονομική προσφορά, ιδίως όταν αυτή περιλαμβάνει ανάλυση κόστους, περιγράφεται στο περιεχόμενο του υποφακέλου οικονομικής προσφοράς και ο τρόπος υποβολής τους

³³ Βλ. άρθρο 93 περ. β του ν. 4412/2016

³⁴ Πρβλ. ομοίως ανωτέρω υποσημειώσεις ως προς την υπογραφή του ΕΕΕΣ.

Στην περίπτωση υποβολής προσφοράς από ένωση οικονομικών φορέων, το Ευρωπαϊκό Ενιαίο Έγγραφο Σύμβασης (Ε.Ε.Ε.Σ.), υποβάλλεται χωριστά από κάθε μέλος της ένωσης.

β) εγγύηση συμμετοχής, σύμφωνα με το άρθρο 72 του Ν.4412/2016 και τις παραγράφους 2.1.5 και 2.2.2 της παρούσας διακήρυξης.

Η εγγυητική επιστολή συμμετοχής προσκομίζεται σε έντυπη μορφή (πρωτότυπο) εντός τριών (3) εργάσιμων ημερών από την ηλεκτρονική υποβολή (Παράρτημα IV). Επισημαίνεται ότι η εν λόγω υποχρέωση δεν ισχύει για τις εγγυήσεις ηλεκτρονικής έκδοσης (π.χ. εγγυήσεις του Τ.Μ.Ε.Δ.Ε).

γ) Υπεύθυνη δήλωση ψηφιακά υπογεγραμμένη του Ν.1599/1986, στην οποία θα αναγράφουν τα στοιχεία του διαγωνισμού στον οποίο συμμετέχουν και θα δηλώνουν:

- Ότι αποδέχονται πλήρως και ανεπιφύλακτα τους όρους της διακήρυξης.
- Ότι οι υποβαλλόμενες προσφορές ισχύουν και δεσμεύουν τους οικονομικούς φορείς για διάστημα **180 ημερών** από την επόμενη της διενέργειας του διαγωνισμού.
- Τον χρόνο παράδοσης
- **Τμήματα για τα οποία υποβάλλεται η προσφορά**

2.4.3.2 Η τεχνική προσφορά θα πρέπει να καλύπτει όλες τις απαιτήσεις και τις προδιαγραφές που έχουν τεθεί από την αναθέτουσα αρχή με το κεφάλαιο “Απαιτήσεις-Τεχνικές Προδιαγραφές” του Παραρτήματος I της Διακήρυξης, περιγράφοντας ακριβώς πώς οι συγκεκριμένες απαιτήσεις και προδιαγραφές πληρούνται. Περιλαμβάνει ιδίως τα έγγραφα και δικαιολογητικά, βάσει των οποίων θα αξιολογηθεί η καταλληλότητα των προσφερόμενων ειδών, με βάση το κριτήριο ανάθεσης, σύμφωνα με τα αναλυτικώς αναφερόμενα στο ως άνω Παράρτημα^{35 36}.

Οι οικονομικοί φορείς αναφέρουν το τμήμα της σύμβασης που προτίθενται να αναθέσουν υπό μορφή υπεργολαβίας σε τρίτους, καθώς και τους υπεργολάβους που προτείνουν.

Η Τεχνική Προσφορά συντάσσεται συμπληρώνοντας την αντίστοιχη ειδική ηλεκτρονική φόρμα του συστήματος.

Ο προσφέρων επισυνάπτει στην τεχνική του προσφορά συμπληρωμένους και τους πίνακες του Παραρτήματος II ψηφιακά υπογεγραμμένους (Πίνακας Συμμόρφωσης, Πίνακας Ανάλυσης Τεχνικής Προσφοράς)

Στον πίνακα ανάλυσης τεχνικής προσφοράς δηλώνεται η χώρα καταγωγής του τελικού προϊόντος που προσφέρουν.

Συγκεκριμένα για τα υπό προμήθεια είδη με α/α 16, 21 και 22 οι τεχνικές προσφορές θα πρέπει να περιέχουν τους πίνακες του Παραρτήματος II ψηφιακά υπογεγραμμένους (Πίνακα Συμμόρφωσης καθώς και Πίνακα Ανάλυσης Τεχνικής Προσφοράς) των επιμέρους υποειδών τους.

Προσφορές που υποβάλλονται για υποείδος θα απορρίπτονται ως απαράδεκτες.

Εφόσον ο προσφέρων κατασκευάζει ο ίδιος το τελικό προϊόν πρέπει να δηλώνει στην προσφορά του, την επιχειρηματική μονάδα στην οποία θα κατασκευάσει το προσφερόμενο προϊόν, καθώς και τον τόπο εγκατάστασής της. Προσφορά στην οποία δεν θα υπάρχει η ανωτέρω δήλωση, θα απορρίπτεται ως απαράδεκτη. Όταν οι προσφέροντες δεν θα κατασκευάσουν οι ίδιοι το τελικό προϊόν, σε δική τους επιχειρηματική μονάδα, στην προσφορά τους δηλώνουν την επιχειρηματική μονάδα, στην οποία θα

³⁵ Πρβλ άρθρο 94 παρ. 4 του ν. 4412/2016

³⁶ Αυτά περιλαμβάνουν τα αποδεικτικά στοιχεία που τεκμηριώνουν την τεχνική καταλληλότητα των προσφερομένων ειδών βάσει των οποίων θα αξιολογηθεί η τεχνική προσφορά. Αναφέρονται υποχρεωτικά τα αποδεικτικά στοιχεία που τυχόν προβλέπονται στις τεχνικές προδιαγραφές του προς προμήθεια αγαθού, σύμφωνα με Παράρτημα της Διακήρυξης και τυχόν υπόδειγμα τεχνικής προσφοράς.

κατασκευαστεί το προσφερόμενο προϊόν και τον τόπο εγκατάστασής της. Επίσης, στην προσφορά τους πρέπει να επισυνάψουν και υπεύθυνη δήλωσή τους προς την Αναθέτουσα Αρχή ότι, η κατασκευή του τελικού προϊόντος θα γίνει από την επιχείρηση στην οποία ανήκει ή η οποία εκμεταλλεύεται ολικά ή μερικά τη μονάδα κατασκευής του τελικού προϊόντος και ότι ο νόμιμος εκπρόσωπος της επιχείρησης αυτής ή ο επίσημος αντιπρόσωπός της έχει αποδεχθεί έναντι τους την εκτέλεση της συγκεκριμένης προμήθειας, σε περίπτωση κατακύρωσης στον προμηθευτή υπέρ του οποίου έγινε η αποδοχή. **Προσφορά στην οποία δεν θα υπάρχουν οι ανωτέρω δηλώσεις θα απορρίπτεται ως απαράδεκτη.** Οι υπεύθυνες δηλώσεις φέρουν υπογραφή μετά την έναρξη διαδικασίας σύναψης σύμβασης.

Τα ηλεκτρονικά υποβαλλόμενα τεχνικά φυλλάδια (**Prospectus**), θα πρέπει να είναι ψηφιακά υπογεγραμμένα από τον κατασκευαστικό οίκο. Σε αντίθετη περίπτωση θα πρέπει να συνοδεύονται από υπεύθυνη δήλωση ψηφιακά υπογεγραμμένη από τον προσφέροντα στην οποία θα δηλώνεται ότι τα αναγραφόμενα σε αυτά στοιχεία ταυτίζονται με τα στοιχεία των τεχνικών φυλλαδίων (**Prospectus**) του κατασκευαστικού οίκου.

2.4.4 Περιεχόμενα Φακέλου «Οικονομική Προσφορά» / Τρόπος σύνταξης και υποβολής οικονομικών προσφορών.

Η Οικονομική Προσφορά συντάσσεται με βάση το αναγραφόμενο στην παρούσα κριτήριο ανάθεσης [τιμή], όπως ορίζεται κατωτέρω και σύμφωνα με τα οριζόμενα στο Παράρτημα Ι της διακήρυξης:

A. Τιμές

Η τιμή του προς προμήθεια υλικού δίνεται σε ευρώ ανά μονάδα.³⁷

[Αν στο ηλεκτρονικό σύστημα δεν μπορεί να αποτυπωθεί αναλυτικά η οικονομική προσφορά, ο προσφέρων θα επισυνάψει στον (υπο)φάκελλο “οικονομική προσφορά” την ηλεκτρονική οικονομική προσφορά του ψηφιακά υπογεγραμμένη και τα σχετικά ηλεκτρονικά αρχεία (σύμφωνα με το υπόδειγμα που υπάρχει στο Παράρτημα ΙΙΙ της παρούσας διακήρυξης³⁸) σε μορφή pdf.]

- **Για τα υπό προμήθεια είδη με α/α 16, 21 και 22 πρέπει να κατατεθεί και αναλυτική οικονομική προσφορά των επιμέρους υποειδών τους, ψηφιακά υπογεγραμμένη σύμφωνα με το υπόδειγμα που υπάρχει στο Παράρτημα ΙΙΙ της παρούσας διακήρυξης. Προσφορές που υποβάλλονται για υποείδος ή για μέρος της ζητούμενης ανά υποείδος ποσότητας θα απορρίπτονται ως απαράδεκτες.**

Προσφερόμενη τιμή υποείδους μεγαλύτερη από την προϋπολογισθείσα δαπάνη θα απορρίπτεται ως απαράδεκτη.

Όλες οι τιμές θα δίνονται σε Ευρώ.

Στην συνολική τιμή πρέπει να περιλαμβάνονται οι τυχόν κρατήσεις και κάθε άλλη επιβάρυνση (κόστος μεταφοράς, κλπ) μέχρι τον τόπο παράδοσης και εγκατάστασης του εξοπλισμού.

Τυχόν εκπτώσεις θα πρέπει να έχουν υπολογιστεί κατά είδος, και το τελικό ποσό για κάθε αντικείμενο / υπηρεσία είναι αυτό που θα αναγράφεται στην οικονομική προσφορά.

Στην τιμή περιλαμβάνονται οι υπέρ τρίτων κρατήσεις, ως και κάθε άλλη επιβάρυνση, σύμφωνα με την κείμενη νομοθεσία, μη συμπεριλαμβανομένου Φ.Π.Α., για την παράδοση του υλικού στον τόπο και με τον τρόπο που προβλέπεται στα έγγραφα της σύμβασης³⁹.

³⁷ Πρβλ παρ. 5 περ. α' του άρθρου 95 του ν. 4412/2016. Εδώ θα πρέπει να καθορίζεται με σαφήνεια η σχετική μονάδα π.χ. ανθρωπώρες κ.α.

³⁸ Εφόσον παρέχεται από τη διακήρυξη.

³⁹ Βλ παρ. 5 περ. α' του άρθρου 95 του ν. 4412/2016

Επισημαίνεται ότι το εκάστοτε ποσοστό Φ.Π.Α. επί τοις εκατό, της ανωτέρω τιμής θα υπολογίζεται αυτόματα από το σύστημα.

Οι προσφερόμενες τιμές είναι σταθερές καθ' όλη τη διάρκεια της σύμβασης και δεν αναπροσαρμόζονται.

Ως απαράδεκτες θα απορρίπτονται προσφορές στις οποίες: α) δεν δίνεται τιμή σε ΕΥΡΩ ή που καθορίζεται σχέση ΕΥΡΩ προς ξένο νόμισμα, β) δεν προκύπτει με σαφήνεια η προσφερόμενη τιμή, με την επιφύλαξη της παρ. 4 του άρθρου 102 του ν. 4412/2016 και γ) η τιμή υπερβαίνει τον προϋπολογισμό της σύμβασης.

2.4.5 Χρόνος ισχύος των προσφορών

Οι υποβαλλόμενες προσφορές ισχύουν και δεσμεύουν τους οικονομικούς φορείς για διάστημα **180 ημερών** από την επόμενη της διενέργειας του διαγωνισμού.

Προσφορά η οποία ορίζει χρόνο ισχύος μικρότερο από τον ανωτέρω προβλεπόμενο απορρίπτεται.

Η ισχύς της προσφοράς μπορεί να παρατείνεται εγγράφως, εφόσον τούτο ζητηθεί από την αναθέτουσα αρχή, πριν από τη λήξη της, με αντίστοιχη παράταση της εγγυητικής επιστολής συμμετοχής σύμφωνα με τα οριζόμενα στο άρθρο 72 παρ. 1 α του ν. 4412/2016 και την παράγραφο 2.2.2. της παρούσας, κατ' ανώτατο όριο για χρονικό διάστημα ίσο με την προβλεπόμενη ως άνω αρχική διάρκεια.

Μετά τη λήξη και του παραπάνω ανώτατου ορίου χρόνου παράτασης ισχύος της προσφοράς, τα αποτελέσματα της διαδικασίας ανάθεσης ματαιώνονται, εκτός αν η αναθέτουσα αρχή κρίνει, κατά περίπτωση, αιτιολογημένα, ότι η συνέχιση της διαδικασίας εξυπηρετεί το δημόσιο συμφέρον, οπότε οι οικονομικοί φορείς που συμμετέχουν στη διαδικασία μπορούν να επιλέξουν είτε να παρατείνουν την προσφορά και την εγγύηση συμμετοχής τους, εφόσον τους ζητηθεί πριν την πάροδο του ανωτέρω ανώτατου ορίου παράτασης της προσφοράς τους είτε όχι. Στην τελευταία περίπτωση, η διαδικασία συνεχίζεται με όσους παρέτειναν τις προσφορές τους και αποκλείονται οι λοιποί οικονομικοί φορείς.

Σε περίπτωση που λήξει ο χρόνος ισχύος των προσφορών και δεν ζητηθεί παράταση της προσφοράς, η αναθέτουσα αρχή δύναται με αιτιολογημένη απόφασή της, εφόσον η εκτέλεση της σύμβασης εξυπηρετεί το δημόσιο συμφέρον, να ζητήσει εκ των υστέρων από τους οικονομικούς φορείς που συμμετέχουν στη διαδικασία είτε να παρατείνουν την προσφορά τους είτε όχι⁴⁰.

2.4.6 Λόγοι απόρριψης προσφορών

Η αναθέτουσα αρχή με βάση τα αποτελέσματα του ελέγχου και της αξιολόγησης των προσφορών, απορρίπτει, σε κάθε περίπτωση, προσφορά:

α) η οποία δεν υποβάλλεται εμπρόθεσμα, με τον τρόπο και με το περιεχόμενο που ορίζεται πιο πάνω και συγκεκριμένα στις παραγράφους 2.4.1 (Γενικοί όροι υποβολής προσφορών), 2.4.2. (Χρόνος και τρόπος υποβολής προσφορών), 2.4.3. (Περιεχόμενο φακέλων δικαιολογητικών συμμετοχής, τεχνικής προσφοράς), 2.4.4. (Περιεχόμενο φακέλου οικονομικής προσφοράς, τρόπος σύνταξης και υποβολής οικονομικών προσφορών), 2.4.5. (Χρόνος ισχύος προσφορών), 3.1. (Αποσφράγιση και αξιολόγηση προσφορών), 3.2 (Πρόσκληση υποβολής δικαιολογητικών κατακύρωσης) της παρούσας,

β) η οποία περιέχει ατέλειες, ελλείψεις, ασάφειες ή σφάλματα, εφόσον αυτά δεν επιδέχονται συμπλήρωση ή διόρθωση ή εφόσον επιδέχονται συμπλήρωση ή διόρθωση, δεν έχουν αποκατασταθεί κατά την αποσαφήνιση και την συμπλήρωσή της σύμφωνα με την παράγραφο 3.1.1. της παρούσας διακήρυξης,

⁴⁰ Πρβλ. άρθρο 97, παρ.4 του ν.4412/2016, όπως τροποποιήθηκε με το άρθρο 33, παρ. 3, του ν.4608/2019.

γ) για την οποία ο προσφέρων δεν έχει παράσχει τις απαιτούμενες εξηγήσεις, εντός της προκαθορισμένης προθεσμίας ή η εξήγηση δεν είναι αποδεκτή από την αναθέτουσα αρχή σύμφωνα με την παράγραφο 3.1.1. της παρούσας και το άρθρο 102 του ν. 4412/2016,

δ) η οποία είναι εναλλακτική προσφορά, ή δεν πληροί τις ελάχιστες απαιτήσεις που ορίζονται στο Παράρτημα Ι Τεχνικές προδιαγραφές.

ε) η οποία υποβάλλεται από έναν προσφέροντα που έχει υποβάλλει δύο ή περισσότερες προσφορές. Ο περιορισμός αυτός ισχύει, υπό τους όρους της παραγράφου 2.2.3.4 περ.γ της παρούσας (περ. γ' της παρ. 4 του άρθρου 73 του ν. 4412/2016) και στην περίπτωση ενώσεων οικονομικών φορέων με κοινά μέλη, καθώς και στην περίπτωση οικονομικών φορέων που συμμετέχουν είτε αυτοτελώς είτε ως μέλη ενώσεων.

ζ) η οποία είναι υπό αίρεση,

η) η οποία θέτει όρο αναπροσαρμογής,

θ) η οποία παρουσιάζει ελλείψεις ως προς τα δικαιολογητικά που ζητούνται από τα έγγραφα της παρούσης διακήρυξης και αποκλίσεις ως προς τους όρους και τις τεχνικές προδιαγραφές της σύμβασης.

3. ΔΙΕΝΕΡΓΕΙΑ ΔΙΑΔΙΚΑΣΙΑΣ - ΑΞΙΟΛΟΓΗΣΗ ΠΡΟΣΦΟΡΩΝ

3.1 Αποσφράγιση και αξιολόγηση προσφορών

3.1.1 Ηλεκτρονική αποσφράγιση προσφορών

Το πιστοποιημένο στο ΕΣΗΔΗΣ, για την αποσφράγιση των προσφορών αρμόδιο όργανο της Αναθέτουσας Αρχής (Επιτροπή Διαγωνισμού), προβαίνει στην έναρξη της διαδικασίας ηλεκτρονικής αποσφράγισης των φακέλων των προσφορών, κατά το άρθρο 100 του ν. 4412/2016, ακολουθώντας τα εξής στάδια:

- Ηλεκτρονική Αποσφράγιση του (υπό)φακέλου «Δικαιολογητικά Συμμετοχής-Τεχνική Προσφορά» την **29^η / 08 /2019** και ώρα **10.00 πμ**
- Ηλεκτρονική Αποσφράγιση του (υπό)φακέλου «Οικονομική Προσφορά», κατά την ημερομηνία και ώρα που θα ορίσει η αναθέτουσα αρχή
- Ηλεκτρονική Αποσφράγιση του (υπό)φακέλου «Δικαιολογητικά κατακύρωσης», κατά την ημερομηνία και ώρα που θα ορίσει η αναθέτουσα αρχή

Κατά την προαναφερόμενες ημερομηνίες και ώρες ηλεκτρονικής αποσφράγισης, ορίζεται και η αποσφράγιση των έντυπων φακέλων «Δικαιολογητικά Συμμετοχής - Τεχνική Προσφορά», «Δικαιολογητικά κατακύρωσης».

Με την αποσφράγιση των ως άνω φακέλων, ανά στάδιο, κάθε προσφέρων που συνεχίζει σε επόμενο στάδιο αποκτά πρόσβαση στις λοιπές προσφορές και τα υποβληθέντα δικαιολογητικά τους, με την επιφύλαξη των πτυχών εκείνων της κάθε προσφοράς που έχουν χαρακτηριστεί ως εμπιστευτικές.

Η αναθέτουσα αρχή μπορεί να καλέσει τους οικονομικούς φορείς να συμπληρώσουν ή να διευκρινίσουν τα έγγραφα ή δικαιολογητικά που έχουν υποβληθεί, ή να διευκρινίσουν το περιεχόμενο της τεχνικής ή οικονομικής προσφοράς τους, σύμφωνα με το άρθρο 102 του ν. 4412/2016.

3.1.2 Αξιολόγηση προσφορών

Μετά την κατά περίπτωση ηλεκτρονική αποσφράγιση των προσφορών η Αναθέτουσα Αρχή προβαίνει στην αξιολόγηση αυτών μέσω των αρμόδιων πιστοποιημένων στο Σύστημα οργάνων της, εφαρμοζόμενων κατά τα λοιπά των κειμένων διατάξεων.

Ειδικότερα :

α) το αρμόδιο γνωμοδοτικό όργανο καταχωρεί όσους υπέβαλαν προσφορές, καθώς και τα υποβληθέντα αυτών δικαιολογητικά και τα αποτελέσματα του ελέγχου αυτών σε πρακτικό, το οποίο υπογράφεται από τα μέλη του οργάνου⁴¹.

β) Στη συνέχεια το αρμόδιο γνωμοδοτικό όργανο προβαίνει στην αξιολόγηση μόνο των τεχνικών προσφορών των προσφερόντων, των οποίων τα δικαιολογητικά συμμετοχής έκρινε πλήρη. Η αξιολόγηση γίνεται σύμφωνα με τους όρους της παρούσας και συντάσσεται πρακτικό για την απόρριψη όσων τεχνικών προσφορών δεν πληρούν τους όρους και τις απαιτήσεις των τεχνικών προδιαγραφών και την αποδοχή όσων τεχνικών προσφορών αντίστοιχα πληρούν τα ανωτέρω.

Για την αξιολόγηση των δικαιολογητικών συμμετοχής και των τεχνικών προσφορών μπορεί να συντάσσεται ενιαίο πρακτικό, το οποίο κοινοποιείται από το ως άνω όργανο, μέσω της λειτουργικότητας της «Επικοινωνίας», μόνο στην αναθέτουσα αρχή, προκειμένου η τελευταία να ορίσει την ημερομηνία και ώρα αποσφράγισης του (υπο)φακέλου των οικονομικών προσφορών

⁴¹ Πρβλ και το άρθρο 72 παρ. 5 του ν. 4412/2016 "Η αναθέτουσα αρχή επικοινωνεί με τους φορείς που φέρονται να έχουν εκδώσει τις εγγυητικές επιστολές προκειμένου να διαπιστώσει την εγκυρότητά τους"

γ) Μετά την ολοκλήρωση της αξιολόγησης, σύμφωνα με τα ανωτέρω, αποσφραγίζονται, κατά την ημερομηνία και ώρα που ορίζεται στην ειδική πρόσκληση οι φάκελοι όλων των υποβληθεισών οικονομικών προσφορών.

δ) Το αρμόδιο γνωμοδοτικό όργανο προβαίνει στην αξιολόγηση των οικονομικών προσφορών των προσφερόντων, των οποίων τις τεχνικές προσφορές και τα δικαιολογητικά συμμετοχής έκρινε πλήρη και σύμφωνα με τους όρους και τις απαιτήσεις της παρούσας και συντάσσει πρακτικό στο οποίο εισηγείται αιτιολογημένα την αποδοχή ή απόρριψή τους, την κατάταξη των προσφορών και την ανάδειξη του προσωρινού αναδόχου. Το εν λόγω πρακτικό κοινοποιείται από το ως άνω όργανο, μέσω της λειτουργικότητας της «Επικοινωνίας», στην αναθέτουσα αρχή⁴² προς έγκριση.

Εάν οι προσφορές φαίνονται ασυνήθιστα χαμηλές σε σχέση με το αντικείμενο της σύμβασης, η αναθέτουσα αρχή απαιτεί από τους οικονομικούς φορείς να εξηγήσουν την τιμή ή το κόστος που προτείνουν στην προσφορά τους, εντός αποκλειστικής προθεσμίας, κατά ανώτατο όριο δέκα (10) ημερών από την κοινοποίηση της σχετικής πρόσκλησης. Στην περίπτωση αυτή εφαρμόζονται τα άρθρα 88 και 89 ν. 4412/2016.

Στην περίπτωση ισότιμων προσφορών η αναθέτουσα αρχή επιλέγει τον ανάδοχο με κλήρωση μεταξύ των οικονομικών φορέων που υπέβαλαν ισότιμες προσφορές. Η κλήρωση γίνεται ενώπιον της Επιτροπής του Διαγωνισμού και παρουσία των οικονομικών φορέων που υπέβαλαν τις ισότιμες προσφορές.

Στη συνέχεια εκδίδεται από την αναθέτουσα αρχή μια απόφαση, με την οποία επικυρώνονται τα αποτελέσματα όλων των ανωτέρω σταδίων⁴³ («Δικαιολογητικά Συμμετοχής», «Τεχνική Προσφορά» και «Οικονομική Προσφορά»), η οποία κοινοποιείται με επιμέλεια αυτής στους προσφέροντες μέσω της λειτουργικότητας της «Επικοινωνίας» του συστήματος ΕΣΗΔΗΣ, μαζί με αντίγραφο των αντιστοιχών πρακτικών της διαδικασίας ελέγχου και αξιολόγησης των προσφορών των ως άνω σταδίων⁴⁴.

Κατά των ανωτέρω αποφάσεων χωρεί Προδικαστική προσφυγή σύμφωνα με την παράγραφο 3.4. της παρούσας.

3.2 Πρόσκληση υποβολής δικαιολογητικών κατακύρωσης - Δικαιολογητικά κατακύρωσης

Μετά την αξιολόγηση των προσφορών, η αναθέτουσα αρχή αποστέλλει σχετική ηλεκτρονική πρόσκληση μέσω του συστήματος στον προσφέροντα, στον οποίο πρόκειται να γίνει η κατακύρωση («προσωρινό ανάδοχο»), και τον καλεί να υποβάλει εντός προθεσμίας, **δέκα (10) ημερών** από την κοινοποίηση της σχετικής ειδοποίησης σε αυτόν, τα πρωτότυπα ή αντίγραφα που εκδίδονται, σύμφωνα με τις διατάξεις του άρθρου 1 του ν. 4250/2014 (Α' 74) όλων των δικαιολογητικών που περιγράφονται στην παράγραφο 2.2.9.2. της παρούσας διακήρυξης, ως αποδεικτικά στοιχεία για τη μη συνδρομή των λόγων αποκλεισμού της παραγράφου 2.2.3 της διακήρυξης, καθώς και για την πλήρωση των κριτηρίων ποιοτικής επιλογής των παραγράφων 2.2.4 -2.2.8 αυτής.

Τα εν λόγω δικαιολογητικά, υποβάλλονται από τον προσφέροντα («προσωρινό ανάδοχο»), ηλεκτρονικά μέσω του συστήματος, σε μορφή αρχείων pdf και προσκομίζονται κατά περίπτωση από αυτόν εντός τριών (3) εργάσιμων ημερών από την ημερομηνία υποβολής τους, κατά τις διατάξεις του ν. 4250/2014 (Α' 94). Ειδικά τα αποδεικτικά τα οποία αποτελούν ιδιωτικά έγγραφα, μπορεί να γίνονται αποδεκτά και σε απλή φωτοτυπία, εφόσον συνυποβάλλεται υπεύθυνη δήλωση στην οποία βεβαιώνεται η ακρίβειά τους και η οποία πρέπει να έχει συνταχθεί μετά την κοινοποίηση της

⁴² μέσω του πιστοποιημένου χρήστη της αναθέτουσας αρχής στο σύστημα ΕΣΗΔΗΣ

⁴³ ήτοι για όλες τις συμβάσεις εκτιμώμενης αξίας άνω των 60.000, 00 ευρώ, στις οποίες αφορά το παρόν υπόδειγμα. Πρβλ. εδάφιο γ της παρ. 4 του άρθρου 100, όπως τροποποιήθηκε με το άρθρο 107 περ. 18 του ν. 4497/2017.

⁴⁴ Πρβλ. εδάφιο α της παρ. 4 του άρθρου 100, όπως τροποποιήθηκε με την παρ. 4 του άρθρου 33 του ν.4608/2019

πρόσκλησης για την υποβολή των δικαιολογητικών⁴⁵. Όταν υπογράφονται από τον ίδιο φέρουν ηλεκτρονική υπογραφή.

Με την παραλαβή των ως άνω δικαιολογητικών, το σύστημα εκδίδει επιβεβαίωση της παραλαβής τους και αποστέλλει ενημερωτικό ηλεκτρονικό μήνυμα σ' αυτόν στον οποίο πρόκειται να γίνει η κατακύρωση.

Αν δεν προσκομισθούν τα παραπάνω δικαιολογητικά ή υπάρχουν ελλείψεις σε αυτά που υποβλήθηκαν και ο προσωρινός ανάδοχος υποβάλλει εντός της προθεσμίας της παραγράφου 1 αίτημα προς το αρμόδιο όργανο αξιολόγησης για την παράταση της προθεσμίας υποβολής, το οποίο συνοδεύεται με αποδεικτικά έγγραφα από τα οποία να αποδεικνύεται ότι έχει αιτηθεί τη χορήγηση των δικαιολογητικών, η αναθέτουσα αρχή παρατείνει την προθεσμία υποβολής των δικαιολογητικών για όσο χρόνο απαιτηθεί για τη χορήγηση των δικαιολογητικών από τις αρμόδιες αρχές.

Το παρόν εφαρμόζεται αναλόγως και στις περιπτώσεις που η αναθέτουσα αρχή ζητήσει την προσκόμιση των δικαιολογητικών κατά τη διαδικασία αξιολόγησης των προσφορών ή αιτήσεων συμμετοχής και πριν το στάδιο κατακύρωσης, κατ' εφαρμογή της διάταξης του άρθρου 79 παράγραφος 5 εδάφιο α', τηρουμένων των αρχών της ίσης μεταχείρισης και της διαφάνειας

Όσοι δεν έχουν αποκλειστεί οριστικά λαμβάνουν γνώση των παραπάνω δικαιολογητικών που κατατέθηκαν.

Ο προσωρινός ανάδοχος κηρύσσεται έκπτωτος, καταπίπτει υπέρ της αναθέτουσας αρχής η εγγύηση συμμετοχής του και η κατακύρωση γίνεται στον προσφέροντα που υπέβαλε την αμέσως επόμενη πλέον συμφέρουσα από οικονομική άποψη προσφορά, τηρουμένης της ανωτέρω διαδικασίας, εάν:

- i) κατά τον έλεγχο των παραπάνω δικαιολογητικών διαπιστωθεί ότι τα στοιχεία που δηλώθηκαν με το ΕΕΕΣ, είναι ψευδή ή ανακριβή, ή
- ii) δεν υποβληθούν στο προκαθορισμένο χρονικό διάστημα τα απαιτούμενα πρωτότυπα ή αντίγραφα των παραπάνω δικαιολογητικών ή
- iii) από τα δικαιολογητικά που προσκομίστηκαν νομίμως και εμπροθέσμως, δεν αποδεικνύονται οι όροι και οι προϋποθέσεις συμμετοχής σύμφωνα με τα άρθρα 2.2.3 (λόγοι αποκλεισμού) και 2.2.4 έως 2.2.8 (κριτήρια ποιοτικής επιλογής) της παρούσας,

Σε περίπτωση έγκαιρης και προσήκουσας ενημέρωσης της αναθέτουσας αρχής για μεταβολές στις προϋποθέσεις τις οποίες ο προσωρινός ανάδοχος είχε δηλώσει με το ΕΕΕΣ, ότι πληροί, οι οποίες επήλθαν ή για τις οποίες έλαβε γνώση μετά την δήλωση και μέχρι την ημέρα της έγγραφης ειδοποίησης για την προσκόμιση των δικαιολογητικών κατακύρωσης (οψιγενείς μεταβολές), δεν καταπίπτει υπέρ της αναθέτουσας αρχής η εγγύηση συμμετοχής του.

Αν κανένας από τους προσφέροντες δεν υποβάλλει αληθή ή ακριβή δήλωση ή δεν προσκομίσει ένα ή περισσότερα από τα απαιτούμενα δικαιολογητικά ή δεν αποδείξει ότι πληροί τα κριτήρια ποιοτικής επιλογής σύμφωνα με τις παραγράφους 2.2.4 -2.2.8 της παρούσας διακήρυξης, η διαδικασία ματαιώνεται.

Η διαδικασία ελέγχου των παραπάνω δικαιολογητικών ολοκληρώνεται με τη σύνταξη πρακτικού από την Επιτροπή του Διαγωνισμού στο οποίο αναγράφεται η τυχόν συμπλήρωση δικαιολογητικών και τη διαβίβαση του φακέλου στο αποφαινόμενο όργανο της αναθέτουσας αρχής για τη λήψη απόφασης είτε για την κατακύρωση της σύμβασης είτε για τη ματαίωση της διαδικασίας είτε για την κήρυξη του προσωρινού αναδόχου ως εκπτώτου.

Επισημαίνεται ότι, η αρμόδια επιτροπή του διαγωνισμού, με αιτιολογημένη εισήγησή της, μπορεί να προτείνει την κατακύρωση της σύμβασης για ολόκληρη ή μεγαλύτερη ή μικρότερη ποσότητα κατά ποσοστό στα εκατό και ως εξής: ποσοστό 15%⁴⁶ στην περίπτωση της μεγαλύτερης ποσότητας και ποσοστό 50%⁴⁷ στην περίπτωση μικρότερης ποσότητας. Για κατακύρωση μέρους της ποσότητας κάτω του καθοριζόμενου ως ανωτέρω ποσοστού, απαιτείται προηγούμενη αποδοχή από τον προσωρινό ανάδοχο.

Τα αποτελέσματα του ελέγχου των παραπάνω δικαιολογητικών και της εισήγησης της Επιτροπής επικυρώνονται με την απόφαση κατακύρωσης.

3.3 Κατακύρωση - σύναψη σύμβασης

Η αναθέτουσα αρχή κοινοποιεί την απόφαση κατακύρωσης, μαζί με αντίγραφο όλων των πρακτικών της διαδικασίας ελέγχου και αξιολόγησης των προσφορών, σε κάθε προσφέροντα που δεν έχουν αποκλειστεί οριστικά, σύμφωνα με το άρθρο 100 του ν. 4412/2016, εκτός από τον προσωρινό ανάδοχο, ηλεκτρονικά μέσω του συστήματος.

Η απόφαση κατακύρωσης δεν παράγει τα έννομα αποτελέσματά της, εφόσον η αναθέτουσα αρχή δεν την κοινοποίησε σε όλους τους προσφέροντες που δεν έχουν αποκλειστεί οριστικά. Τα έννομα αποτελέσματα της απόφασης κατακύρωσης και ιδίως, η σύναψη της σύμβασης επέρχονται εφόσον και όταν συντρέξουν σωρευτικά τα εξής:

α) παρέλθει άπρακτη η προθεσμία άσκησης προδικαστικής προσφυγής ή σε περίπτωση άσκησης, παρέλθει άπρακτη η προθεσμία άσκησης αίτησης αναστολής κατά της απόφασης της Α.Ε.Π.Π. και σε περίπτωση άσκησης αίτησης αναστολής κατά της απόφασης της Α.Ε.Π.Π., εκδοθεί απόφαση επί της αίτησης, με την επιφύλαξη της χορήγησης προσωρινής διαταγής, σύμφωνα με τα οριζόμενα στο τελευταίο εδάφιο της παραγράφου 4 του άρθρου 372 του ν.4412/2016

β) ολοκληρωθεί επιτυχώς ο προσυμβατικός έλεγχος από το Ελεγκτικό Συνέδριο, σύμφωνα με τα άρθρα 35 και 36 του ν. 4129/2013, εφόσον απαιτείται και

γ) κοινοποιηθεί η απόφαση κατακύρωσης στον προσωρινό ανάδοχο, εφόσον ο τελευταίος υποβάλλει, έπειτα από σχετική πρόσκληση, υπεύθυνη δήλωση, που υπογράφεται κατά τα οριζόμενα στο άρθρο 79Α, στην οποία θα δηλώνεται ότι, δεν έχουν επέλθει στο πρόσωπό του οψιγενείς μεταβολές κατά την έννοια του άρθρου 104 και μόνον στην περίπτωση του προσυμβατικού ελέγχου ή της άσκησης προδικαστικής προσφυγής κατά της απόφασης κατακύρωσης. Η υπεύθυνη δήλωση ελέγχεται από το αρμόδιο γνωμοδοτικό όργανο, το οποίο συντάσσει πρακτικό που συνοδεύει τη σύμβαση.

Η αναθέτουσα αρχή προσκαλεί τον ανάδοχο να προσέλθει για υπογραφή του συμφωνητικού, θέτοντάς του προθεσμία που δε μπορεί να υπερβαίνει τις είκοσι (20) ημέρες⁴⁸ από την κοινοποίηση της σχετικής ειδικής πρόσκλησης. Το συμφωνητικό έχει αποδεικτικό χαρακτήρα.

Στην περίπτωση που ο ανάδοχος δεν προσέλθει να υπογράψει το ως άνω συμφωνητικό μέσα στην τεθείσα προθεσμία, κηρύσσεται έκπτωτος, καταπίπτει υπέρ της αναθέτουσας αρχής η εγγυητική επιστολή συμμετοχής του και η κατακύρωση, με την ίδια διαδικασία, γίνεται στον προσφέροντα που υπέβαλε την αμέσως επόμενη πλέον συμφέρουσα από οικονομική άποψη προσφορά.

⁴⁶ Το ποσοστό αυτό δεν μπορεί να υπερβαίνει το 30% για διαγωνισμούς προϋπολογισθείσας αξίας μέχρι 100.000 ευρώ περιλαμβανομένου Φ.Π.Α. και το 15% για διαγωνισμούς προϋπολογισθείσας αξίας από 100.001 ευρώ και άνω περιλαμβανομένου Φ.Π.Α. (παραγρ. 1, άρθρο 105, Ν. 4412/2016)

⁴⁷ Το ποσοστό αυτό δεν μπορεί να υπερβαίνει το 50% (παραγρ. 1, άρθρο 105, Ν. 4412/2016)

⁴⁸ Πρβλ. άρθρο 105 παρ. 4 ν. 4412/2016, όπως τροποποιήθηκε με το άρθρο 107 περ. 27 του ν. 4497/2017.

3.4 Προδικαστικές Προσφυγές- Προσωρινή Δικαστική Προστασία

Κάθε ενδιαφερόμενος, ο οποίος έχει ή είχε συμφέρον να του ανατεθεί η συγκεκριμένη σύμβαση και έχει ή είχε υποστεί ή ενδέχεται να υποστεί ζημία από εκτελεστή πράξη ή παράλειψη της αναθέτουσας αρχής κατά παράβαση της νομοθεσίας της Ευρωπαϊκής Ένωσης ή της εσωτερικής νομοθεσίας, δικαιούται να ασκήσει προδικαστική προσφυγή ενώπιον της ΑΕΠΠ κατά της σχετικής πράξης ή παράλειψης της αναθέτουσας αρχής, προσδιορίζοντας ειδικώς τις νομικές και πραγματικές αιτιάσεις που δικαιολογούν το αίτημά του. Σε περίπτωση προσφυγής κατά πράξης της αναθέτουσας αρχής⁴⁹ η προθεσμία για την άσκηση της προδικαστικής προσφυγής είναι:

(α) δέκα (10) ημέρες από την κοινοποίηση της προσβαλλόμενης πράξης στον ενδιαφερόμενο οικονομικό φορέα αν η πράξη κοινοποιήθηκε με ηλεκτρονικά μέσα ή τηλεομοιοτυπία ή

(β) δεκαπέντε (15) ημέρες από την κοινοποίηση της προσβαλλόμενης πράξης σε αυτόν αν χρησιμοποιήθηκαν άλλα μέσα επικοινωνίας, άλλως

γ) δέκα (10) ημέρες από την πλήρη, πραγματική ή τεκμαιρόμενη, γνώση της πράξης που βλάπτει τα συμφέροντα του ενδιαφερόμενου οικονομικού φορέα.

Σε περίπτωση παράλειψης, η προθεσμία για την άσκηση της προδικαστικής προσφυγής είναι δεκαπέντε (15) ημέρες από την επομένη της συντέλεσης της προσβαλλόμενης παράλειψης⁵⁰.

Η προσφυγή υποβάλλεται υποχρεωτικά με τη χρήση τυποποιημένου εντύπου, όπως αυτό παρατίθεται στο Παράρτημα Ι του Κανονισμού εξέτασης Προδικαστικών Προσφυγών ενώπιον της Αρχής Εξέτασης Προδικαστικών Προσφυγών (ΠΔ 39/2017, 64 Α).

Η προδικαστική προσφυγή κατατίθεται ηλεκτρονικά⁵¹ μέσω της λειτουργικότητας «Επικοινωνία» του ΕΣΗΔΗΣ στον ηλεκτρονικό τόπο του διαγωνισμού, επιλέγοντας κατά περίπτωση την ένδειξη «Προδικαστική Προσφυγή» και επισυνάπτοντας το σχετικό έγγραφο σε μορφή ηλεκτρονικού αρχείου Portable Document Format (PDF), το οποίο φέρει εγκεκριμένη προηγμένη ηλεκτρονική υπογραφή ή προηγμένη ηλεκτρονική υπογραφή με χρήση εγκεκριμένων πιστοποιητικών⁵²

Για το παραδεκτό της άσκησης της προδικαστικής προσφυγής κατατίθεται παράβολο από τον προσφεύγοντα υπέρ του Δημοσίου, κατά τα ειδικά οριζόμενα στο άρθρο 363 του ν. 4412/2016 στο άρθρο 19 παρ. 1.1 και στο άρθρο 7 της με αριθμ. 56902/215 Υ.Α..

Το παράβολο επιστρέφεται στον προσφεύγοντα, σε περίπτωση ολικής ή μερικής αποδοχής της προσφυγής του ή σε περίπτωση που, πριν την έκδοση της απόφασης της ΑΕΠΠ επί της προσφυγής, η αναθέτουσα αρχή ανακαλεί την προσβαλλόμενη πράξη ή προβαίνει στην οφειλόμενη ενέργεια.

Η προθεσμία για την άσκηση της προδικαστικής προσφυγής και η άσκησή της κωλύουν τη σύναψη της σύμβασης επί ποινή ακυρότητας, η οποία διαπιστώνεται με απόφαση της ΑΕΠΠ μετά από άσκηση προσφυγής, σύμφωνα με το άρθρο 368 του ν. 4412/2016. Κατ' εξαίρεση, δεν κωλύεται η σύναψη της σύμβασης εάν υποβλήθηκε μόνο μία (1) προσφορά και δεν υπάρχουν ενδιαφερόμενοι υποψήφιοι.

Κατά τα λοιπά, η άσκηση της προδικαστικής προσφυγής δεν κωλύει την πρόοδο της διαγωνιστικής διαδικασίας, εκτός αν ζητηθούν προσωρινά μέτρα προστασίας κατά το άρθρο 366 του ν.4412/2016.

Οι αναθέτουσες αρχές μέσω της λειτουργίας της «Επικοινωνίας» του ΕΣΗΔΗΣ:

⁴⁹ Πρβλ. άρθρο 360 του ν. 4412/2016

⁵⁰ Πρβλ. άρθρο 361 του ν. 4412/2016

⁵¹ Σύμφωνα με τα οριζόμενα στο άρθρο 362 ν.4412/2016 και το άρθρο 19 της ΥΑ αριθμ. 56902/215 «Τεχνικές λεπτομέρειες και διαδικασίες λειτουργίας του Εθνικού Συστήματος Ηλεκτρονικών Δημοσίων Συμβάσεων (Ε.Σ.Η.ΔΗ.Σ.)».

⁵² Σύμφωνα με την παρ.3 του άρθρου 8 της ΥΑ 56902/215 "Τεχνικές λεπτομέρειες και διαδικασίες λειτουργίας του Εθνικού Συστήματος Ηλεκτρονικών Δημοσίων Συμβάσεων (Ε.Σ.Η.ΔΗ.Σ.)".

- κοινοποιούν την προσφυγή σε κάθε ενδιαφερόμενο τρίτο σύμφωνα με τα προβλεπόμενα στην περ. α του πρώτου εδαφίου της παρ.1 του αρ. 365 του ν. 4412/2016 και την περ. α΄ της παρ. 1 του άρθρου 9 του π.δ. 39/2017.

- διαβιβάζουν στην Αρχή Εξέτασης Προδικαστικών Προσφυγών (ΑΕΠΠ) τα προβλεπόμενα στην περ. β του πρώτου εδαφίου της παρ. 1 του αρ. 365 του ν. 4412/2016 και την περ. α΄ της παρ. 1 του άρθρου 9 του π.δ. 39/2017.

Η ΑΕΠΠ αποφαινεται αιτιολογημένα επί της βασιμότητας των προβαλλόμενων πραγματικών και νομικών ισχυρισμών της προσφυγής και των ισχυρισμών της αναθέτουσας αρχής και, σε περίπτωση παρέμβασης, των ισχυρισμών του παρεμβαίνοντος και δέχεται (εν όλω ή εν μέρει) ή απορρίπτει την προσφυγή με απόφασή της, η οποία εκδίδεται μέσα σε αποκλειστική προθεσμία είκοσι (20) ημερών από την ημέρα εξέτασης της προσφυγής⁵³.

Η Αρχή επιλαμβάνεται αποκλειστικά επί θεμάτων που τίγονται με την προσφυγή και δεν μπορεί να ελέγξει παρεμπιπτόντως όρους της διακήρυξης ή ζητήματα που αφορούν τη διενέργεια της διαδικασίας⁵⁴.

Σε περίπτωση συμπληρωματικής αιτιολογίας επί της προσβαλλόμενης πράξης, αυτή υποβάλλεται έως και δέκα (10) ημέρες πριν την συζήτηση της προσφυγής και κοινοποιείται αυθημερόν στον προσφεύγοντα μέσω της πλατφόρμας του ΕΣΗΔΗΣ ή αν αυτό δεν είναι εφικτό με οποιοδήποτε πρόσφορο μέσο. Υπομνήματα επί των απόψεων και της συμπληρωματικής αιτιολογίας της Αναθέτουσας Αρχής κατατίθενται μέσω της πλατφόρμας του ΕΣΗΔΗΣ έως πέντε (5) ημέρες πριν από τη συζήτηση της προσφυγής⁵⁵

Οι χρήστες - οικονομικοί φορείς ενημερώνονται για την αποδοχή ή την απόρριψη της προσφυγής από την ΑΕΠΠ⁵⁶.

Η άσκηση της ως άνω προδικαστικής προσφυγής αποτελεί προϋπόθεση για την άσκηση των ένδικων βοηθημάτων της αίτησης αναστολής και της αίτησης ακύρωσης του άρθρου 372 του ν. 4412/2016 κατά των εκτελεστών πράξεων ή παραλείψεων των αναθετουσών αρχών.

Όποιος έχει έννομο συμφέρον μπορεί να ζητήσει την αναστολή της εκτέλεσης της απόφασης της ΑΕΠΠ και την ακύρωσή της ενώπιον του αρμοδίου δικαστηρίου⁵⁷. Δικαίωμα άσκησης των ίδιων ενδίκων βοηθημάτων έχει και η αναθέτουσα αρχή, αν η ΑΕΠΠ κάνει δεκτή την προδικαστική προσφυγή. Με τα ένδικα βοηθήματα της αίτησης αναστολής και της αίτησης ακύρωσης λογίζονται ως συμπροσβαλλόμενες με την απόφαση της ΑΕΠΠ και όλες οι συναφείς προς την ανωτέρω απόφαση πράξεις ή παραλείψεις της αναθέτουσας αρχής, εφόσον έχουν εκδοθεί ή συντελεστεί αντιστοίχως έως τη συζήτηση της αίτησης αναστολής ή την πρώτη συζήτηση της αίτησης ακύρωσης.

Η άσκηση της αίτησης αναστολής δεν εξαρτάται από την προηγούμενη άσκηση της αίτησης ακύρωσης.

Η αίτηση αναστολής κατατίθεται στο αρμόδιο δικαστήριο μέσα σε προθεσμία δέκα (10) ημερών από την κοινοποίηση ή την πλήρη γνώση της απόφασης επί της προδικαστικής προσφυγής. Για την άσκηση της αιτήσεως αναστολής κατατίθεται παράβολο, κατά τα ειδικότερα οριζόμενα στο άρθρο 372 παρ. 4 του ν. 4412/2016.

⁵³ Η διαδικασία εξέτασης της προδικαστικής προσφυγής ορίζεται στο άρθρο 367 του ν. 4412/2016

⁵⁴ Η διαδικασία εξέτασης της προδικαστικής προσφυγής ορίζεται στο άρθρο 367 του ν. 4412/2016,

⁵⁵ Πρβλ. άρθρο 365 παρ. 1 του ν. 4412/2016, όπως τροποποιήθηκε από το άρθρο 43 παρ. 42 του ν. 4605/2019.

⁵⁶ Σύμφωνα με τα οριζόμενα στο άρθρο 19 του ΠΔ 39/4.5.2017 – Κανονισμός εξέτασης Προδικαστικών Προσφυγών ενώπιον της Αρχής Εξέτασης Προδικαστικών Προσφυγών

⁵⁷ Πρβλ. Άρθρο 372 παρ. 1 έως 3 του ν. 4412/2016.

Η άσκηση αίτησης αναστολής κωλύει τη σύναψη της σύμβασης, εκτός εάν με την προσωρινή διαταγή ο αρμόδιος δικαστής αποφανθεί διαφορετικά⁵⁸.

Τέλος, είναι δυνατή η άσκηση προδικαστικής προσφυγής στην ΑΕΠΠ, για την κήρυξη ακυρότητας της συναφθείσας σύμβασης, κατά τα ειδικότερα οριζόμενα στα άρθρα 368 έως και 371 του ν. 4412/2016.

3.5 Ματαίωση Διαδικασίας

Η αναθέτουσα αρχή ματαιώνει ή δύναται να ματαιώσει εν όλω ή εν μέρει αιτιολογημένα τη διαδικασία ανάθεσης, για τους λόγους και υπό τους όρους του άρθρου 106 του ν. 4412/2016, μετά από γνώμη της αρμόδιας Επιτροπής του Διαγωνισμού. Επίσης, αν διαπιστωθούν σφάλματα ή παραλείψεις σε οποιοδήποτε στάδιο της διαδικασίας ανάθεσης, μπορεί, μετά από γνώμη του αρμόδιου οργάνου, να ακυρώσει μερικώς τη διαδικασία ή να αναμορφώσει ανάλογα το αποτέλεσμα της ή να αποφασίσει την επανάληψή της από το σημείο που εμφιλοχώρησε το σφάλμα ή η παράλειψη.

Σε περίπτωση ματαίωσης του διαγωνισμού, οι συμμετέχοντες σ' αυτόν δεν έχουν απολύτως κανένα δικαίωμα αποζημίωσης.

⁵⁸ Πρβλ άρθρο 372 παρ. 4 τελευταίο εδάφιο του ν. 4412/2016

4. ΟΡΟΙ ΕΚΤΕΛΕΣΗΣ ΤΗΣ ΣΥΜΒΑΣΗΣ

4.1 Εγγυήσεις (καλής εκτέλεσης, καλής λειτουργίας)

A. Εγγύηση καλής εκτέλεσης

Για την υπογραφή της σύμβασης απαιτείται η παροχή εγγύησης καλής εκτέλεσης, σύμφωνα με το άρθρο 72 παρ. 1 β) του ν. 4412/2016, το ύψος της οποίας ανέρχεται σε ποσοστό 5% επί της αξίας της σύμβασης, εκτός ΦΠΑ, και κατατίθεται πριν ή κατά την υπογραφή της σύμβασης.

Η εγγύηση καλής εκτέλεσης, προκειμένου να γίνει αποδεκτή, πρέπει να περιλαμβάνει κατ' ελάχιστον τα αναφερόμενα στην παράγραφο 2.1.5. στοιχεία της παρούσας και **επιπλέον τον αριθμό και τον τίτλο της σχετικής σύμβασης.**

Το περιεχόμενό της είναι σύμφωνο με το υπόδειγμα που περιλαμβάνεται στο Παράρτημα VI της Διακήρυξης και τα οριζόμενα στο άρθρο 72 του ν. 4412/2016.

Η εγγύηση καλής εκτέλεσης της σύμβασης καλύπτει συνολικά και χωρίς διακρίσεις την εφαρμογή όλων των όρων της σύμβασης και κάθε απαίτηση της αναθέτουσας αρχής έναντι του αναδόχου, συμπεριλαμβανομένης τυχόν ισόποσης προς αυτόν προκαταβολής.

Σε περίπτωση τροποποίησης της σύμβασης κατά την παράγραφο 4.5, η οποία συνεπάγεται αύξηση της συμβατικής αξίας, ο ανάδοχος είναι υποχρεωμένος να καταθέσει πριν την τροποποίηση, συμπληρωματική εγγύηση το ύψος της οποίας ανέρχεται σε ποσοστό 5% επί του ποσού της αύξησης, εκτός ΦΠΑ.

Η εγγύηση καλής εκτέλεσης πρέπει να ισχύει τουλάχιστον 2 μήνες μετά τον χρόνο παράδοσης που ορίζεται στο έγγραφο της σύμβασης.

Η εγγύηση καλής εκτέλεσης καταπίπτει σε περίπτωση παράβασης των όρων της σύμβασης, όπως αυτή ειδικότερα ορίζει.

Η εγγύηση καλής εκτέλεσης επιστρέφεται στο σύνολό της ή στην περίπτωση που τα υλικά είναι διαιρετά και η παράδοση γίνεται τμηματικά, αποδεδυμένοντα τμηματικά, κατά το ποσό που αναλογεί στην αξία του μέρους του τμήματος των υλικών που παραλήφθηκε οριστικά, μετά την οριστική, ποσοτική και ποιοτική παραλαβή του αντικειμένου της σύμβασης. Εάν στο πρωτόκολλο οριστικής, ποιοτικής και ποσοτικής παραλαβής αναφέρονται παρατηρήσεις ή υπάρχει εκπρόθεσμη παράδοση, η επιστροφή των ως άνω εγγυήσεων γίνεται μετά την αντιμετώπιση των παρατηρήσεων και του εκπροθέσμου.

Σε περίπτωση που οποιοσδήποτε από τους Αναδόχους, στον οποίο θα κατακυρωθεί το αποτέλεσμα του Διαγωνισμού αρνηθεί να υπογράψει εμπροθέσμως τη σύμβαση ή να καταθέσει προ της υπογραφής της σύμβασης Εγγυητική Επιστολή Καλής Εκτέλεσης ή να εκπληρώσει εμπρόθεσμα οποιαδήποτε άλλη υποχρέωσή του, που απορρέει από τη συμμετοχή του στο διαγωνισμό, κηρύσσεται έκπτωτος, οπότε η εγγύηση συμμετοχής καταπίπτει αυτοδικαίως υπέρ του Δημοσίου.

B. Εγγύηση καλής λειτουργίας, το ύψος της οποίας καθορίζεται σε ποσοστό 3% επί της αξίας της σύμβασης χωρίς να υπολογίζεται ο ΦΠΑ. και περιλαμβάνει όλα τα στοιχεία που περιέχει η εγγύηση καλής εκτέλεσης.

4.2 Συμβατικό Πλαίσιο - Εφαρμοστέα Νομοθεσία

Κατά την εκτέλεση της σύμβασης εφαρμόζονται οι διατάξεις του ν. 4412/2016, οι όροι της παρούσας διακήρυξης και συμπληρωματικά ο Αστικός Κώδικας.

4.3 Όροι εκτέλεσης της σύμβασης

Κατά την εκτέλεση της σύμβασης ο ανάδοχος τηρεί τις υποχρεώσεις στους τομείς του περιβαλλοντικού, κοινωνικοασφαλιστικού και εργατικού δικαίου, που έχουν θεσπιστεί με το δίκαιο της Ένωσης, το εθνικό δίκαιο, συλλογικές συμβάσεις ή διεθνείς διατάξεις περιβαλλοντικού, κοινωνικοασφαλιστικού και εργατικού δικαίου, οι οποίες απαριθμούνται στο Παράρτημα Χ του Προσαρτήματος Α του ν. 4412/2016.

Η τήρηση των εν λόγω υποχρεώσεων από τον ανάδοχο και τους υπεργολάβους του ελέγχεται και βεβαιώνεται από τα όργανα που επιβλέπουν την εκτέλεση της σύμβασης και τις αρμόδιες δημόσιες αρχές και υπηρεσίες που ενεργούν εντός των ορίων της ευθύνης και της αρμοδιότητάς τους.

4.4 Υπεργολαβία

4.4.1. Ο Ανάδοχος δεν απαλλάσσεται από τις συμβατικές του υποχρεώσεις και ευθύνες λόγω ανάθεσης της εκτέλεσης τμήματος/τμημάτων της σύμβασης σε υπεργολάβους. Η τήρηση των υποχρεώσεων της παρ. 2 του άρθρου 18 του ν. 4412/2016 από υπεργολάβους δεν αίρει την ευθύνη του κυρίου αναδόχου.

4.4.2. Κατά την υπογραφή της σύμβασης ο κύριος ανάδοχος υποχρεούται να αναφέρει στην αναθέτουσα αρχή το όνομα, τα στοιχεία επικοινωνίας και τους νόμιμους εκπροσώπους των υπεργολάβων του, οι οποίοι συμμετέχουν στην εκτέλεση αυτής, εφόσον είναι γνωστά τη συγκεκριμένη χρονική στιγμή. Επιπλέον, υποχρεούται να γνωστοποιεί στην αναθέτουσα αρχή κάθε αλλαγή των πληροφοριών αυτών, κατά τη διάρκεια της σύμβασης, καθώς και τις απαιτούμενες πληροφορίες σχετικά με κάθε νέο υπεργολάβο, τον οποίο ο κύριος ανάδοχος χρησιμοποιεί εν συνεχεία στην εν λόγω σύμβαση, προσκομίζοντας τα σχετικά συμφωνητικά/δηλώσεις συνεργασίας. Σε περίπτωση διακοπής της συνεργασίας του Αναδόχου με υπεργολάβο/ υπεργολάβους της σύμβασης, αυτός υποχρεούται σε άμεση γνωστοποίηση της διακοπής αυτής στην Αναθέτουσα Αρχή, οφείλει δε να διασφαλίσει την ομαλή εκτέλεση του τμήματος/ των τμημάτων της σύμβασης είτε από τον ίδιο, είτε από νέο υπεργολάβο τον οποίο θα γνωστοποιήσει στην αναθέτουσα αρχή κατά την ως άνω διαδικασία.

4.4.3. Η αναθέτουσα αρχή επαληθεύει τη συνδρομή των λόγων αποκλεισμού για τους υπεργολάβους, όπως αυτοί περιγράφονται στην παράγραφο 2.2.3 και με τα αποδεικτικά μέσα της παραγράφου 2.2.9.2 της παρούσας, εφόσον το(α) τμήμα(τα) της σύμβασης, το(α) οποίο(α) ο ανάδοχος προτίθεται να αναθέσει υπό μορφή υπεργολαβίας σε τρίτους, υπερβαίνουν σωρευτικά το ποσοστό του τριάντα τοις εκατό (30%) της συνολικής αξίας της σύμβασης. Επιπλέον, προκειμένου να μην αθετούνται οι υποχρεώσεις της παρ. 2 του άρθρου 18 του ν. 4412/2016, δύναται να επαληθεύσει τους ως άνω λόγους και για τμήμα ή τμήματα της σύμβασης που υπολείπονται του ως άνω ποσοστού.

Όταν από την ως άνω επαλήθευση προκύπτει ότι συντρέχουν λόγοι αποκλεισμού απαιτεί ή δύναται να απαιτήσει την αντικατάστασή του, κατά τα ειδικότερα αναφερόμενα στις παρ. 5 και 6 του άρθρου 131 του ν. 4412/2016.

4.5 Τροποποίηση σύμβασης κατά τη διάρκειά της

Η σύμβαση μπορεί να τροποποιείται κατά τη διάρκειά της, χωρίς να απαιτείται νέα διαδικασία σύναψης σύμβασης, μόνο σύμφωνα με τους όρους και τις προϋποθέσεις του άρθρου 132 του ν. 4412/2016 και κατόπιν γνωμοδότησης του αρμοδίου οργάνου

4.6 Δικαίωμα μονομερούς λύσης της σύμβασης

4.6.1. Η αναθέτουσα αρχή μπορεί, με τις προϋποθέσεις που ορίζουν οι κείμενες διατάξεις, να καταγγείλει τη σύμβαση κατά τη διάρκεια της εκτέλεσής της, εφόσον:

- α) η σύμβαση έχει υποστεί ουσιώδη τροποποίηση, κατά την έννοια της παρ. 4 του άρθρου 132 του ν. 4412/2016, που θα απαιτούσε νέα διαδικασία σύναψης σύμβασης
- β) ο ανάδοχος, κατά το χρόνο της ανάθεσης της σύμβασης, τελούσε σε μια από τις καταστάσεις που αναφέρονται στην παράγραφο 2.2.3.1 και, ως εκ τούτου, θα έπρεπε να έχει αποκλειστεί από τη διαδικασία σύναψης της σύμβασης,
- γ) η σύμβαση δεν έπρεπε να ανατεθεί στον ανάδοχο λόγω σοβαρής παραβίασης των υποχρεώσεων που υπέχει από τις Συνθήκες και την Οδηγία 2014/24/ΕΕ, η οποία έχει αναγνωριστεί με απόφαση του Δικαστηρίου της Ένωσης στο πλαίσιο διαδικασίας δυνάμει του άρθρου 258 της ΣΛΕΕ.

5. ΕΙΔΙΚΟΙ ΟΡΟΙ ΕΚΤΕΛΕΣΗΣ ΤΗΣ ΣΥΜΒΑΣΗΣ

5.1 Τρόπος πληρωμής

5.1.1. Η πληρωμή της αξίας των υπό προμήθεια ειδών στον ανάδοχο θα γίνεται με την εξόφληση του 100% της συμβατικής αξίας μετά την οριστική παραλαβή του συνόλου των συμβατικών ειδών.

Η πληρωμή του συμβατικού τιμήματος θα γίνεται με την προσκόμιση των νομίμων παραστατικών και δικαιολογητικών που προβλέπονται από το άρθρο 200 παρ. 4 του ν. 4412/2016.

5.1.2. Τον Ανάδοχο βαρύνουν οι υπέρ τρίτων κρατήσεις, ως και κάθε άλλη επιβάρυνση, σύμφωνα με την κείμενη νομοθεσία, μη συμπεριλαμβανομένου Φ.Π.Α., για την παράδοση του υλικού στον τόπο και με τον τρόπο που προβλέπεται στα έγγραφα της σύμβασης. Ιδίως βαρύνεται με τις ακόλουθες κρατήσεις:

α) Κράτηση 0,07% η οποία υπολογίζεται επί της αξίας κάθε πληρωμής προ φόρων και κρατήσεων της αρχικής, καθώς και κάθε συμπληρωματικής σύμβασης Υπέρ της Ενιαίας Ανεξάρτητης Αρχής Δημοσίων Συμβάσεων επιβάλλεται (άρθρο 4 Ν.4013/2011 όπως ισχύει)

β) Κράτηση ύψους 0,02% υπέρ του Δημοσίου, η οποία υπολογίζεται επί της αξίας, εκτός ΦΠΑ, της αρχικής, καθώς και κάθε συμπληρωματικής σύμβασης. Το ποσό αυτό παρακρατείται σε κάθε πληρωμή από την αναθέτουσα αρχή στο όνομα και για λογαριασμό της Γενικής Διεύθυνσης Δημοσίων Συμβάσεων και Προμηθειών σύμφωνα με την παρ. 6 του άρθρου 36 του ν. 4412/2016⁵⁹

γ) Κράτηση ύψους 0,06% υπέρ της ΑΕΠΠ, η οποία υπολογίζεται επί της αξίας, εκτός ΦΠΑ, της αρχικής, καθώς και κάθε συμπληρωματικής σύμβασης. Το ποσό αυτό παρακρατείται σε κάθε πληρωμή από την αναθέτουσα αρχή στο όνομα και για λογαριασμό της ΑΕΠΠ σύμφωνα με την παρ. 3 του άρθρου 350 του ν. 4412/2016

Οι υπέρ τρίτων κρατήσεις υπόκεινται στο εκάστοτε ισχύον αναλογικό τέλος χαρτοσήμου και στην επ' αυτού εισφορά υπέρ ΟΓΑ .

Με κάθε πληρωμή θα γίνεται η προβλεπόμενη από την κείμενη νομοθεσία παρακράτηση φόρου εισοδήματος επί του καθαρού ποσού.

Η δαπάνη των δημοσιεύσεων στον Ελληνικό Τύπο βαρύνει τον Ανάδοχο (σύμφωνα με τις διατάξεις του Ν.3548/2007, του ΠΔ.118/2007 άρθρ. 4 & του Ν.4412, άρθρ.379, παρ.10,12).

5.2 Κήρυξη οικονομικού φορέα εκπτώτου - Κυρώσεις

5.2.1. Ο ανάδοχος κηρύσσεται υποχρεωτικά έκπτωτος από τη σύμβαση και από κάθε δικαίωμα που απορρέει από αυτήν, με απόφαση της αναθέτουσας αρχής, ύστερα από γνωμοδότηση του αρμόδιου οργάνου, εφόσον δεν φορτώσει, παραδώσει ή αντικαταστήσει τα συμβατικά υλικά, σύμφωνα με όσα προβλέπονται στο άρθρο 206 του ν. 4412/2016 και την παράγραφο 6.1 της παρούσας.

Δεν κηρύσσεται έκπτωτος όταν:

α) το υλικό δεν φορτωθεί ή παραδοθεί ή αντικατασταθεί με ευθύνη του φορέα που εκτελεί τη σύμβαση.

β) συντρέχουν λόγοι ανωτέρας βίας

⁵⁹ Ο χρόνος, τρόπος και η διαδικασία κράτησης των ως άνω χρηματικών ποσών, καθώς και κάθε άλλο αναγκαίο θέμα για την εφαρμογή της ως άνω κράτησης εξαρτάται από την έκδοση της κοινής απόφασης του Υπουργού Οικονομίας, Ανάπτυξης και Τουρισμού και Οικονομικών της παρ. 6 του άρθρου 36 του ν. 4412/2016

Στον οικονομικό φορέα που κηρύσσεται έκπτωτος από την σύμβαση, επιβάλλονται, με απόφαση του αποφαινόμενου οργάνου, ύστερα από γνωμοδότηση του αρμοδίου οργάνου, το οποίο υποχρεωτικά καλεί τον ανάδοχο προς παροχή εξηγήσεων, ολική κατάπτωση της εγγύησης καλής εκτέλεσης της σύμβασης,

Επιπλέον μπορεί να επιβληθεί ο προβλεπόμενος από το άρθρο 74 του ν. 4412/2016 αποκλεισμός του αναδόχου από τη συμμετοχή του σε διαδικασίες δημοσίων συμβάσεων.

5.2.2. Αν το υλικό φορτωθεί - παραδοθεί ή αντικατασταθεί μετά τη λήξη του συμβατικού χρόνου και μέχρι λήξης του χρόνου της παράτασης που χορηγήθηκε, σύμφωνα με το άρθρο 206 του Ν.4412/16, επιβάλλεται πρόστιμο 5% επί της συμβατικής αξίας της ποσότητας που παραδόθηκε εκπρόθεσμα.

Το παραπάνω πρόστιμο υπολογίζεται επί της συμβατικής αξίας των εκπρόθεσμα παραδοθέντων υλικών, χωρίς ΦΠΑ. Εάν τα υλικά που παραδόθηκαν εκπρόθεσμα επηρεάζουν τη χρησιμοποίηση των υλικών που παραδόθηκαν εμπρόθεσμα, το πρόστιμο υπολογίζεται επί της συμβατικής αξίας της συνολικής ποσότητας αυτών.

Κατά τον υπολογισμό του χρονικού διαστήματος της καθυστέρησης για φόρτωση- παράδοση ή αντικατάσταση των υλικών, με απόφαση του αποφαινόμενου οργάνου, ύστερα από γνωμοδότηση του αρμοδίου οργάνου, δεν λαμβάνεται υπόψη ο χρόνος που παρήλθε πέραν του εύλογου, κατά τα διάφορα στάδια των διαδικασιών, για το οποίο δεν ευθύνεται ο ανάδοχος και παρατείνεται, αντίστοιχα, ο χρόνος φόρτωσης - παράδοσης.

Η είσπραξη του προστίμου γίνεται με παρακράτηση από το ποσό πληρωμής του αναδόχου ή, σε περίπτωση ανεπάρκειας ή έλλειψης αυτού, με ισόποση κατάπτωση της εγγύησης καλής εκτέλεσης, εφόσον ο ανάδοχος δεν καταθέσει το απαιτούμενο ποσό.

Σε περίπτωση ένωσης οικονομικών φορέων, το πρόστιμο και οι τόκοι επιβάλλονται αναλόγως σε όλα τα μέλη της ένωσης.

5.3 Διοικητικές προσφυγές κατά τη διαδικασία εκτέλεσης των συμβάσεων

Ο ανάδοχος μπορεί κατά των αποφάσεων που επιβάλλουν σε βάρος του κυρώσεις, δυνάμει των όρων των άρθρων 5.2 (Κήρυξη οικονομικού φορέα εκπτώτου - Κυρώσεις), 6.1. (Χρόνος παράδοσης υλικών), 6.4. (Απόρριψη συμβατικών υλικών – αντικατάσταση), καθώς και κατ' εφαρμογή των συμβατικών όρων να ασκήσει προσφυγή για λόγους νομιμότητας και ουσίας ενώπιον του φορέα που εκτελεί τη σύμβαση μέσα σε ανατρεπτική προθεσμία (30) ημερών από την ημερομηνία της κοινοποίησης ή της πλήρους γνώσης της σχετικής απόφασης.

Η εμπρόθεσμη άσκηση της προσφυγής αναστέλλει τις επιβαλλόμενες κυρώσεις. Επί της προσφυγής αποφασίζει το αρμοδίως αποφαινόμενο όργανο, ύστερα από γνωμοδότηση του προβλεπόμενου στις περιπτώσεις β' και δ' της παραγράφου 11 του άρθρου 221 οργάνου, εντός προθεσμίας τριάντα (30) ημερών από την άσκησή της, άλλως θεωρείται ως σιωπηρώς απορριφθείσα.

Κατά της απόφασης αυτής δεν χωρεί η άσκηση άλλης οποιασδήποτε φύσης διοικητικής προσφυγής. Αν κατά της απόφασης που επιβάλλει κυρώσεις δεν ασκηθεί εμπρόθεσμα η προσφυγή ή αν απορριφθεί αυτή από το αποφαινόμενο αρμοδίως όργανο, η απόφαση καθίσταται οριστική. Αν ασκηθεί εμπρόθεσμα προσφυγή, αναστέλλονται οι συνέπειες της απόφασης μέχρι αυτή να οριστικοποιηθεί.

5.4 Δικαστική επίλυση διαφορών

Κάθε διαφορά μεταξύ των συμβαλλόμενων μερών που προκύπτει από τις συμβάσεις που συνάπτονται στο πλαίσιο της παρούσας διακήρυξης, επιλύεται με την άσκηση προσφυγής ή αγωγής στο Διοικητικό Εφετείο της Περιφέρειας, στην οποία εκτελείται εκάστη σύμβαση, κατά τα ειδικότερα οριζόμενα στις παρ. 1 έως και 6 του άρθρου 205Α του ν. 4412/2016⁶⁰. Πριν από την άσκηση της προσφυγής στο Διοικητικό Εφετείο προηγείται υποχρεωτικά η τήρηση της προβλεπόμενης στο άρθρο 205 ενδικοφανούς διαδικασίας, διαφορετικά η προσφυγή απορρίπτεται ως απαράδεκτη.

⁶⁰ Πρβ. άρθρο 205Α του ν. 4412/2016, όπως προστέθηκε με το άρθρο 43 παρ. 24 περ. α' του ν. 4605/2019.

6. ΕΙΔΙΚΟΙ ΟΡΟΙ ΕΚΤΕΛΕΣΗΣ

6.1 Χρόνος παράδοσης υλικών

6.1.1. Ο ανάδοχος υποχρεούται να παραδώσει τα υλικά σε **90 ημερολογιακές ημέρες** από την ημερομηνία υπογραφής της σύμβασης. Ο συμβατικός χρόνος παράδοσης των υλικών μπορεί να παρατείνεται, πριν από τη λήξη του αρχικού συμβατικού χρόνου παράδοσης, υπό τις προϋποθέσεις του άρθρου 206 του ν. 4412/2016. Στην περίπτωση που το αίτημα υποβάλλεται από τον ανάδοχο και η παράταση χορηγείται χωρίς να συντρέχουν λόγοι ανωτέρας βίας ή άλλοι ιδιαιτέρως σοβαροί λόγοι που καθιστούν αντικειμενικώς αδύνατη την εμπρόθεσμη παράδοση των συμβατικών ειδών επιβάλλονται οι κυρώσεις του άρθρου 207 του ν. 4412/2016.

6.1.2. Εάν λήξει ο συμβατικός χρόνος παράδοσης, χωρίς να υποβληθεί εγκαίρως αίτημα παράτασης ή, εάν λήξει ο παραταθείς, κατά τα ανωτέρω, χρόνος, χωρίς να παραδοθεί το υλικό, ο ανάδοχος κηρύσσεται έκπτωτος.

6.1.3. Ο ανάδοχος υποχρεούται να ειδοποιεί την υπηρεσία που εκτελεί την προμήθεια και την επιτροπή παραλαβής, για την ημερομηνία που προτίθεται να παραδώσει το υλικό, τουλάχιστον πέντε (5) εργάσιμες ημέρες νωρίτερα.

6.2 Παράδοση, Εγκατάσταση και Παραλαβή υλικών - Χρόνος και τρόπος παραλαβής υλικών

6.2.1. Η παράδοση και εγκατάσταση των ειδών θα γίνει σύμφωνα με τους όρους, της προϋποθέσεις και τις τεχνικές προδιαγραφές της διακήρυξης του διαγωνισμού.

Η παράδοση και εγκατάσταση των υλικών θα γίνεται με έξοδα και ευθύνη του προμηθευτή στο χώρο που θα του υποδειχθεί.

Τα είδη τα οποία δεν απαιτούν εγκατάσταση θα πρέπει να παραδίδονται συσκευασμένα, ο δε προμηθευτής θα ευθύνεται για την καλή ποιότητα και καταλληλότητα της συσκευασίας.

Η παραλαβή των υλικών γίνεται από επιτροπές, πρωτοβάθμιες ή και δευτεροβάθμιες, που συγκροτούνται σύμφωνα με την παρ. 11 εδ. β του άρθρου 221 του Ν.4412/161 σύμφωνα με τα οριζόμενα στο άρθρο 208 του ως άνω νόμου και το Παράρτημα V της παρούσας (σχέδιο σύμβασης). Κατά την διαδικασία παραλαβής των υλικών διενεργείται ποσοτικός και ποιοτικός έλεγχος και εφόσον το επιθυμεί μπορεί να παραστεί και ο ανάδοχος.

Το κόστος της διενέργειας των ελέγχων βαρύνει τον ανάδοχο.

Η επιτροπή παραλαβής, μετά τους προβλεπόμενους ελέγχους συντάσσει πρωτόκολλα (μακροσκοπικό – οριστικό- παραλαβής του υλικού με παρατηρήσεις –απόρριψης των υλικών) σύμφωνα με την παρ.3 του άρθρου 208 του ν. 4412/16.

Τα πρωτόκολλα που συντάσσονται από τις επιτροπές (πρωτοβάθμιες – δευτεροβάθμιες) κοινοποιούνται υποχρεωτικά και στους αναδόχους.

Υλικά που απορρίφθηκαν ή κρίθηκαν παραληπτά με έκπτωση επί της συμβατικής τιμής, με βάση τους ελέγχους που πραγματοποίησε η πρωτοβάθμια επιτροπή παραλαβής, μπορούν να παραπέμπονται για επανεξέταση σε δευτεροβάθμια επιτροπή παραλαβής ύστερα από αίτημα του αναδόχου ή αυτεπάγγελτα σύμφωνα με την παρ. 5 του άρθρου 208 του ν.4412/16. Τα έξοδα βαρύνουν σε κάθε περίπτωση τον ανάδοχο.

Επίσης, εάν ο τελευταίος διαφωνεί με τα αποτελέσματα των εργαστηριακών εξετάσεων που διενεργήθηκαν από πρωτοβάθμιες ή δευτεροβάθμιες επιτροπές παραλαβής μπορεί να ζητήσει εγγράφως εξέταση κατ'εφεση των οικείων αντιδειγμάτων, μέσα σε ανατρεπτική προθεσμία είκοσι (20)

ημερών από την γνωστοποίηση σε αυτόν των αποτελεσμάτων της αρχικής εξέτασης, με τον τρόπο που περιγράφεται στην παρ. 8 του άρθρου 208 του Ν.4412/16.

Το αποτέλεσμα της κατ'έφεση εξέτασης είναι υποχρεωτικό και τελεσίδικο και για τα δύο μέρη.

Ο ανάδοχος δεν μπορεί να ζητήσει παραπομπή σε δευτεροβάθμια επιτροπή παραλαβής μετά τα αποτελέσματα της κατ'έφεση εξέτασης.

6.2.2. Η παραλαβή των υλικών και η έκδοση των σχετικών πρωτοκόλλων παραλαβής πραγματοποιείται μέσα σε χρονικό διάστημα **15 ημερών από την έγγραφη ειδοποίηση (πριν ή έως τη λήξη του συμβατικού χρόνου παράδοσης) του αναδόχου, ότι ολοκλήρωσε την υλοποίηση της σύμβασης)**

Αν η παραλαβή των υλικών και η σύνταξη του σχετικού πρωτοκόλλου δεν πραγματοποιηθεί από την επιτροπή παραλαβής μέσα στον οριζόμενο από τη σύμβαση χρόνο, θεωρείται ότι η παραλαβή συντελέστηκε αυτοδίκαια, προκειμένου να πραγματοποιηθεί η πληρωμή του αναδόχου.

Ανεξάρτητα από την, κατά τα ανωτέρω, αυτοδίκαιη παραλαβή και την πληρωμή του αναδόχου, πραγματοποιούνται οι προβλεπόμενοι από την σύμβαση έλεγχοι από επιτροπή που συγκροτείται με απόφαση του αρμοδίου αποφαινομένου οργάνου, στην οποία δεν μπορεί να συμμετέχουν ο πρόεδρος και τα μέλη της επιτροπής που δεν πραγματοποίησε την παραλαβή στον προβλεπόμενο από την σύμβαση χρόνο. Η παραπάνω επιτροπή παραλαβής προβαίνει σε όλες τις διαδικασίες παραλαβής που προβλέπονται από την ως άνω παράγραφο 1 και το άρθρο 208 του ν. 4412/2016 και συντάσσει τα σχετικά πρωτόκολλα. Οι εγγυητικές επιστολές προκαταβολής και καλής εκτέλεσης δεν επιστρέφονται πριν από την ολοκλήρωση όλων των προβλεπομένων από τη σύμβαση ελέγχων και τη σύνταξη των σχετικών πρωτοκόλλων.

6.3 Ειδικοί όροι ναύλωσης – ασφάλισης - ανακοίνωσης φόρτωσης και ποιοτικού ελέγχου στο εξωτερικό

Δεν ζητείται στην παρούσα διακήρυξη

6.4 Απόρριψη συμβατικών υλικών – Αντικατάσταση

6.4.1. Σε περίπτωση οριστικής απόρριψης ολόκληρης ή μέρους της συμβατικής ποσότητας των υλικών, με απόφαση του αποφαινομένου οργάνου ύστερα από γνωμοδότηση του αρμοδίου οργάνου, μπορεί να εγκρίνεται αντικατάστασή της με άλλη, που να είναι σύμφωνη με τους όρους της σύμβασης, μέσα σε τακτή προθεσμία που ορίζεται από την απόφαση αυτή, τα εν γένει δε έξοδα αποστολής και αντικατάστασης βαρύνουν στο σύνολό τους αποκλειστικά τον προμηθευτή.

6.4.2. Αν η αντικατάσταση γίνεται μετά τη λήξη του συμβατικού χρόνου, η προθεσμία που ορίζεται για την αντικατάσταση δεν μπορεί να είναι μεγαλύτερη του 1/2 του συνολικού συμβατικού χρόνου, ο δε ανάδοχος θεωρείται ως εκπρόθεσμος και υπόκειται σε κυρώσεις λόγω εκπρόθεσμης παράδοσης. Αν ο ανάδοχος δεν αντικαταστήσει τα υλικά που απορρίφθηκαν μέσα στην προθεσμία που του τάχθηκε και εφόσον έχει λήξει ο συμβατικός χρόνος, κηρύσσεται έκπτωτος και υπόκειται στις προβλεπόμενες κυρώσεις.

6.4.3. Η επιστροφή των υλικών που απορρίφθηκαν γίνεται σύμφωνα με τα προβλεπόμενα στις παρ. 2 και 3 του άρθρου 213 του ν. 4412/2016.

6.5 Δείγματα – Δειγματοληψία – Εργαστηριακές εξετάσεις

Όπως ορίζεται στην παρούσα διακήρυξη

6.6 Εγγύηση καλής λειτουργίας

Απαιτείται χρόνος εγγύησης καλής λειτουργίας του εξοπλισμού με την υποχρέωση της συντήρησης του από τον Ανάδοχο ίσος με αυτόν που αναφέρεται στις τεχνικές προδιαγραφές του κάθε είδους. Η εγγύηση καλής λειτουργίας αρχίζει να μετρά από την ημερομηνία παραλαβής του είδους.

Κατά την περίοδο της εγγύησης καλής λειτουργίας, ο ανάδοχος ευθύνεται για την καλή λειτουργία του αντικειμένου της προμήθειας. Επίσης, οφείλει να προβαίνει στην προβλεπόμενη συντήρηση και να αποκαταστήσει οποιαδήποτε βλάβη.

Για τη διασφάλιση των σχετικών όρων κατά το χρονικό διάστημα της Εγγύησης Καλής Λειτουργίας, ο ανάδοχος είναι υποχρεωμένος να καταθέσει **Εγγυητική Επιστολή Καλής Λειτουργίας** πριν από την επιστροφή σ' αυτόν της Εγγύησης Καλής Εκτέλεσης η αξία της οποίας θα ανέρχεται στο **3%** της συνολικής συμβατικής αξίας μη συμπεριλαμβανομένου του ΦΠΑ.,

Ο χρόνος ισχύος της εγγύησης θα πρέπει να είναι μεγαλύτερος από το συμβατικό χρόνο Εγγύησης Καλής Λειτουργίας κατά ένα (1) μήνα.

6.7 Αναπροσαρμογή τιμής⁶¹

Δεν επιτρέπεται

Ο ΑΝΤΙΠΡΥΤΑΝΗΣ
ΟΙΚΟΝΟΜΙΚΩΝ, ΠΡΟΓΡΑΜΜΑΤΙΣΜΟΥ
ΚΑΙ ΑΝΑΠΤΥΞΗΣ

Αναπλ. Καθηγητής Φώτιος Μάρης

⁶¹ Άρθρο 53 παρ. 9 του ν. 4412/2016

ΠΑΡΑΡΤΗΜΑΤΑ

ΠΑΡΑΡΤΗΜΑ Ι – Αναλυτική Περιγραφή Φυσικού και Οικονομικού Αντικειμένου της Σύμβασης

ΜΕΡΟΣ Α - ΠΕΡΙΓΡΑΦΗ ΦΥΣΙΚΟΥ ΑΝΤΙΚΕΙΜΕΝΟΥ ΤΗΣ ΣΥΜΒΑΣΗΣ

ΣΚΟΠΟΣ ΚΑΙ ΣΤΟΧΟΙ ΤΗΣ ΣΥΜΒΑΣΗΣ

Η σύμβαση αφορά την προμήθεια και εγκατάσταση επίπλων για τις ανάγκες των Τμημάτων, Σχολών, εργαστηρίων και Βιβλιοθηκών του Δ.Π.Θ.

ΑΝΤΙΚΕΙΜΕΝΟ ΤΗΣ ΣΥΜΒΑΣΗΣ

ΠΡΟΜΗΘΕΙΑ ΚΑΙ ΕΓΚΑΤΑΣΤΑΣΗ ΕΠΙΠΛΩΝ ΓΙΑ ΤΙΣ ΑΝΑΓΚΕΣ ΤΩΝ ΤΜΗΜΑΤΩΝ, ΣΧΟΛΩΝ, ΕΡΓΑΣΤΗΡΙΩΝ ΚΑΙ ΒΙΒΛΙΟΘΗΚΩΝ ΤΟΥ Δ.Π.Θ. ΣΤΑ ΠΛΑΙΣΙΑ ΤΟΥ ΠΡΟΓΡΑΜΜΑΤΟΣ ΔΗΜΟΣΙΩΝ ΕΠΕΝΔΥΣΕΩΝ

Διάρκεια σύμβασης-Χρόνος παράδοσης: Ο χρόνος παράδοσης είναι 90 ημερολογιακές ημέρες

Παραδοτέα-Διαδικασία:

Το συμβατικό είδος που παραπάνω λεπτομερώς αναφέρεται, ανεξάρτητα από τον τρόπο της ποσοτικής και ποιοτικής του παραλαβής, θα πρέπει από τον προμηθευτή να εγκατασταθεί μέσα στο συμβατικό χρόνο παράδοσης, από αρμόδιο όργανό του, και μάλιστα χωρίς καμία επιβάρυνση του προμηθευόμενου, το είδος Πανεπιστημίου

Απαιτήσεις και Τεχνικές Προδιαγραφές ανά τμήμα αντικειμένου

1. ΣΥΝΟΛΙΚΗ ΚΑΤΑΣΤΑΣΗ ΕΙΔΩΝ

a/a	ΕΙΔΟΣ	Τεμάχια	Ποσό τεμαχίου χωρίς Φ.Π.Α.	Φ.Π.Α. ανά τεμάχιο	Σύνολο τιμής τεμαχίου με Φ.Π.Α.	Σύνολο τιμής χωρίς Φ.Π.Α.	Σύνολο Φ.Π.Α. ειδών	Συνολικό ποσό με Φ.Π.Α.
1	Κάθισμα αμφιθεάτρου	35 διπλά	580,00	139,20	719,20	20.300,00	4.872,00	25.172,00
2	Τραπέζι συνεδριάσεων	1	220,00	52,80	272,80	220,00	52,80	272,80
3	Κάθισμα πολλαπλών χρήσεων	10	45,00	10,80	55,80	450,00	108,00	558,00
4	Κάθισμα εργασίας με μπράτσα	1	135,00	32,40	167,40	135,00	32,40	167,40
5	Βιβλιοθήκη κλειστή με ράφια	2	220,00	52,80	272,80	440,00	105,60	545,60
6	Βιβλιοθήκη κλειστή με ράφια	4	220,00	52,80	272,80	880,00	211,20	1.091,20
7	Γραφείο Η/Υ με συρτάρι και με υποδοχή για μονάδα	400	120,00	28,80	148,80	48.000,00	11.520,00	59.520,00
8	Κάθισμα πολλαπλών χρήσεων	400	33,00	7,92	40,92	13.200,00	3.168,00	16.368,00
9	Κάθισμα εργασίας με μπράτσα	150	135,00	32,40	167,40	20.250,00	4.860,00	25.110,00
10	Βιβλιοθήκη	5	209,68	50,33	260,01	1.048,43	251,63	1.300,05
11	Κάθισμα ξύλο - μέταλλο	234	30,65	7,36	38,01	7.172,86	1.721,31	8.894,34
12	Τραπέζι 180x90	21	153,23	36,78	190,01	3.217,92	772,30	3.990,21
13	Επιφάνεια Τραπεζιού (τ.μ.)	20	32,26	7,75	40,01	645,33	154,88	800,20
14	Διαχωριστικό Αυτοστήρικτο 127x235Υx65Β	25	161,29	38,71	200,00	4.032,26	967,75	5.000,00
15	ΠΙΝΑΚΑΣ ΜΑΡΚΑΔΟΡΟΥ 120X250	10	500,00	120,00	620,00	5.000,00	1.200,00	6.200,00
16	Κατασκευή Γραφείων τριών διαφορετικών διαστάσεων	1	16.080,00	3.859,20	19.939,20	16.080,00	3.859,20	19.939,20

α/α	ΕΙΔΟΣ	Τεμάχια	Ποσό τεμαχίου χωρίς Φ.Π.Α.	Φ.Π.Α. ανά τεμάχιο	Σύνολο τιμής τεμαχίου με Φ.Π.Α.	Σύνολο τιμής χωρίς Φ.Π.Α.	Σύνολο Φ.Π.Α. ειδών	Συνολικό ποσό με Φ.Π.Α.
17	Καθίσματα με αναλόγιο σε δυάδες με ανακλινόμενο αναλόγιο	36	290,00	69,60	359,60	20.880,00	5.011,20	25.891,20
18	Κάθισμα ομιλητή	1	90,00	21,60	111,60	90,00	21,60	111,60
19	Τραπέζι γραφείο – ομιλητή	1	140,00	33,60	173,60	140,00	33,60	173,60
20	Καθίσματα με ξύλο κόντρα πλακέ και έδρανο ξύλινο αναδιπλωμένο ή σταθερό	100	190,00	45,60	235,60	19.000,00	4.560,00	23.560,00
21	Σετ γραφείων μελών ΔΕΠ	1				71.900,00	17.256,00	89.156,00
22	Εξοπλισμός γραφείων ΕΛΚΕ	1				109.650,00	26.316,00	135.966,00
23	Σύστημα αναμονής μεταλλικό 3/Θ διαστάσεων 180x77x77	50	330,00	79,20	409,20	16.500,00	3.960,00	20.460,00
24	Σύστημα αναμονής μεταλλικό 3/Θ με τραπεζάκι διαστάσεων 180x77x77	50	330,00	79,20	409,20	16.500,00	3.960,00	20.460,00
25	Παγκάκι μεταλλικός σκελετός επιφάνεια ξύλινη διαστάσεων 150x35	50	75,00	18,00	93,00	3.750,00	900,00	4.650,00
26	Τραπέζι αναγνωστηρίου και πολλαπλών χρήσεων	8	240,00	57,60	297,60	1.920,00	460,80	2.380,80
27	Καρέκλες γραφείου για την αίθουσα του Πρυτανικού Συμβουλίου	50	189,52	45,49	235,01	9.476,21	2.274,29	11.750,50
28	Κάθισμα πολλαπλών χρήσεων έδρα πλάτη ξύλο πλακάς με αναλόγιο	50	95,00	22,80	117,80	4.750,00	1.140,00	5.890,00
ΣΥΝΟΛΟ						415.627,98	99.750,72	515.378,70

2. COMMON PROCUREMENT VOCABULARY

A/A	Είδος	CPV	
1	Κάθισμα αμφιθέατρου	39111000-3	Καθίσματα
2	Τραπέζι συνεδριάσεων	39120000-9	Τραπέζια
3	Κάθισμα πολλαπλών χρήσεων	39111000-3	Καθίσματα
4	Κάθισμα εργασίας με μπράτσα	39111000-3	Καθίσματα
5	Βιβλιοθήκη κλειστή με ράφια	39122200-5	Βιβλιοθήκες
6	Βιβλιοθήκη κλειστή με ράφια	39122200-5	Βιβλιοθήκες
7	Γραφείο Η/Υ με συρτάρι και με υποδοχή για μονάδα	39121100-7	Γραφεία
8	Κάθισμα πολλαπλών χρήσεων	39111000-3	Καθίσματα
9	Κάθισμα εργασίας με μπράτσα	39111000-3	Καθίσματα
10	Βιβλιοθήκη	39122200-5	Βιβλιοθήκες
11	Κάθισμα ξύλο - μέταλλο	39111000-3	Καθίσματα
12	Τραπέζι 180x90	39120000-9	Τραπέζια
13	Επιφάνεια Τραπεζιού (τ.μ.)	39120000-9	Τραπέζια
14	Διαχωριστικό Αυτοστήρικτο 127x235Υx65Β	44112300-1	Διαχωριστικά στοιχεία
15	ΠΙΝΑΚΑΣ ΜΑΡΚΑΔΟΡΟΥ 120Χ250	30195400-6	Πίνακες μαρκαδόρου ή εξαρτήματα
16	Κατασκευή Γραφείων τριών διαφορετικών διαστάσεων	39121100-7	Γραφεία
17	Καθίσματα με αναλόγιο σε δυάδες με ανακλινόμενο αναλόγιο	39111000-3	Καθίσματα
18	Κάθισμα ομιλητή	39111000-3	Καθίσματα
19	Τραπέζι γραφείο – ομιλητή	39120000-9	Τραπέζια
20	Καθίσματα με ξύλο κόντρα πλακέ και έδρανο ξύλινο αναδιπλωμένο ή σταθερό	39111000-3	Καθίσματα
21	Σετ γραφείων μελών ΔΕΠ	39263100-4	Σετ γραφείου
22	Εξοπλισμός γραφείων ΕΛΚΕ	39130000-2	Έπιπλα γραφείων
23	Σύστημα αναμονής μεταλλικό 3/Θ διαστάσεων 180x77x77	39156000-0	Έπιπλα καθιστικού και χώρου υποδοχής
24	Σύστημα αναμονής μεταλλικό 3/Θ με τραπεζάκι διαστάσεων 180x77x77	39156000-0	Έπιπλα καθιστικού και χώρου υποδοχής

Α/Α	Είδος	CPV	
25	Παγκάκι μεταλλικός σκελετός επιφάνεια ξύλινη διαστάσεων 150x35	39111000-3	Καθίσματα
26	Τραπέζι αναγνωστηρίου και πολλαπλών χρήσεων	39120000-9	Τραπέζια
27	Καρέκλες γραφείου για την αίθουσα του Πρυτανικού Συμβουλίου	39112000-0	Καρέκλες
28	Κάθισμα πολλαπλών χρήσεων έδρα πλάτη ξύλο πλακάς με αναλόγιο	39111000-3	Καθίσματα

3. ΤΟΠΟΣ ΠΑΡΑΔΟΣΗΣ - ΥΠΕΥΘΥΝΟΣ ΕΠΙΚΟΙΝΩΝΙΑΣ

a/a	ΕΙΔΟΣ	Τεμάχια	Χώρος εγκατάστασης – τοποθέτησης του είδους	Ο αιτών/ούσα παραλαβών/ούσα του είδους- επίπλου/ στοιχεία επικοινωνίας του παραλαβών/ουσα	Email	Τηλέφωνα
1	Κάθισμα αμφιθεάτρου	35 διπλά	Αίθουσα Τηλεδιάσκεψης /βιντεοσκόπησης της Σχολής Επιστημών Υγείας	Δημήτρης Ασημακόπουλος Γραμματέας Τμήματος Μοριακής Βιολογίας και Γενετικής	dasimako@admin.duth.gr	2551030610
2	Τραπέζι συνεδριάσεων	1	Αίθουσα Τηλεδιάσκεψης /βιντεοσκόπησης της Σχολής Επιστημών Υγείας	Δημήτρης Ασημακόπουλος Γραμματέας Τμήματος Μοριακής Βιολογίας και Γενετικής	dasimako@admin.duth.gr	2551030610
3	Κάθισμα πολλαπλών χρήσεων	10	Αίθουσα Τηλεδιάσκεψης /βιντεοσκόπησης της Σχολής Επιστημών Υγείας	Δημήτρης Ασημακόπουλος Γραμματέας Τμήματος Μοριακής Βιολογίας και Γενετικής	dasimako@admin.duth.gr	2551030610
4	Κάθισμα εργασίας με μπράτσα	1	Αίθουσα Τηλεδιάσκεψης /βιντεοσκόπησης της Σχολής Επιστημών Υγείας	Δημήτρης Ασημακόπουλος Γραμματέας Τμήματος Μοριακής Βιολογίας και Γενετικής	dasimako@admin.duth.gr	2551030610
5	Βιβλιοθήκη κλειστή με ράφια	2	Αίθουσα Τηλεδιάσκεψης /βιντεοσκόπησης της Σχολής Επιστημών Υγείας	Δημήτρης Ασημακόπουλος Γραμματέας Τμήματος Μοριακής Βιολογίας και Γενετικής	dasimako@admin.duth.gr	2551030610
6	Βιβλιοθήκη κλειστή με ράφια	4	Τμήμα Μοριακής Βιολογίας και Γενετικής	Δημήτρης Ασημακόπουλος Γραμματέας Τμήματος Μοριακής Βιολογίας και Γενετικής	dasimako@admin.duth.gr	2551030610

a/a	ΕΙΔΟΣ	Τεμάχια	Χώρος εγκατάστασης – τοποθέτησης του είδους	Ο αιτών/ούσα παραλαβών/ούσα του είδους- επίπλου/ στοιχεία επικοινωνίας του παραλαβών/ουσα	Email	Τηλέφωνα
7	Γραφείο Η/Υ με συρτάρι και με υποδοχή για μονάδα	400	Νησίδες Ξάνθης Κομοτηνής και Αλεξανδρούπολης	Αναστάσιος Ορφανίδης Διευθυντής Δ/νσης Μηχανοργάνωσης, Ιωάννης Θωαίδης και Αναστάσιος Κωνσταντάκης	aorfan@admin.duth.gr thoidis@admin.duth.gr tkonstan@alex.duth.gr	2541079203 2541079202 2551030960
8	Κάθισμα πολλαπλών χρήσεων	400	Νησίδες Ξάνθης Κομοτηνής και Αλεξανδρούπολης	Αναστάσιος Ορφανίδης Διευθυντής Δ/νσης Μηχανοργάνωσης, Ιωάννης Θωαίδης και Αναστάσιος Κωνσταντάκης	aorfan@admin.duth.gr thoidis@admin.duth.gr tkonstan@alex.duth.gr	2541079203 2541079202 2551030960
9	Κάθισμα εργασίας με μπράτσα	150	Μέλη ΔΕΠ, ΕΔΙΠ,ΕΕΠ και Διοικητικό Προσωπικό	Νίκος Λυγούρας, Ηλίας Ζήσης Κώστας Τσιπιτσούδης	nlygoura@admin.duth.gr izisis@admin.duth.gr ktsipits@admin.duth.gr	2541079072 2531039237 2551030955
10	Βιβλιοθήκη	5	Τμήμα Αρχιτεκτονικής	Έλενα Γούναρη	egounari@arch.duth.gr	2541079351
11	Κάθισμα ξύλο - μέταλλο	234	Τμήμα Αρχιτεκτονικής	Έλενα Γούναρη	egounari@arch.duth.gr	2541079351
12	Τραπέζι 180x90	21	Τμήμα Αρχιτεκτονικής	Έλενα Γούναρη	egounari@arch.duth.gr	2541079351
13	Επιφάνεια Τραπεζιού (τ.μ.)	20	Τμήμα Αρχιτεκτονικής	Έλενα Γούναρη	egounari@arch.duth.gr	2541079351
14	Διαχωριστικό Αυτοστήρικτο 127x235Υx65Β	25	Τμήμα Αρχιτεκτονικής	Έλενα Γούναρη	egounari@arch.duth.gr	2541079351

a/a	ΕΙΔΟΣ	Τεμάχια	Χώρος εγκατάστασης – τοποθέτησης του είδους	Ο αιτών/ούσα παραλαβών/ούσα του είδους- επίπλου/ στοιχεία επικοινωνίας του παραλαβών/ουσα	Email	Τηλέφωνα
15	ΠΙΝΑΚΑΣ ΜΑΡΚΑΔΟΡΟΥ 120X250	10	Μαθηματικό Σπουδαστήριο, Τμήματα Δ.Π.Θ Ξάνθη Κομοτηνή Αλεξανδρούπολη και Ορεστιάδα	Χρήστος Σχοινιάς, Νίκος Λυγούρας, Στέλιος Τσιμουρακίδης, Κώστας Τσιπιτσούδης, Περανθούλα Δελληγιάννη	cschinas@ee.duth.gr nlygoura@admin.duth.gr stsimour@admin.duth.gr ktsipits@admin.duth.gr pdelipia@ores.duth.gr	2541079763 2541079072 2531039293 2551030955 2551030103
16	Κατασκευή Γραφείων τριών διαφορετικών διαστάσεων	1	Αίθουσα Συγκλήτου	Κωνσταντινιά Μάμμουλου	kmamoulo@admin.duth.gr	2531039153
17	Καθίσματα με αναλόγιο σε δυάδες με ανακλινόμενο αναλόγιο	36	Νέα Αίθουσα Ιατρικής Σχολής	Κωνσταντίνος Τσιπιτσούδης	ktsipits@admin.duth.gr	2551030955
18	Κάθισμα ομιλητή	1	Νέα Αίθουσα Ιατρικής Σχολής	Κωνσταντίνος Τσιπιτσούδης	ktsipits@admin.duth.gr	2551030955
19	Τραπέζι γραφείο – ομιλητή	1	Νέα Αίθουσα Ιατρικής Σχολής	Κωνσταντίνος Τσιπιτσούδης	ktsipits@admin.duth.gr	2551030955
20	Καθίσματα με ξύλο κόντρα πλακέ και έδρανο ξύλινο αναδιπλωμένο ή σταθερό	100	Τμήμα Μηχανικών Περιβάλλοντος	Λεωνίδα Καρακατσάνης	karaka@env.duth.gr	2541079114
21	Σετ γραφείων μελών ΔΕΠ	1	Κτίριο παλαιού ΤΕΦΑΑ	Στέλιος Τσιμουρακίδης και Παναγιώτης Αραμπατζής	stsimour@admin.duth.gr parampat@admin.duth.gr	2531039293 2531039203
22	Εξοπλισμός γραφείων ΕΛΚΕ	1	Ειδικός Λογαριασμός	Δάφνης Γιάννης Μαργαρίτα Πατσή και Βασίλειος Ποιμενίδης	joda@admin.duth.gr mpatsi@admin.duth.gr vpimenid@admin.duth.gr	2541079413 2541079452 2541079082

a/a	ΕΙΔΟΣ	Τεμάχια	Χώρος εγκατάστασης – τοποθέτησης του είδους	Ο αιτών/ούσα παραλαβών/ούσα του είδους- επίπλου/ στοιχεία επικοινωνίας του παραλαβών/ουσα	Email	Τηλέφωνα
23	Σύστημα αναμονής μεταλλικό 3/Θ διαστάσεων 180x77x77	50	Ξάνθη Κομοτηνή & Αλεξανδρούπολη	Νίκος Γρηγοριάδης Παναγιώτης Αραμπατζής & Χριστόφορος Ευθυμιάδης	ngrigo@admin.duth.gr parampat@admin.duth.gr chreftim@admin.duth.gr	2551030600 2531039203 2551030966
24	Σύστημα αναμονής μεταλλικό 3/Θ με τραπεζάκι διαστάσεων 180x77x77	50	Ξάνθη Κομοτηνή & Αλεξανδρούπολη	Νίκος Γρηγοριάδης Παναγιώτης Αραμπατζής & Χριστόφορος Ευθυμιάδης	ngrigo@admin.duth.gr parampat@admin.duth.gr chreftim@admin.duth.gr	2551030600 2531039203 2551030966
25	Παγκάκι μεταλλικός σκελετός επιφάνεια ξύλινη διαστάσεων 150x35	50	Ξάνθη Κομοτηνή & Αλεξανδρούπολη	Νίκος Γρηγοριάδης Παναγιώτης Αραμπατζής & Χριστόφορος Ευθυμιάδης	ngrigo@admin.duth.gr parampat@admin.duth.gr chreftim@admin.duth.gr	2551030600 2531039203 2551030966
26	Τραπέζι αναγνωστηρίου και πολλαπλών χρήσεων	8	Ξάνθη Κομοτηνή & Αλεξανδρούπολη	Νίκος Γρηγοριάδης Παναγιώτης Αραμπατζής & Χριστόφορος Ευθυμιάδης	ngrigo@admin.duth.gr parampat@admin.duth.gr chreftim@admin.duth.gr	2551030600 2531039203 2551030966
27	Καρέκλες γραφείου για την αίθουσα του Πρυτανικού Συμβουλίου	50	Κομοτηνή	Κωνσταντινιά Μάμμουλου	kmamoulo@admin.duth.gr	2531039153
28	Κάθισμα πολλαπλών χρήσεων έδρα πλάτη ξύλο πλακάς με αναλόγιο	50	Ξάνθη	Νίκος Λυγούρας	nlygoura@admin.duth.gr	2541079072

4. ΤΕΧΝΙΚΕΣ ΠΡΟΔΙΑΓΡΑΦΕΣ

Είδος 1

ΚΑΘΙΣΜΑ ΑΜΦΙΘΕΑΤΡΟΥ ΕΔΡΑ ΞΥΛΟ ΚΟΝΤΡΑ ΠΛΑΚΕ. ΕΔΡΑΝΟ ΞΥΛΙΝΟ ΑΝΑΔΙΠΛΩΜΕΝΟ ΑΝΤΙΠΑΝΙΚ

Τεχνικές Προδιαγραφές καθισμάτων με αντιπάνικ τραπέζι

Τιμή τεμαχίου 290,00 ευρώ + Φ.Π.Α 24% (69,60)=359,60 με Φ.Π.Α.

Τιμή διπλού καθίσματος 359,60x2=719,20

35 διπλά καθίσματαx719,20 (τιμή διπλού καθίσματος)=25.172,00 με Φ.Π.Α.

Ανάλυση ποσού για προμήθεια 35 διπλών καθισμάτων 20.300+4.872 (Φ.Π.Α)=25.172,00

Τεμάχια 35 διπλά καθίσματα

Να είναι σύστημα θέσεων, με ανακλινόμενο αντιπάνικ τραπέζι, σε μεταλλική μπάρα με ένα πλαϊνό στήριξης για κάθε θέση και ένα στο τέλος της κάθε σειράς. Μεταξύ δύο διαδοχικών καθισμάτων να παρεμβάλλεται ένα πλαϊνό στήριξης ενώ στο τέλος κάθε σειρά να κλείνει επίσης με ένα επιπλέον τελικό πλαϊνό. Η έδρα να αναδιπλώνεται για την καλύτερη δυνατή εξοικονόμηση χώρου. Το κάθισμα να είναι εύκολα αποσυναρμολογούμενο ώστε να μπορεί να αλλάχουν τα μέρη του.

Έδρα:

Η έδρα του καθίσματος να κατασκευάζεται από κόντρα πλακέ οξιάς πάχους 12mm με επικάλυψη βερνικιού που να καθιστά το ξύλο αδιάβροχο και βραδύκαυστο. Να είναι ανατομικής μορφής με εξομάλυνση των άκρων της για αποφυγή τραυματισμών και ανακλινόμενη όταν δεν χρησιμοποιείται, με σύστημα αθόρυβης αυτόματης ανάκλισης. Να υπάρχει η δυνατότητα εύκολης και γρήγορης αντικατάστασης της. Οι διαστάσεις της να είναι: πλάτος 40-45 cm, βάθος 41 cm. Ο μηχανισμός ανάκλισης της έδρας να αποτελείται από αλουμινένιο κυτίο, διαμορφωμένο σε καλούπι όπου μέσα να περιέχονται κρυμμένα τα ελατήρια και ο υπόλοιπος μηχανισμός. Η στήριξή του να γίνεται στην κεντρική μπάρα στο κέντρο της έδρας και όχι στα κάθετα πόδια.

Πλάτη:

Η πλάτη να κατασκευάζεται από ειδικά διαμορφωμένο διάτρητο μεταλλικό φύλλο πάχους 1,25mm, ανατομικής μορφής, το οποίο να φιλοξενείται μέσα σε μεταλλικό πλαίσιο. Να στηρίζεται στον κάθετο σκελετό και οι διαστάσεις της να είναι: πλάτος τουλάχιστον 48 cm, ύψος 45 cm.

Ενσωματωμένο αντιπάνικ τραπέζι:

Να διαθέτει ενσωματωμένο αντιπάνικ τραπέζι το οποίο να κατασκευάζεται από MDF επενδυμένο με laminate συνολικού πάχους 25-30mm και βάθους 26-45 cm. Να λειτουργεί με σύστημα διπλών αλουμινένιων βραχιόνων που θα καθιστούν την λειτουργία της ανάκλισης αθόρυβη. Ανάμεσα στα πόδια ή πίσω από την πλάτη να μπορεί να τοποθετηθεί μεταλλική θήκη για μικροαντικείμενα και βιβλία.

Σκελετός:

Ο κάθετος σκελετός (πόδι) να είναι μεταλλικός οβάλ διατομής 66X26mm και πάχους 2,5mm και να καταλήγει στο έδαφος σε μεταλλικό πρεσσαριστό πέλμα διαστάσεων 31X5,8cm το οποίο να πακτώνεται στο δάπεδο. Η απόσταση των οπών πάκτωσης να είναι 25cm. Μεταξύ των κάθετων ποδιών να υπάρχει μεταλλική μπάρα διατομής 80X40mm και πάχους 3mm όπου εκεί να στηρίζεται στο κάθετο μέρος της ο μηχανισμός ανάκλισης της έδρας.

Το εργοστάσιο κατασκευής και ο προσφέρων (αν δεν είναι ο ίδιος) επί ποινή αποκλεισμού πρέπει απαραίτητα να διαθέτει πιστοποίηση κατά ISO 9001, ISO 14001 και OHSAS 18001 με πεδίο εφαρμογής «σχεδιασμό, Σερβις, πώληση **καθισμάτων εκπαιδευτικών ιδρυμάτων**». Τα παραπάνω πιστοποιητικά πρέπει να κατατεθούν επί ποινή αποκλεισμού

Όλα τα μεταλλικά μέρη πρέπει να είναι βαμμένα με ηλεκτροστατική βαφή.

Το κάθισμα να είναι πιστοποιημένο κατά EN 12727 επίπεδο 4 (προδιαγραφές για πανεπιστημιακή χρήση).

Όλα τα αναφερόμενα πιστοποιητικά πρέπει να προσκομισθούν επί ποινή αποκλεισμού.

Απαραίτητη η προσκόμιση δείγματος από την προηγούμενη ημέρα του διαγωνισμού.

Ενδεικτικές Διαστάσεις:

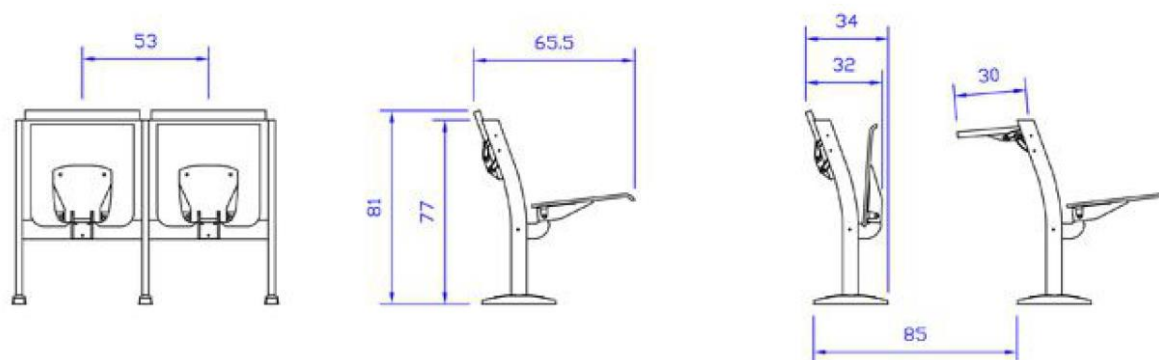

Είδος 2

ΤΡΑΠΕΖΙ ΣΥΝΕΔΡΙΑΣΕΩΝ 240X100

Τιμή τεμαχίου 220,00 ευρώ + Φ.Π.Α 24%(52,80)=278,80 Ευρώ με Φ.Π.Α.

Τεμάχια 1

Θα κατασκευαστεί από μοριοσανίδα υψηλής πυκνότητας και πάχους 25mm, με πρόσθετη αμφίπλευρη επένδυση από μελαμίνη. Στην επιφάνεια εργασίας θα υπάρχει ειδική ροζέτα για τη διέλευση καλωδίων. Τα πλαϊνά σόκαρα θα φέρουν ABC πάχους 2-3 mm, όλες οι κολλήσεις των περιθωρίων θα είναι με κόλες πολυουρεθάνης ώστε να αποφεύγονται φαινόμενα υγρασίας και φθοράς με την πάροδο του χρόνου. Η στήριξη της επιφάνειας εργασίας με το σκελετό του γραφείου

θα γίνει με μεταλλικά φύραμα και βίδες σε ήδη κατάλληλα προσαρμοσμένες φωλιές παρέχοντας την μέγιστη σταθερότητα στο γραφείο. Μεταξύ της επιφάνειας και του σκελετού θα δημιουργηθεί μία σκοτία κατάλληλη για την διέλευση των καλωδίων.

B) Σκελετός

Θα κατασκευαστεί από μοριοσανίδα υψηλής πυκνότητας και πάχους 25mm, με πρόσθετη αμφίπλευρη επένδυση με μελαμίνη και πλαϊνά σόκαρα θα φέρουν ABC πάχους 2-3 mm, όλες οι κολλήσεις των περιθωρίων θα είναι με κόλες πολυουρεθάνης ώστε να αποφεύγονται φαινόμενα υγρασίας και φθοράς με την πάροδο του χρόνου.

Γ) Μετώπη

Θα υπάρχει μετώπη από μορισανίδα με επένδυση από μελαμίνη τριών στρώσεων ελάχιστου πάχους 18mm και πλαϊνά σόκαρα θα φέρουν ABC πάχους 2-3 mm, όλες οι κολλήσεις των περιθωρίων θα είναι με κόλες πολουρεθάνης ώστε να αποφεύγονται φαινόμενα υγρασίας και φθοράς με την πάροδο του χρόνου. Η στήριξη της μετώπης στο σκελετό θα γίνει ανάλογα με αυτή της επιφάνειας.

Γενικά Χαρακτηριστικά

Το τραπέζι θα είναι λυόμενο επιτρέποντας την εύκολη μεταφορά του καθώς και την αντικατάσταση τμημάτων σε περίπτωση φθοράς τους. Η συναρμολόγηση θα είναι απλή, πλην όμως θα εξασφαλίζει ιδιαίτερα μεγάλη σταθερότητα και αντοχή. Στο κάτω μέρος θα φέρει ρεγουλατόρους για την ρύθμιση του ύψους. Οι τελικές επιφάνειες θα είναι αντιθαμβωτικές (ματ), δεν θα επιτρέπουν την συσσώρευση σκόνης, ρύπων, κ.λπ. και θα μπορούν να καθαρίζονται εύκολα με τις συνήθεις καθαριστικές ουσίες χωρίς βλάβη για τις επιφάνειες και χωρίς παραμένουσες ουσίες. Η απόχρωση και η υφή των διαφόρων στοιχείων (επιφάνεια εργασίας, σκελετός, μετώπη, σόκορο κλπ) θα είναι της απόλυτης επιλογής της Υπηρεσίας, βάσει δειγματολογίων, τα οποία θα προσκομίσει ο προμηθευτής που θα επιλεγεί.

Θα πρέπει απαραίτητα να καλύπτονται με πενταετή εγγύηση καλής λειτουργίας και δεκαετή εγγύηση διαρκούς παρακαταθήκης ανταλλακτικών.

Το εργοστάσιο κατασκευής και ο προμηθευτής πρέπει απαραίτητα να διαθέτουν πιστοποίηση κατά ISO 9001, ISO 14001 και OHSAS 18001. Τα παραπάνω πιστοποιητικά πρέπει να κατατεθούν επι ποινή αποκλεισμού.

Να προσκομιστεί φωτογραφία ή σχέδιο που θα επαληθεύει τα τεχνικά χαρακτηριστικά.

Είδος 3

ΚΑΘΙΣΜΑ ΠΟΛΛΑΠΛΩΝ ΧΡΗΣΕΩΝ ΕΔΡΑ ΠΛΑΤΗ ΕΠΕΝΔΥΣΗ ΔΕΡΜΑΤΙΝΗ. ΧΡΩΜΙΟ ΣΚΕΛΕΤΟΣ

Τιμή τεμαχίου 45,00 ευρώ + Φ.Π.Α 24%(10,80)=55,80

10 τεμάχια 55,80=558,00 με Φ.Π.Α. 450+108,00=558,00 Ευρώ με Φ.Π.Α.

Τεμάχια 10

Το κάθισμα θα έχει διαστάσεις 53X43X81Y cm (ενδεικτικά).

Η έδρα και η πλάτη θα είναι κατασκευασμένες από ξύλο καλής ποιότητας οξιάς και μεγάλης αντοχής, πάχους 15 mm πρεσαρισμένο για τη δημιουργία σωστής ανατομικής καμπύλης και σε αυτές θα συγκολλούνται αφρώδη μαξιλάρια από μαλακή διογκούμενη πολουρεθάνη επενδυμένα με ύφασμα άκαυστο και υψηλής αντοχής.

Ο σκελετός θα είναι κατασκευασμένος από μεταλλικό επιχρωμιωμένο σωλήνα 2 cm, οβάλ, υψηλής αντοχής, (ενισχυμένο), πάχους 2 mm. Θα καταλήγει σε τέσσερα πόδια τα οποία θα φέρουν πλαστικά πέλματα για την καλύτερη στήριξη στο δάπεδο και την μείωση του θορύβου κατά τη μετακίνηση του καθίσματος.

Θα πρέπει απαραίτητα να καλύπτονται με πενταετή εγγύηση καλής λειτουργίας και δεκαετή εγγύηση διαρκούς παρακαταθήκης ανταλλακτικών. Το εργοστάσιο κατασκευής και ο προμηθευτής πρέπει απαραίτητα να διαθέτουν πιστοποίηση κατά ISO 9001, ISO 14001 και OHSAS 18001. Τα παραπάνω πιστοποιητικά πρέπει να κατατεθούν επι ποινή αποκλεισμού.

Να προσκομιστεί φωτογραφία ή σχέδιο που θα επαληθεύει τα τεχνικά χαρακτηριστικά.

Είδος 4

ΚΑΘΙΣΜΑ ΕΡΓΑΣΙΑΣ ΜΕ ΜΠΡΑΤΣΑ ΕΠΕΝΔΥΣΗ ΜΑΥΡΟ ΥΦΑΣΜΑ (τύπου aerospace) ΜΠΡΑΤΣΑ ΚΑΙ ΒΑΣΗ ΧΡΩΜΙΟΥ

Τιμή τεμαχίου 135,00 ευρώ + Φ.Π.Α 24% (32,40)=167,00 Ευρώ με Φ.Π.Α.

1 τεμάχιο x167,00 τιμή τεμαχίου=167 Ευρώ με Φ.Π.Α.

Τεμάχια 1

Κάθισμα γραφείου με ψηλή πλάτη, περιστρεφόμενο και τροχήλατο, αποτελούμενο από βάση, έδρα, πλάτη, μπράτσα, και τους ειδικούς μηχανισμούς, επενδεδυμένο με ύφασμα με κυψέλες (τύπου aergospace) χρώματος μαύρο. Διαστάσεις ύψος 1100-1200mm, έδρα 480-480mm, πλάτη 470-570mm με απόκλιση ± 50 mm. Η βάση του καθίσματος θα είναι μεταλλική χρωμίου πεντακτινωτή, αποτελούμενη από πέντε οριζόντιες ισομήκεις ακτίνες, ώστε να εξασφαλίζεται πλήρως η σταθερότητα του καθίσματος. Οι τροχοί θα είναι δίδυμοι από ενισχυμένο θερμοπλαστικό υλικό. Ο άξονας του καθίσματος θα είναι μεταλλικός χρωμίου διαμέτρου τουλάχιστον $\Phi 50$. Μέσα σ' αυτόν θα κινείται άλλος άξονας, πάνω στον οποίο θα στηρίζεται η έδρα. Με κατάλληλα αντιτριβικά δακτυλίδια (οδηγούς) και τσιμούχες το όλο σύστημα θα λειτουργεί σαν αμορτισέρ αερίου. Το αμορτισέρ θα είναι ασφαλείας, πεπιεσμένου ειδικού αερίου και μέσω αυτού θα επιτυγχάνεται η ρύθμιση του ύψους της έδρας του καθίσματος.

Η έδρα και η πλάτη θα είναι κατασκευασμένες από θερμοπλαστικό πολυαμίδιο. Επί της έδρας και της πλάτης τοποθετείται μαξιλάρι από χυτή πολουρεθάνη με ανατομικές καμπύλες πάχους 40mm και όχι αφρώδες πολουρεθάνη (αφρολέξ), το οποίο επενδύεται με ύφασμα με κυψέλες (τύπου aergospace) χρώματος μαύρο. Η πλάτη ρυθμίζεται στο ύψος με κοχλία στο κάτω μέρος της πλάτης. Η κλίση της πλάτης ρυθμίζεται με μηχανισμό που βρίσκεται κάτω από τον πάτο του καθίσματος και είναι μοχλός ο οποίος μπορεί να σταθεροποιήσει το κάθισμα σε πολλαπλές θέσεις. Το κάθισμα θα είναι περιστρεφόμενο και θα έχει τη δυνατότητα κίνησης καθ' ύψος. Η αυξομείωση θα γίνεται με αμορτισέρ αερίου και η διαδρομή θα είναι περίπου 10-15cm. Ο μηχανισμός θα ενεργοποιείται με την χρήση μοχλού, ο οποίος θα είναι κάτω από την έδρα. Τα μπράτσα θα είναι ανατομικά και θα συνδέονται κατάλληλα στην έδρα. Θα είναι κατασκευασμένα από χαλύβδινο σωλήνα $\Phi 5$ cm και θα είναι επιχρωμιωμένα. Θα φέρουν, όπου ακουμπούν τα χέρια, κελύφη από καλουπωτό θερμοπλαστικό υλικό. Τα μπράτσα θα είναι σταθερά και όχι ρυθμιζόμενα.

Θα πρέπει απαραίτητα να καλύπτονται με πενταετή εγγύηση καλής λειτουργίας και δεκαετή εγγύηση διαρκούς παρακαταθήκης ανταλλακτικών. Το εργοστάσιο κατασκευής και ο προμηθευτής επί ποινή αποκλεισμού πρέπει απαραίτητα να διαθέτει πιστοποίηση κατά ISO 9001, ISO 14001 και OHSAS 18001 με πεδίο εφαρμογής «σχεδιασμό, πώληση Ξύλινων & Μεταλλικών Επίπλων» Τα παραπάνω πιστοποιητικά πρέπει να κατατεθούν επί ποινή αποκλεισμού.

Θα πρέπει απαραίτητα να προσκομιστούν επίσης τα εξής πιστοποιητικά:

Πιστοποιητικό ασφάλεια και μηχανικών αντοχών κατά EN 1335-1 ,2,3

Να προσκομιστεί φωτογραφία ή σχέδιο που θα επαληθεύει τα τεχνικά χαρακτηριστικά.

Τα παραπάνω πιστοποιητικά πρέπει να κατατεθούν επί ποινή αποκλεισμού.

Θα πρέπει απαραίτητα να προσκομιστεί δείγμα από την προηγούμενη ημέρα του διαγωνισμού.

Είδος 5

BIBΛΙΟΘΗΚΗ ΚΛΕΙΣΤΗ 80X43X200 ΜΕ ΡΑΦΙΑ

Τιμή τεμαχίου 220,00 ευρώ + Φ.Π.Α 24% (52,80)=272,80 Ευρώ με Φ.Π.Α.

272,80x2=546,60 Ευρώ με Φ.Π.Α.

Τεμάχια 2

Βιβλιοθήκη κλειστή με εσωτερικά τρία κινητά ράφια μεταβαλλόμενων αποστάσεων τοποθέτησης και ένα σταθερό για χώρισμα σε ύψος 80cm από κάτω.

Σκελετός ερμαριών

Ο σκελετός των ερμαρίων (περιμετρικό κουτί και πλάτη) θα κατασκευαστεί από μορισανίδα, επικαλυμμένης αμφίπλευρα με μελαμίνη. Το ελάχιστο πάχος του σκελετού θα είναι τουλάχιστον 18mm, εκτός της πλάτης που θα είναι τουλάχιστον 8mm μέσα σε ειδική γκινισιά.

Οι επιφάνειες θα συνδέονται μεταξύ τους με ξύλινες καβίλιες και μεταλλικά φύραμα χωρίς την χρήση κόλλας, έτσι ώστε να εξασφαλίζεται πλήρως η απόλυτη σταθερότητα των ερμαρίων.

Ράφια εσωτερικά

Στο εσωτερικό των ερμαρίων τοποθετούνται τρία ράφια από μορισανίδα, ελάχιστου πάχους 25mm με αμφίπλευρη επικάλυψη με μελαμίνη, όμοιου με αυτό του σκελετού του ερμαρίου. Τα ράφια που είναι κινητά θα στηρίζονται στα πλαϊνά του σκελετού και θα δύνανται να ρυθμίζονται ρυθμιζόμενα καθ' ύψος ανά περίπου 3,2cm.

Πόρτες ερμαρίων

Θα φέρει σε όλο το ύψος 200cm από το έδαφος δύο πόρτες. Οι πόρτες των ερμαρίων θα κατασκευαστούν από μορισανίδα, ελάχιστου πάχους 18mm, επικαλυμμένης με μελαμίνη. Οι πόρτες θα είναι ανοιγμένες και θα στηρίζονται στο σκελετό με χωνευτούς μεντεσέδες τύπου που να εξασφαλίζεται το αθόρυβο άνοιγμα - κλείσιμο των φύλλων κατά 90ο. Οι πόρτες θα ασφαλίζουν με κλειδαριά και θα φέρουν χειρολαβές.

ΕΧΤΡΑ ΚΑΠΑΚΙ

Πάνω από το σκελετό θα υπάρχει επιπλέον καπάκι από μορισανίδα, ελάχιστου πάχους 25mm με αμφίπλευρη επικάλυψη με μελαμίνη, όμοιου με αυτό του σκελετού του ερμαρίου.

Γενικά Χαρακτηριστικά

Η βιβλιοθήκη θα είναι κατάλληλης κατασκευής που θα επιτρέπει την αντικατάσταση τμημάτων τους σε περίπτωση φθοράς. Η συναρμολόγηση θα είναι τέτοια που να εξασφαλίζει ιδιαίτερα μεγάλη σταθερότητα και αντοχή. Όλα τα πλαϊνά σόκαρα θα φέρουν ABC πάχους 2-3 mm, όλες οι κολλήσεις των περιθωρίων θα είναι με κόλες πολυουρεθάνης ώστε να αποφεύγονται φαινόμενα υγρασίας και φθοράς με την πάροδο του χρόνου. Θα φέρει κατάλληλα πέλατα ρυθμιζόμενου ύψους για την επίτευξη της οριζοντίωσης. Η ρύθμιση θα επιτυγχάνεται από το εσωτερικό της βιβλιοθήκης.

Η απόχρωση και η υφή της μελαμίνης των διαφόρων στοιχείων θα είναι της απόλυτης επιλογής της Υπηρεσίας, βάσει δειγματολογίων, τα οποία θα προσκομίσει ο προμηθευτής που θα επιλεγεί. Οι τελικές επιφάνειες θα είναι αντιθαμβωτικές (ματ), δεν θα επιτρέπουν την συσσώρευση σκόνης, ρύπων, κλπ. και θα μπορούν να καθαρίζονται εύκολα με τις συνήθεις καθαριστικές ουσίες χωρίς βλάβη για τις επιφάνειες και χωρίς παραμένουσες ουσίες.

Διάσταση: 80M X 43B X200Y

Θα πρέπει απαραίτητα να καλύπτονται με πενταετή εγγύηση καλής λειτουργίας και δεκαετή εγγύηση διαρκούς παρακαταθήκης ανταλλακτικών. Το εργοστάσιο κατασκευής και ο προμηθευτής επί ποινή αποκλεισμού πρέπει απαραίτητα να διαθέτει πιστοποίηση κατά ISO 9001, ISO 14001 και OHSAS 18001 με πεδίο εφαρμογής «Σχεδιασμό, Πώληση Ξύλινων & Μεταλλικών Επίπλων» Τα παραπάνω πιστοποιητικά πρέπει να κατατεθούν επί ποινή αποκλεισμού.

Θα πρέπει απαραίτητα να προσκομιστούν επίσης τα εξής πιστοποιητικά:

Πιστοποιητικό ασφάλεια και μηχανικών αντοχών κατά EN 14073-2-3

Πιστοποιητικό μελαμίνης E1

Να προσκομιστεί φωτογραφία ή σχέδιο που θα επαληθεύει τα τεχνικά χαρακτηριστικά.

Τα παραπάνω πιστοποιητικά πρέπει να κατατεθούν επί ποινή αποκλεισμού.

Είδος 6

BIBΛΙΟΘΗΚΗ ΚΛΕΙΣΤΗ 80X43X200 ΜΕ ΡΑΦΙΑ

Τιμή τεμαχίου 220,00 ευρώ + Φ.Π.Α 24% (52,80)=272,80 X 4 τεμάχια=1.091,20 Ευρώ

Τεμάχια 2

Βιβλιοθήκη κλειστή με εσωτερικά τρία κινητά ράφια μεταβαλλόμενων αποστάσεων τοποθέτησης και ένα σταθερό για χώρισμα σε ύψος 80cm από κάτω.

Σκελετός ερμαριών

Ο σκελετός των ερμαριών (περιμετρικό κουτί και πλάτη) θα κατασκευαστεί από μορισανίδα, επικαλυμμένης αμφίπλευρα με μελαμίνη. Το ελάχιστο πάχος του σκελετού θα είναι τουλάχιστον 18mm, εκτός της πλάτης που θα είναι τουλάχιστον 8mm μέσα σε ειδική γκινισιά.

Οι επιφάνειες θα συνδέονται μεταξύ τους με ξύλινες καβίλιες και μεταλλικά φύραμα χωρίς την χρήση κόλλας, έτσι ώστε να εξασφαλίζεται πλήρως η απόλυτη σταθερότητα των ερμαριών.

Ράφια εσωτερικά

Στο εσωτερικό των ερμαριών τοποθετούνται τρία ράφια από μορισανίδα, ελάχιστου πάχους 25mm με αμφίπλευρη επικάλυψη με μελαμίνη, όμοιου με αυτό του σκελετού του ερμαρίου.

Τα ράφια που είναι κινητά θα στηρίζονται στα πλαϊνά του σκελετού και θα δύνανται να ρυθμίζονται ρυθμιζόμενα καθ' ύψος ανά περίπου 3,2cm.

Πόρτες ερμαριών

Θα φέρει σε όλο το ύψος 200cm από το έδαφος δύο πόρτες. Οι πόρτες των ερμαριών θα κατασκευαστούν από μορισανίδα, ελάχιστου πάχους 18mm, επικαλυμμένης με μελαμίνη. Οι πόρτες θα είναι ανοιγμένες και θα στηρίζονται στο σκελετό με χωνευτούς μεντεσέδες τύπου που να εξασφαλίζεται το αθόρυβο άνοιγμα - κλείσιμο των φύλλων κατά 90ο. Οι πόρτες θα ασφαλίζουν με κλειδαριά και θα φέρουν χειρολαβές.

ΕΧΤΡΑ ΚΑΠΑΚΙ

Πάνω από το σκελετό θα υπάρχει επιπλέον καπάκι από μορισανίδα, ελάχιστου πάχους 25mm με αμφίπλευρη επικάλυψη με μελαμίνη, όμοιου με αυτό του σκελετού του ερμαρίου.

Γενικά Χαρακτηριστικά

Η βιβλιοθήκη θα είναι κατάλληλης κατασκευής που θα επιτρέπει την αντικατάσταση τμημάτων τους σε περίπτωση φθοράς. Η συναρμολόγηση θα είναι τέτοια που να εξασφαλίζει ιδιαίτερα μεγάλη σταθερότητα και αντοχή. Όλα τα πλαϊνά σόκαρα θα φέρουν ABC πάχους 2-3 mm, όλες οι κολλήσεις των περιθωρίων θα είναι με κόλες πολυουρεθάνης ώστε να αποφεύγονται φαινόμενα υγρασίας και φθοράς με την πάροδο του χρόνου. Θα φέρει κατάλληλα πέλματα ρυθμιζόμενου ύψους για την επίτευξη της οριζοντίωσης. Η ρύθμιση θα επιτυγχάνεται από το εσωτερικό της βιβλιοθήκης. Η απόχρωση και η υφή της μελαμίνης των διαφόρων στοιχείων θα είναι της απόλυτης επιλογής της Υπηρεσίας, βάσει δειγματολογίων, τα οποία θα προσκομίσει ο προμηθευτής που θα επιλεγεί. Οι τελικές επιφάνειες θα είναι αντιθαμβωτικές (ματ), δεν θα επιτρέπουν την συσσώρευση σκόνης, ρύπων, κλπ. και θα μπορούν να καθαρίζονται εύκολα με τις συνήθεις καθαριστικές ουσίες χωρίς βλάβη για τις επιφάνειες και χωρίς παραμένουσες ουσίες.

Διάσταση: 80M X 43B X200Y

Θα πρέπει απαραίτητα να καλύπτονται με πενταετή εγγύηση καλής λειτουργίας και δεκαετή εγγύηση διαρκούς παρακαταθήκης ανταλλακτικών. Το εργοστάσιο κατασκευής και ο προμηθευτής επί ποινή αποκλεισμού πρέπει απαραίτητα να διαθέτει πιστοποίηση κατά ISO 9001, ISO 14001 και OHSAS 18001 με πεδίο εφαρμογής «Σχεδιασμό, Πώληση Ξύλινων & Μεταλλικών Επίπλων» Τα παραπάνω πιστοποιητικά πρέπει να κατατεθούν επί ποινή αποκλεισμού.

Θα πρέπει απαραίτητα να προσκομιστούν επίσης τα εξής πιστοποιητικά:

☒ Πιστοποιητικό ασφάλεια και μηχανικών αντοχών κατά EN 14073-2-3

☒ Πιστοποιητικό μελαμίνης E1

Να προσκομιστεί φωτογραφία ή σχέδιο που θα επαληθεύει τα τεχνικά χαρακτηριστικά.

Τα παραπάνω πιστοποιητικά πρέπει να κατατεθούν επί ποινή αποκλεισμού.

Είδος 7

ΓΡΑΦΕΙΟ Η/Υ ΜΕ ΣΥΡΤΑΡΙ ΚΑΙ ΥΠΟΔΟΧΗ ΓΙΑ ΜΟΝΑΔΑ 120X60

Τιμή τεμαχίου 120,00 ευρώ + Φ.Π.Α 24%(28,80)=148,80 Ευρώ με ΦΠΑ

400 τεμάχια x 148,80=59.520 Ευρώ με ΦΠΑ

Τεμάχια 400

Θα κατασκευαστεί από μοριοσανίδα υψηλής πυκνότητας και πάχους 25mm, με πρόσθετη αμφίπλευρη επένδυση από μελαμίνη.

Στην επιφάνεια εργασίας θα υπάρχει ειδική ροζέτα για τη διέλευση καλωδίων.

Τα πλαϊνά σόκαρα θα φέρουν ABC πάχους 2-3 mm, όλες οι κολλήσεις των περιθωρίων θα είναι με κόλες πολουρεθάνης ώστε να αποφεύγοντα φαινόμενα υγρασίας και φθοράς με την πάροδο του χρόνου. Η στήριξη της επιφάνειας εργασίας με το σκελετό του γραφείου θα γίνει με μεταλλικά φύραμα και βίδες σε ήδη κατάλληλα προσαρμοσμένες φωλιές παρέχοντας την μέγιστη σταθερότητα στο γραφείο.

B) Σκελετός

Θα κατασκευαστεί από μοριοσανίδα υψηλής πυκνότητας και πάχους 25mm, με πρόσθετη αμφίπλευρη επένδυση με μελαμίνη και πλαϊνά σόκαρα θα φέρουν ABC πάχους 2-3 mm, όλες οι κολλήσεις των περιθωρίων θα είναι με κόλες πολουρεθάνης ώστε να αποφεύγοντα φαινόμενα υγρασίας και φθοράς με την πάροδο του χρόνου.

Θα φέρει ένα συρτάρι οδηγό τηλεσκοπικό 100% με φρένο και κατάλληλες θέσεις με ράφι για τοποθέτηση της μονάδας του Η/Υ

Γενικά Χαρακτηριστικά

Το γραφείο θα είναι λυόμενο επιτρέποντας την εύκολη μεταφορά του καθώς και την αντικατάσταση τμημάτων σε περίπτωση φθοράς τους. Η συναρμολόγηση θα είναι απλή, πλην όμως θα εξασφαλίζει ιδιαίτερα μεγάλη σταθερότητα και αντοχή.

Οι τελικές επιφάνειες θα είναι αντιθαμβωτικές (ματ), δεν θα επιτρέπουν την συσσώρευση σκόνης, ρύπων, κ.λπ. και θα μπορούν να καθαρίζονται εύκολα με τις συνήθεις καθαριστικές ουσίες χωρίς βλάβη για τις επιφάνειες και χωρίς παραμένουσες ουσίες.

Η απόχρωση και η υφή των διαφόρων στοιχείων (επιφάνεια εργασίας, σκελετός, μετώπη, σόκορο κλπ) θα είναι της απόλυτης επιλογής της Υπηρεσίας, βάσει δειγματολογίων, τα οποία θα προσκομίσει ο προμηθευτής που θα επιλεγεί.

Διάσταση: 120cm X 80cm X 72 Y

Θα πρέπει απαραίτητα να καλύπτονται με πενταετή εγγύηση καλής λειτουργίας και δεκαετή εγγύηση διαρκούς παρακαταθήκης ανταλλακτικών.

Το εργοστάσιο κατασκευής και ο προμηθευτής πρέπει απαραίτητα να διαθέτουν πιστοποίηση κατά ISO 9001, ISO 14001 και OHSAS 18001 με πεδίο εφαρμογής «σχεδιασμό, Σερβις, πώληση Ξύλινων & Μεταλλικών Επίπλων». Τα παραπάνω πιστοποιητικά πρέπει να κατατεθούν επί ποινή αποκλεισμού.

Να προσκομιστεί φωτογραφία ή σχέδιο που θα επαληθεύει τα τεχνικά χαρακτηριστικά

Η κατασκευάστρια εταιρία θα πρέπει να διαθέτει και να προσκομίσει επί ποινή αποκλεισμού πιστοποιητικό EN527-1,2,3 σταθερότητας για παρόμοιο γραφείο χωρίς συρτάρι και υποδοχή για την μονάδα προς απόδειξη της ποιότητας κατασκευής.

Είδος 8

ΚΑΘΙΣΜΑ ΠΟΛΛΑΠΛΩΝ ΧΡΗΣΕΩΝ ΕΔΡΑ ΠΛΑΤΗ ΠΟΛΥΠΡΟΠΥΛΕΝΙΟ ΜΑΥΡΟΣ ΣΚΕΛΕΤΟΣ

Τιμή τεμαχίου 33,00 ευρώ + Φ.Π.Α 24% (7,92)=40,92

400 Τεμάχιαx40,92=16.368 Ευρώ με ΦΠΑ

Τεμάχια 400

Διαστάσεων: 54X55X80-81Y

Χρώμα μεταλλικού σκελετού μαύρο

Χρώμα προπυλένιο γκρί

Στοιβαζόμενα καθίσματα αναγνωστηρίου, χωρίς μπράτσα.. Το κάθισμα αποτελείται από το σκελετό την πλάτη και την έδρα. Ο σκελετός είναι κατασκευασμένος από μεταλλικό σωλήνα οβάλ υψηλής αντοχής (ενισχυμένο) μαύρο χρώμα με ηλεκτροστατική βαφή, περίπου 2 εκατοστά και πάχους 2χιλ περίπου. Καταλήγει σε τέσσερα πόδια τα οποία φέρουν πλαστικά πέλματα για την καλύτερη στήριξη στο έδαφος και την μείωση του θορύβου κατά τη μετακίνηση του καθίσματος. Τα πόδια ενώνονται μεταξύ τους με 2 ατσάλινους σωλήνες κυκλικής διατομής 20 χιλ. Στους ατσάλινους σωλήνες στηρίζονται δύο σωλήνες σχήματος L και υλικό ίδιο με τα πόδια πάνω στους οποίους βιδώνονται η έδρα και η πλάτη Η πλάτη και το έδρανο είναι από ενισχυμένο πλαστικό πολυπροπυλενίου. Η πλάτη στο επάνω μέρος θα φέρει ειδική εγκοπή για χειρολαβή. Χρώμα επιλογής μπλε και κόκκινο. Θα πρέπει απαραίτητα να καλύπτονται με πενταετή εγγύηση καλής λειτουργίας και δεκαετή εγγύηση διαρκούς παρακαταθήκης ανταλλακτικών. Το εργοστάσιο κατασκευής και ο προμηθευτής πρέπει απαραίτητα να διαθέτουν πιστοποίηση κατά ISO 9001, ISO 14001 και OHSAS 18001 με πεδίο εφαρμογής «σχεδιασμό, Σερβις, πώληση Ξύλινων & Μεταλλικών Επίπλων». Τα παραπάνω πιστοποιητικά πρέπει να κατατεθούν επι ποινή αποκλεισμού.

Να προσκομιστεί φωτογραφία ή σχέδιο που θα επαληθεύει τα τεχνικά χαρακτηριστικά.

Θα πρέπει απαραίτητα να προσκομιστεί δείγμα από την προηγούμενη ημέρα του διαγωνισμού.

Τα παραπάνω πιστοποιητικά πρέπει να κατατεθούν επί ποινή αποκλεισμού.

Είδος 9

ΚΑΘΙΣΜΑ ΕΡΓΑΣΙΑΣ ΜΕ ΜΠΡΑΤΣΑ ΕΠΕΝΔΥΣΗ ΜΑΥΡΟ ΥΦΑΣΜΑ (τύπου aerospace) ΜΠΡΑΤΣΑ ΚΑΙ ΒΑΣΗ ΧΡΩΜΙΟΥ

Τιμή τεμαχίου 135,00 ευρώ + Φ.Π.Α 24%(32,40)=167,40 Ευρώ με Φ.Π.Α.

150 τεμάχιαx167,40=25.110 Ευρώ με Φ.Π.Α

Αναλυτικά:20.250+4.860 (Φ.Π.Α.)=25.110

Τεμάχια 150

Κάθισμα γραφείου με ψηλή πλάτη, περιστρεφόμενο και τροχήλατο, αποτελούμενο από βάση, έδρα, πλάτη, μπράτσα, και τους ειδικούς μηχανισμούς, επενδεδυμένο με ύφασμα με κυψέλες (τύπου aerospace) χρώματος μαύρο. Διαστάσεις ύψος 1100-1200mm, έδρα 480-480mm, πλάτη 470-570mm με απόκλιση ± 50 mm. Η βάση του καθίσματος θα είναι μεταλλική χρωμίου πεντακτινωτή, αποτελούμενη από πέντε οριζόντιες ισομήκεις ακτίνες, ώστε να εξασφαλίζεται πλήρως η σταθερότητα του καθίσματος. Οι τροχοί θα είναι δίδυμοι από ενισχυμένο θερμοπλαστικό υλικό. Ο άξονας του καθίσματος θα είναι μεταλλικός χρωμίου διαμέτρου τουλάχιστον $\Phi 50$. Μέσα σ' αυτόν θα κινείται άλλος άξονας, πάνω στον οποίο θα στηρίζεται η έδρα. Με κατάλληλα αντιτριβικά

δακτυλίδια (οδηγούς) και τσιμούχες το όλο σύστημα θα λειτουργεί σαν αμορτισέρ αερίου. Το αμορτισέρ θα είναι ασφαλείας, πεπιεσμένου ειδικού αερίου και μέσω αυτού θα επιτυγχάνεται η ρύθμιση του ύψους της έδρας του καθίσματος.

Η έδρα και η πλάτη θα είναι κατασκευασμένες από θερμοπλαστικό πολυαμίδιο. Επί της έδρας και της πλάτης τοποθετείται μαξιλάρι από χυτή πολυουρεθάνη με ανατομικές καμπύλες πάχους 40mm και όχι αφρώδες πολυουρεθάνη (αφρολέξ), το οποίο επενδύεται με ύφασμα με κυψέλες (τύπου aerospace) χρώματος μαύρο. Η πλάτη ρυθμίζεται στο ύψος με κοχλία στο κάτω μέρος της πλάτης. Η κλίση της πλάτης ρυθμίζεται με μηχανισμό που βρίσκεται κάτω από τον πάτο του καθίσματος και είναι μοχλός ο οποίος μπορεί να σταθεροποιήσει το κάθισμα σε πολλαπλές θέσεις. Το κάθισμα θα είναι περιστρεφόμενο και θα έχει τη δυνατότητα κίνησης καθ' ύψος. Η αυξομείωση θα γίνεται με αμορτισέρ αερίου και η διαδρομή θα είναι περίπου 10-15cm. Ο μηχανισμός θα ενεργοποιείται με την χρήση μοχλού, ο οποίος θα είναι κάτω από την έδρα. Τα μπράτσα θα είναι ανατομικά και θα συνδέονται κατάλληλα στην έδρα. Θα είναι κατασκευασμένα από χαλύβδινο σωλήνα φ5cm και θα είναι επιχρωμιωμένα. Θα φέρουν, όπου ακουμπούν τα χέρια, κελύφη από καλουπωτό θερμοπλαστικό υλικό. Τα μπράτσα θα είναι σταθερά και όχι ρυθμιζόμενα.

Θα πρέπει απαραίτητα να καλύπτονται με πενταετή εγγύηση καλής λειτουργίας και δεκαετή εγγύηση διαρκούς παρακαταθήκης ανταλλακτικών. Το εργοστάσιο κατασκευής και ο προμηθευτής επί ποινή αποκλεισμού πρέπει απαραίτητα να διαθέτει πιστοποίηση κατά ISO 9001, ISO 14001 και OHSAS 18001 με πεδίο εφαρμογής «σχεδιασμό, πώληση Ξύλινων & Μεταλλικών Επίπλων». Τα παραπάνω πιστοποιητικά πρέπει να κατατεθούν επί ποινή αποκλεισμού.

Θα πρέπει απαραίτητα να προσκομιστούν επίσης τα εξής πιστοποιητικά:

- Πιστοποιητικό ασφάλεια και μηχανικών αντοχών κατά EN 1335-1 ,2,3

Να προσκομιστεί φωτογραφία ή σχέδιο που θα επαληθεύει τα τεχνικά χαρακτηριστικά.

Τα παραπάνω πιστοποιητικά πρέπει να κατατεθούν επί ποινή αποκλεισμού

Θα πρέπει απαραίτητα να προσκομιστεί δείγμα από την προηγούμενη ημέρα του διαγωνισμού.

Είδος 10

BIBΛΙΟΘΗΚΗ ΚΑΤΩ ΚΑΙ ΠΑΝΩ TZAMI

Τιμή Τεμαχίου 209,68€ + ΦΠΑ(24%) 50,32€ = 260,00€

5 τεμάχια x 260,00 = 1.300,00€ με Φ.Π.Α.

Τεμάχια 5

Οι βιβλιοθήκες θα κατασκευαστούν από μοριοσανίδα υψηλής πίεσης τριών στρώσεων και συνεχούς ομοιογενούς διατομής πάχους 25χιλ., επενδεδυμένη αμφίπλευρα με μελαμίνη. Η μελαμίνη είναι αντιχαρακτική, με αντοχή σε θερμική και χημική καταπόνηση, αρίστης ποιότητας και ανεπηρέαστη από την υγρασία. Η μελαμίνη θα έχει υφή ματ, όχι γυαλιστερή.

Οι βιβλιοθήκες θα αποτελούνται από:

- α) Όρθια πλαϊνά
- β) Καπάκι
- γ) Πάτο
- δ) Ράφια

ε) Μεσαία βάση

στ) Πόρτες

ζ) Πλάτη

Τα πλαϊνά, καπάκια, πάτοι, ράφια και μεσαία βάση θα κατασκευαστούν από μοριοσανίδα πάχους 25χιλ. επενδεδυμένη αμφίπλευρα με μελαμίνη. Περιμετρικά στις εμφανείς πλευρές θα έχουν κολλημένο ABS πάχους 2χιλ. με στρογγυλεμένες ακμές για καλύτερη προστασία και αισθητική. Απαιτείται πιστοποιητικό ποιότητας συγκόλλησης ABS πάχους 2mm σε μοριοσανίδα, του κατασκευαστή των βιβλιοθηκών. Οι πόρτες θα έχουν πάχος 18χιλ. και η πλάτη 8χιλ. Η πλάτη θα τοποθετηθεί σε ειδικά διαμορφωμένη γκενισιά στο πίσω μέρος της βιβλιοθήκης.

Οι πόρτες θα έχουν περιμετρικά κολλημένο ABS πάχους 1χιλ. έτσι ώστε να μειωθεί στο ελάχιστο το απαραίτητο διάκενο που θα υπάρχει μεταξύ του σκελετού και των πορτών, για λόγους αισθητικής. Οι συγκολλήσεις πρέπει να είναι ποιοτικές και ο κατασκευαστής θα πρέπει να έχει πιστοποιητικό ποιότητας συγκόλλησης ABS 1mm σε μοριοσανίδα.

Τα πλαϊνά θα έχουν οπές για την τοποθέτηση των ραφιών με το σύστημα 32. Στο κάτω μέρος της βιβλιοθήκης θα υπάρχουν βάσεις ρυθμιζόμενες στο ύψος για την σωστή έδραση και προστασία από φθορές. Η ρύθμιση θα γίνεται από το εσωτερικό της βιβλιοθήκης για να έχουμε εύκολη και άψογη ευθυγράμμιση.

Οι βιβλιοθήκες θα είναι χωρισμένες καθ' ύψος σε άνω και κάτω μέρος και σε τμήματα κατά μήκος ανάλογα με τη διάστασή τους. Το κάτω μέρος θα έχει ύψος 70εκ., και θα διαθέτει εσωτερικά ένα κινητό ράφι που θα δημιουργεί 2 χώρους. Θα φέρει πόρτες που θα στηρίζονται σε 2 αυτόματους μεντεσέδες η καθεμία και θα κλειδώνουν με κλειδαριά ασφαλείας.

Το επάνω μέρος θα έχει εσωτερικά 3 κινητά ράφια και θα κλείνει με 2 πόρτες με τζάμι τοποθετημένο σε ξύλινες προστατευτικές τραβέρσες καθ' ύψος του τζαμιού. Θα στηρίζονται σε 3 αυτόματους μεντεσέδες η καθεμία και θα κλειδώνουν με κλειδαριά ασφαλείας.

Όλες οι πόρτες θα έχουν εργονομικές χειρολαβές, μεταλλικές, σε χρώμα INOX, με δύο τρύπες η καθεμία. Οι χειρολαβές βιδώνονται στην πόρτα ισχυρώς με βίδες M4.

Τα ράφια θα στηρίζονται σε μεταλλικά κινητά στηρίγματα και η μετακίνηση τους είναι εύκολη χωρίς τη χρήση εργαλείων.

Είδος 11

ΚΑΘΙΣΜΑ

Τιμή Τεμαχίου 30,65€ + ΦΠΑ(24%) 7,35€ = 38,00€

234 τεμάχια x 38,00 = 8.892,00€ με Φ.Π.Α.

Τεμάχια 234

Το κάθισμα αποτελείται από τον μεταλλικό σκελετό και τα ξύλινα τμήματα της έδρας και της πλάτης.

ΜΕΤΑΛΛΙΚΟΣ ΣΚΕΛΕΤΟΣ

Ο μεταλλικός σκελετός θα κατασκευαστεί από σιδηροσωλήνες διαστάσεων Φ 13 mm, πάχους 13 mm, (ανοχή ± 5%). Η σύνδεση των σιδηροσωλήνων μεταξύ τους θα είναι σε όλη την επιφάνεια επαφής τους, με έντεχνη, αφανή και ομοιόμορφη ηλεκτροσυγκόλληση. Για την αποφυγή κραδασμών και θορύβων τα τέσσερα (4) πόδια του καθίσματος θα έχουν στις άκρες τους πλαστικά πέλματα από μαλακό πολυαιθυλένιο, αρίστης ποιότητας, χρώματος μαύρου. Οι ανοικτοί απολήξεις των σιδηροσωλήνων της πλάτης θα είναι ταπωμένες με πλαστικές τάπες των ιδίων χαρακτηριστικών, όπως αναφέρεται ανωτέρω.

ΞΥΛΙΝΗ ΕΔΡΑ ΚΑΙ ΠΛΑΤΗ

Η έδρα και η πλάτη του καθίσματος θα κατασκευαστούν από φύλλο κόντρα πλακέ οξιάς, αρίστης ποιότητας.

Η συγκόλληση όλων των καπλαμάδων να μη δημιουργεί ατέλειες και να εξασφαλίζει την υψηλή αντοχή του καθίσματος. Τα ξύλινα μέρη θα στερεώνονται στον μεταλλικό σκελετό με πιρτσίνια. Σε κάθε σωλήνα, η έδρα, ή η πλάτη του καθίσματος θα στερεώνεται με δύο (2) πιρτσίνια ανά πλευρά. Θα πρέπει απαραίτητα να καλύπτονται με πενταετή εγγύηση καλής λειτουργίας και δεκαετή εγγύηση διαρκούς παρακαταθήκης ανταλλακτικών. Το εργοστάσιο κατασκευής και ο προμηθευτής επί ποινή αποκλεισμού πρέπει απαραίτητα να διαθέτει πιστοποίηση κατά ISO 9001, ISO 14001 και OHSAS 18001 με πεδίο εφαρμογής «Σχεδιασμό, Πώληση Ξύλινων & Μεταλλικών Επίπλων». Τα παραπάνω πιστοποιητικά πρέπει να κατατεθούν επί ποινή αποκλεισμού. Να προσκομιστεί φωτογραφία ή σχέδιο που θα επαληθεύει τα τεχνικά χαρακτηριστικά.

Θα πρέπει απαραίτητα να προσκομιστεί δείγμα από την προηγούμενη ημέρα του διαγωνισμού.

Τα παραπάνω πιστοποιητικά πρέπει να κατατεθούν επί ποινή αποκλεισμού. διαστάσεις:

Συνολικό ύψος: 81cm (ανοχή $\pm 5\%$)

Ύψος έδρας: 45cm (ανοχή $\pm 5\%$)

Βάθος καθίσματος 52 (ανοχή $\pm 5\%$)

Κενό έδρας με πλάτη 20 (ανοχή $\pm 5\%$)

Είδος 12

ΤΡΑΠΕΖΙ 180X90

Τιμή Τεμαχίου 153,23€ + ΦΠΑ(24%) 36,77€ = 190,00€

21 τεμάχια x 190,00 = 3.990,00€ με Φ.Π.Α.

Τεμάχια 21

Τα τραπέζια θα αποτελούνται από τον μεταλλικό σκελετό και την επιφάνεια.

Ο σκελετός θα έχει 4 κάθετα πόδια στις άκρες και 4 οριζόντιες τραβέρσες που θα τα ενώνουν. Τα πόδια θα είναι κυκλικής διατομής Φ60mm με πάχος 2χιλ. Οι τραβέρσες θα είναι 50X30X2mm. Θα είναι συγκολλημένα με άριστη συγκόλληση και βαμμένα με βαφή φούρνου. Στο κάτω μέρος θα φέρουν ενισχυμένο πέλμα με δυνατότητα ρύθμισης ύψους 5cm. Στο πάνω μέρος στο σημείο επαφής με την επιφάνεια θα υπάρχουν ειδικές λάμες για το εύκολο βίδωμα της επιφάνειας. Η σύνδεση με την επιφάνεια θα γίνει με χωνευτά βύσματα αλουμινίου και βίδες M6 σε προκαθορισμένες θέσεις.

Η επιφάνεια θα έχει πάχος 25χιλ. και θα κατασκευαστεί από μοριοσανίδα επενδεδυμένη αμφίπλευρα με μελαμίνη αντιχαρακτική. Περιμετρικά θα φέρει κολλημένο ABS πάχους 2χιλ. με στρογγυλεμένες ακμές. Η συγκόλληση θα πρέπει να είναι υψηλής ποιότητας και αντοχής. Απαιτείται πιστοποιητικό κατασκευαστή για την συγκόλληση ABS σε μοριοσανίδα που θα πιστοποιεί την αντοχή και την ποιότητα των συγκολλήσεων.

Το τραπέζι θα είναι πολύ σταθερό και ανθεκτικό σε καταπονήσεις. Η επιφάνεια θα μπορεί εύκολα να αντικατασταθεί σε περίπτωση φθοράς. Όλα τα μεταλλικά μέρη θα βαφούν με ηλεκτροστατική βαφή φούρνου. Απαιτούνται ISO 9001, ISO 14001 κατασκευαστή.

Είδος 13

ΕΠΙΦΑΝΕΙΕΣ ΤΡΑΠΕΖΙΩΝ (τ.μ.)

Τιμή Τετραγωνικού 32,26€ + ΦΠΑ(24%) 7,74€ = 40,00€

20 τετραγωνικά x 40,00 = 800,00€ με Φ.Π.Α.

20 τ.μ.

Επιφάνειες τραπεζιών διαφορετικών διαστάσεων προς αντικατάσταση υπάρχοντων επιφανειών. Μοριοσανίδα επενδεδυμένη αμφίπλευρα με μελαμίνη πάχους 25χιλ. Περιμετρικά ABS 2χιλ. Η μέτρηση των παλιών επιφανειών και η αντικατάσταση θα γίνει με μέριμνα του προμηθευτή που οφείλει να επισκεφτεί το χώρο. Οι καινούριες επιφάνειες πρέπει να είναι άριστης ποιότητας με τέλεια συγκόλληση ABS. Γι αυτό απαιτείται πιστοποιητικό συγκόλλησης ABS σε μοριοσανίδα του κατασκευαστή.

Είδος 14

ΔΙΑΧΩΡΙΣΤΙΚΟ ΑΥΤΟΣΤΗΡΙΚΤΟ 127x235Yx65B

Τιμή Τετραγωνικού 161,29€ + ΦΠΑ(24%) 38,71€ = 200,00€

25 τεμάχια x 200,00 = 5.000,00€ με Φ.Π.Α.

Τεμάχια 25

Τα διαχωριστικά θα κατασκευαστούν από μεταλλικό σκελετό με μορφοσωλήνα διατομής 38X38X2. Στο κάτω μέρος θα φέρουν βάσεις με αντερίδες μήκους 65cm. Οι αντερίδες θα είναι από λάμα πάχους 5χιλ.

Στο κάτω μέρος θα έχουν ρεγουλατόρους πλαστικούς με μεταλλικό κορμό για την σωστή ευθυγράμμιση και την προστασία του δαπέδου.

Στο εσωτερικό του διαχωριστικού θα τοποθετηθεί φύλλο χαρτομάζας πάχους 12χιλ. για την ανάρτηση αντικειμένων. Το φύλλο θα βιδώνεται στις άκρες και στο κέντρο των πλευρών του πάνω σε ειδικές λάμες που θα είναι συγκολλημένες στο σκελετό. Ο προμηθευτής οφείλει να επισκεφτεί το χώρο και να δει τις κατασκευαστικές λεπτομέρειες των υπάρχοντων διαχωριστικών έτσι ώστε τα καινούρια να είναι όμοια.

Το ύψος της χαρτομάζας θα είναι 156cm. Επάνω από την χαρτομάζα θα υπάρχει κενό μέχρι το ύψος του διαχωριστικού και στο κάτω μέρος η πρώτη οριζόντια τραβέρσα θα ξεκινάει από τα 47cm.

Όλα τα μεταλλικά μέρη θα βαφούν με ηλεκτροστατική βαφή πούδρας. Απαραίτητα πιστοποιητικά κατασκευαστή, ISO 9001, ISO 14001.

Είδος 15

ΠΙΝΑΚΑΣ ΜΑΡΚΑΔΟΡΟΥ ΔΙΑΣΤΑΣΕΩΝ 120X250

ΚΟΣΤΟΣ:

Εκτιμώμενο Κόστος 500,00+120 (ΦΠΑ)=620 με Φ.Π.Α. €/ τεμάχιο

10 τεμάχια x 620=6.200 με Φ,Π.Α.

Τεμάχια 10

ΤΕΧΝΙΚΕΣ ΠΡΟΔΙΑΓΡΑΦΕΣ:

Ο πίνακας θα αποτελείται από ένα στοιχείο και θα στερεώνεται στον τοίχο με 6 τουλάχιστον ανοξείδωτες βίδες. Το στοιχείο θα είναι κατάλληλο για γραφή με μαρκαδόρο και θα είναι κατασκευασμένο από μοριοσανίδα, επενδεδυμένη στην πλάτη με γαλβανιζέ λαμαρίνα και στην όψη με φύλλο χάλυβα, με επιστρωση πορσελάνης λευκού χρώματος. Περιμετρικά θα υπάρχει προφίλ αλουμινίου με πλαστικές στρογγυλοποιημένες γωνίες. Στο κάτω μέρος του στοιχείου θα υπάρχει βάση αλουμινίου για την τοποθέτηση των μαρκαδόρων και σπόγγων. Το προϊόν θα καλύπτεται με πενταετή εγγύηση καλής λειτουργίας και δεκαετή εγγύηση διαρκούς παρακαταθήκης ανταλλακτικών. Το εργοστάσιο κατασκευής και ο προμηθευτής

θα πρέπει απαραίτητα να διαθέτουν πιστοποιήσεις κατά ISO 9001, ISO 14001 και OHSAS 18001 με πεδίο εφαρμογής στον «Σχεδιασμό, Πώληση Ξύλινων & Μεταλλικών Επίπλων», τις οποίες και θα πρέπει προσκομίσουν με την προσφορά επί ποινή αποκλεισμού. Επίσης θα πρέπει να προσκομιστεί φωτογραφία, ή σχέδιο που θα επαληθεύει τα τεχνικά χαρακτηριστικά.

Είδος 16

Κατασκευή Γραφείων τριών διαφορετικών διαστάσεων

ΤΕΧΝΙΚΗ ΠΕΡΙΓΡΑΦΗ – ΠΡΟΔΙΑΓΡΑΦΕΣ

Τεμάχια 1

Η παρούσα τεχνική περιγραφή - προδιαγραφές αφορούν την ΠΡΟΜΗΘΕΙΑ ΓΡΑΦΕΙΩΝ ΓΙΑ ΤΗΝ ΑΙΘΟΥΣΑ ΣΥΝΕΔΡΙΑΣΕΩΝ ΤΗΣ ΣΥΓΚΛΗΤΟΥ ΤΟΥ ΔΗΜΟΚΡΙΤΕΙΟΥ ΠΑΝΕΠΙΣΤΗΜΙΟΥ ΘΡΑΚΗΣ

Πρόκειται για γραφεία συνεδριάσεων των μελών της Συγκλήτου συνολικά 45 ατόμων (5 ατόμων των Πρυτανικών Αρχών, 8 Κοσμητόρων, 16 Προέδρων, 4 εκπροσώπων εργαζομένων, 7 Διευθυντών και 2 γραμματείας και έως και 3 θέσεων εισηγητών) εντός ορθογώνιου χώρου επιφανείας 138,63 m² σε γραμμική διάταξη που νοερά συνθέτουν σχήμα Π.

Τα έπιπλα θα πρέπει να είναι καινούργια, αμεταχείριστα άριστης ποιότητας και να πληρούν τις προϋποθέσεις των ισχυόντων διεθνών κανονισμών.

Θα συναρμολογηθούν επιτόπου στους χώρους που θα υποδειχθούν από την Υπηρεσία.

Οι συμμετέχοντες στον διαγωνισμό οφείλουν να επιδείξουν στην Υπηρεσία για έλεγχο, ένα δείγμα από κάθε προσφερόμενο είδος πλήρως συναρμολογημένο. Τυχόν ζημιές του κτιρίου κατά την εγκατάσταση θα αποκατασταθούν από τον ανάδοχο.

Οι οικονομικοί φορείς στο στάδιο της κατάθεσης των Δικαιολογητικών Συμμετοχής οφείλουν να προσκομίσουν επί ποινή αποκλεισμού τα κάτωθι πιστοποιητικά για την απόδειξη της συμμόρφωσης τους με την διασφάλιση της ποιότητας των παρεχόμενων υπηρεσιών θα πρέπει να καταθέσουν πιστοποιητικό

για το Σύστημα Διαχείρισης Ποιότητας σύμφωνα με το πρότυπο EN ISO 9001:2015

και πιστοποιητικό για το Σύστημα Περιβαλλοντικής Διαχείρισης σύμφωνα με το πρότυπο EN ISO 14001:2015.

Επίσης οι οικονομικοί φορείς στο στάδιο της κατάθεσης των Δικαιολογητικών Συμμετοχής επί ποινή αποκλεισμού πρέπει να υποβάλλουν τεχνικά φυλλάδια ή prospectus των υπό προμήθεια ειδών.

Τα γραφεία θα έχουν διαστάσεις:

1,20m*0,90m*0,73m-95u (με γκισέ) (1τμχ)

1,20m*0,60m*0,73m-95u (με γκισέ) (3τμχ)

1,60m*0,60m*0,73m-95u (με γκισέ) (20τμχ)

Θα πρέπει να κατασκευαστούν από μορισανίδα πάχους τουλάχιστον 38χιλ. υπενδεδυμένη αμφίπλευρα με μελαμίνη πάχους 0.3mm.

Θα αποτελείται από την επιφάνεια, τα 2 πόδια (πλαϊνά) και την μετώπη.

Η επιφάνεια και τα πόδια (πλαϊνές επιφάνειες) θα κατασκευαστούν από μελαμίνη πάχους 38χιλ. και περιμετρικά θα φέρει ABS πάχους 2χιλ. ολόιδιου χρώματος, επιλογής της υπηρεσίας. Οι ακμές θα είναι στρογγυλεμένες και η συγκόλληση θα είναι υψηλής ποιότητας και ανθεκτική με κόλλες μη βλαβερές για την υγεία.

Για την απόδειξη των ανωτέρω απαιτείται πιστοποιητικό επικάλυψης σόκορου από ABS από πιστοποιημένο φορέα για την κατασκευάστρια εταιρία.

Η ποδιά θα έχει πάχος 18χιλ. και θα έχει σκάψιμο ανά 4 cm στο οποίο θα τοποθετηθεί λωρίδα ABS χρώματος επιλογής της υπηρεσίας ύψους 4 cm. κατά μήκος της ποδιάς. Συνολικά σε όλο το ύψος θα έχει 9 λωρίδες ABS διακοσμητικές τοποθετημένες σε ειδικό σκάψιμο που θα προϋπάρχει. Το ύψος της μετώπης θα καλύπτει όλο το γραφείο από μπροστά, θα φτάνει δηλαδή μέχρι το έδαφος.

Η εφαρμογή θα πρέπει να είναι άψογη και απαιτείται η αποστολή δείγματος 30X30cm με κόλληση περιμετρικά ABS και 4 λωρίδες ABS 4 cm κολλημένες σε σκάψιμο έτσι ώστε η τελική επιφάνεια να είναι ευθεία.

Θα πρέπει να προσφέρεται η δυνατότητα διέλευσης καλωδιώσεων με τοποθέτηση ροζέτας στην επιφάνεια εργασίας με εσωτερικό φωτισμό Led ταινίας και καναλιού καλωδιώσεων εσωτερικά της μετώπης ή κάτω από την επιφάνεια εργασίας.

Στην επιφάνεια εργασίας θα υπάρχει γκισές ύψους 15(+)-cm και πλάτους 8(+)-cm όπου θα καλύπτει (προαιρετικά) τις καλωδιώσεις.

Θα πρέπει να διαθέτει ρεγυλατόρο οριζοντίωσης και θα είναι βαμμένο με ηλεκτροστατική βαφή.

ΣΥΝΔΕΣΜΟΛΟΓΙΑ

Για τη συνδεσμολογία θα χρησιμοποιηθούν φυτευτά βύσματα αλουμινίου στα οποία θα βιδωθούν κατάλληλοι πύροι, και μισόστροφα χωνευτά φεράμια που θα κουμπώνουν στους πύρους. Επιπλέον θα πρέπει να υπάρχουν και καβίλιες.

Στο σύνολο θα υπάρχουν 11 συνδέσεις:

4 για τη σύνδεση της επιφάνειας με τα πόδια,

1 για τη σύνδεση επιφάνειας και μετώπης και

6 για τη σύνδεση μετώπης με πόδια.

Ανάλυση Είδους 16: Κατασκευή Γραφείων τριών διαφορετικών διαστάσεων

α/α	ΕΙΔΟΣ	Τεμάχια	Ποσό τεμαχίου χωρίς Φ.Π.Α.	Φ.Π.Α. ανά τεμάχιο	Σύνολο τιμής τεμαχίου με Φ.Π.Α.	Σύνολο τιμής χωρίς Φ.Π.Α.	Σύνολο Φ.Π.Α. ειδών	Συνολικό ποσό με Φ.Π.Α.
16.1	Γραφείο διαστάσεων: 1,20m*0,90m*0,73m	1	550,00	132,00	682,00	550,00	132,00	682,00
16.2	Γραφείο διαστάσεων: 1,20m*0,60m*0,73m	3	510,00	122,40	632,40	1.530,00	367,20	1.897,20
16.3	Γραφείο διαστάσεων: 1,60m*0,60m*0,73m	20	700,00	168,00	868,00	14.000,00	3.360,00	17.360,00
ΓΕΝΙΚΟ ΣΥΝΟΛΟ						16.080,00	3.859,20	19.939,20

Είδος 17

ΚΑΘΙΣΜΑ ΑΜΦΙΘΕΑΤΡΟΥ ΕΔΡΑ ΞΥΛΟ ΚΟΝΤΡΑ ΠΛΑΚΕ. ΕΔΡΑΝΟ ΞΥΛΙΝΟ ΑΝΑΔΙΠΛΩΜΕΝΟ ΑΝΤΙΠΑΝΙΚ

ΤΕΜΑΧΙΑ 36 ΔΥΑΔΕΣ

Τεχνικές Προδιαγραφές καθισμάτων με αντιπάνικ τραπέζι

Τιμή τεμαχίου 290,00 ευρώ + Φ.Π.Α 24%(69,60)=359,60x2=719,20

36 τεμάχιαx719,20=25.891,20 Ευρώ με Φ.Π.Α.

Να είναι σύστημα θέσεων, με ανακλινόμενο αντιπάνικ τραπέζι, σε μεταλλική μπάρα με ένα πλαϊνό στήριξης για κάθε θέση και ένα στο τέλος της κάθε σειράς.

Μεταξύ δύο διαδοχικών καθισμάτων να παρεμβάλλεται ένα πλαϊνό στήριξης ενώ στο τέλος κάθε σειρά να κλείνει επίσης με ένα επιπλέον τελικό πλαϊνό.

Η έδρα να αναδιπλώνεται για την καλύτερη δυνατή εξοικονόμηση χώρου.

Το κάθισμα να είναι εύκολα αποσυναρμολογούμενο ώστε να μπορεί να αλλαχτούν τα μέρη του.

Έδρα:

Η έδρα του καθίσματος να κατασκευάζεται από κόντρα πλακέ οξιάς πάχους 12mm με επικάλυψη βερνικιού που να καθιστά το ξύλο αδιάβροχο και βραδύκαυστο. Να είναι ανατομικής μορφής με εξομάλυνση των άκρων της για αποφυγή τραυματισμών και ανακλινόμενη όταν δεν χρησιμοποιείται, με σύστημα αθόρυβης αυτόματης ανάκλισης. Να υπάρχει η δυνατότητα εύκολης και γρήγορης αντικατάστασης της. Οι διαστάσεις της να είναι: πλάτος 40-45 cm, βάθος 41 cm.

Ο μηχανισμός ανάκλισης της έδρας να αποτελείται από αλουμινένιο κυτίο, διαμορφωμένο σε καλούπι όπου μέσα να περιέχονται κρυμμένα τα ελατήρια και ο υπόλοιπος μηχανισμός. Η στήριξή του να γίνεται στην κεντρική μπάρα στο κέντρο της έδρας και όχι στα κάθετα πόδια.

Πλάτη:

Η πλάτη να κατασκευάζεται από ειδικά διαμορφωμένο διάτρητο μεταλλικό φύλλο πάχους 1,25mm, ανατομικής μορφής, το οποίο να φιλοξενείται μέσα σε μεταλλικό πλαίσιο. Να στηρίζεται στον κάθετο σκελετό και οι διαστάσεις της να είναι: πλάτος τουλάχιστον 48 cm, ύψος 45 cm.

Ενσωματωμένο αντιπάνικ τραπέζι:

Να διαθέτει ενσωματωμένο αντιπάνικ τραπέζι το οποίο να κατασκευάζεται από MDF επενδυμένο με laminate συνολικού πάχους 25-30mm και βάθους 26-45 cm. Να λειτουργεί με σύστημα διπλών αλουμινένιων βραχιόνων που θα καθιστούν την λειτουργία της ανάκλισης αθόρυβη. Ανάμεσα στα πόδια ή πίσω από την πλάτη να μπορεί να τοποθετηθεί μεταλλική θήκη για μικροαντικείμενα και βιβλία.

Σκελετός:

Ο κάθετος σκελετός (πόδι) να είναι μεταλλικός οβάλ διατομής 66X26mm και πάχους 2,5mm και να καταλήγει στο έδαφος σε μεταλλικό πρεσσαριστό πέγμα διαστάσεων 31X5,8cm το οποίο να πακτώνεται στο δάπεδο. Η απόσταση των οπών πάκτωσης να είναι 25cm.

Μεταξύ των κάθετων ποδιών να υπάρχει μεταλλική μπάρα διατομής 80X40mm και πάχους 3mm όπου εκεί να στηρίζεται στο κάθετο μέρος της ο μηχανισμός ανάκλισης της έδρας.

Το εργοστάσιο κατασκευής και ο προσφέρων (αν δεν είναι ο ίδιος) επί ποινή αποκλεισμού πρέπει απαραίτητα να διαθέτει πιστοποίηση κατά ISO 9001, ISO 14001 και OHSAS 18001 με πεδίο εφαρμογής «σχεδιασμό, Σερβις, πώληση καθισμάτων εκπαιδευτικών ιδρυμάτων». Τα παραπάνω πιστοποιητικά πρέπει να κατατεθούν επι ποινή αποκλεισμού

Όλα τα μεταλλικά μέρη πρέπει να είναι βαμμένα με ηλεκτροστατική βαφή.

Το κάθισμα να είναι πιστοποιημένο κατά EN 12727 επίπεδο 4 (προδιαγραφές για πανεπιστημιακή χρήση).

Όλα τα αναφερόμενα πιστοποιητικά πρέπει να προσκομισθούν επί ποινή αποκλεισμού.

Απαραίτητη η προσκόμιση δείγματος από την προηγούμενη ημέρα του διαγωνισμού.

Ενδεικτικές Διαστάσεις:

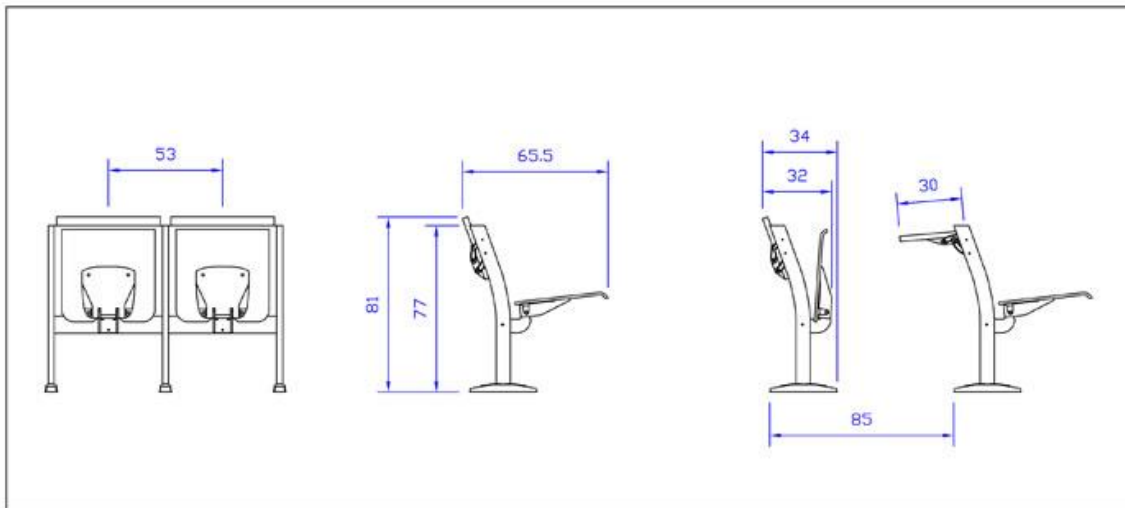

Είδος 18

ΚΑΘΙΣΜΑ ΕΡΓΑΣΙΑΣ ΧΩΡΙΣ ΜΠΡΑΤΣΑ ΕΠΕΝΔΥΣΗ ΥΦΑΣΜΑ Ή ΔΕΡΜΑΤΙΝΗ. ΒΑΣΗ ΜΑΥΡΗ ΠΛΑΣΤΙΚΗ

ΤΕΜΑΧΙΟ 1

Τιμή τεμαχίου 90,00 ευρώ + Φ.Π.Α 24% (21,60)=111,60 με Φ.Π.Α.

Κάθισμα εργασίας με μικρή πλάτη, περιστρεφόμενο και τροχήλατο, αποτελούμενο από βάση, έδρα, πλάτη και τους ειδικούς μηχανισμούς, επενδεδυμένο με ύφασμα χρώμα και είδος επιλογής των υπεύθυνων του τμήματος. Η βάση του καθίσματος είναι πεντακτινωτή διαμέτρου 660mm από θερμοπλαστικό πολυαμίδιο. Οι τροχοί είναι δίδυμοι από ενισχυμένο θερμοπλαστικό υλικό (πολυαμίδιο) και φέρουν κάλυμμα επίσης από πολυαμίδιο. Το έμβολο αερίου για την ρύθμιση ύψους του καθίσματος ενεργοποιείται με μοχλό που βρίσκεται κάτω και πλευρικά της έδρας. Ο μηχανισμός της έδρας είναι κατασκευασμένος από χυτοπρεσαριστό αλουμίνιο και βάφεται με ηλεκτροστατική βαφή πούδρας. Ο φορέας είναι μηχανισμός ΠΟΛΛΑΠΛΩΝ ΘΕΣΕΩΝ. Επιτρέπει την αυτόματη κίνηση της πλάτης ώστε αυτή να ακολουθεί το σώμα, με ρυθμιζόμενη δύναμη επαναφοράς ανάλογα με το βάρος του χρήστη. Η ρύθμιση της δύναμης επαναφοράς της ανάκλισης επιτυγχάνεται μέσω στροφείου που βρίσκεται κάτω και στο πίσω μέρος του μηχανισμού. Η έδρα είναι κατασκευασμένη από θερμοπλαστικό πολυαμίδιο (PA6). Επί της έδρας τοποθετείται μαξιλάρι από αφρώδη πολουρεθάνη πάχους 50mm, το οποίο επενδύεται με ταπετσαρία επιλογής της υπηρεσίας. Η έδρα ρυθμίζεται στο βάθος κατά 45mm σε διακριτές θέσεις. Διαστάσεις έδρας: πλάτος 460mm, βάθος 440mm. Η πλάτη είναι κατασκευασμένη από θερμοπλαστικό πολυαμίδιο (PA6). Επί της πλάτης τοποθετείται μαξιλάρι από αφρώδη πολουρεθάνη πάχους 30mm, το οποίο επενδύεται αμφίπλευρα με ταπετσαρία επιλογής της υπηρεσίας. Η πλάτη έχει δυνατότητα ρύθμισης ύψους μέσω στροφείου που βρίσκεται στο πίσω μέρος της πλάτης. Διαστάσεις πλάτης : 440mm X 300mm. Θα πρέπει απαραίτητα να καλύπτονται με πενταετή εγγύηση καλής λειτουργίας και δεκαετή εγγύηση διαρκούς παρακαταθήκης ανταλλακτικών. Το εργοστάσιο κατασκευής και ο προμηθευτής πρέπει απαραίτητα να διαθέτουν πιστοποίηση κατά ISO 9001, ISO 14001 και OHSAS 18001. Τα παραπάνω πιστοποιητικά πρέπει να κατατεθούν επι ποινή αποκλεισμού.

Να προσκομιστεί φωτογραφία ή σχέδιο που θα επαληθεύει τα τεχνικά χαρακτηριστικά.

Είδος 19

ΓΡΑΦΕΙΟ ΟΜΙΛΗΤΗ 180X80

ΤΕΜΑΧΙΟ 1

Τιμή τεμαχίου 140,00 ευρώ + Φ.Π.Α 24% (33,60)=173,60 με Φ.Π.Α.

Θα κατασκευαστεί από μορισσανίδα υψηλής πυκνότητας και πάχους 25mm, με πρόσθετη αμφίπλευρη επένδυση από μελαμίνη.

Στην επιφάνεια εργασίας θα υπάρχει ειδική ροζέτα για τη διέλευση καλωδίων.

Τα πλαϊνά σόκαρα θα φέρουν ABC πάχους 2-3 mm, όλες οι κολλήσεις των περιθωρίων θα είναι με κόλες πολουρεθάνης ώστε να αποφεύγοντα φαινόμενα υγρασίας και φθοράς με την πάροδο του χρόνου. Η στήριξη της επιφάνειας εργασίας με το σκελετό του γραφείου θα γίνει με μεταλλικά φύραμα και βίδες σε ήδη κατάλληλα προσαρμοσμένες φωλιές παρέχοντας την μέγιστη σταθερότητα στο γραφείο. Μεταξύ της επιφάνεια και του σκελετού θα δημιουργείτε μία σκοτία κατάλληλη για την διέλευση των καλωδίων (αυτό θα επιτυγχάνεται μέσο του αποστάτη που συνδέει την επιφάνεια με τα ποδαρικά).

Β) Σκελετός

Θα κατασκευαστεί από μορισσανίδα υψηλής πυκνότητας και πάχους 25mm, με πρόσθετη αμφίπλευρη επένδυση με μελαμίνη και πλαϊνά σόκαρα θα φέρουν ABC πάχους 2-3 mm, όλες οι κολλήσεις των περιθωρίων θα είναι με κόλες πολουρεθάνης ώστε να αποφεύγοντα φαινόμενα υγρασίας και φθοράς με την πάροδο του χρόνου.

Γ) Μετώπη

Θα υπάρχει μετώπη από μορισσανίδα με επένδυση από μελαμίνη τριών στρώσεων ελάχιστου πάχους 18mm και πλαϊνά σόκαρα θα φέρουν ABC πάχους 2-3 mm, όλες οι κολλήσεις των περιθωρίων θα είναι με κόλες πολουρεθάνης ώστε να αποφεύγοντα φαινόμενα υγρασίας και φθοράς με την πάροδο του χρόνου. Η στήριξη της μετώπης στο σκελετό θα γίνει ανάλογα με αυτή της επιφάνειας.

Γενικά Χαρακτηριστικά

Το γραφείο θα είναι λυόμενο επιτρέποντας την εύκολη μεταφορά του καθώς και την αντικατάσταση τμημάτων σε περίπτωση φθοράς τους. Η συναρμολόγηση θα είναι απλή, πλην όμως θα εξασφαλίζει ιδιαίτερα μεγάλη σταθερότητα και αντοχή.

Στο κάτω μέρος θα φέρει ρεγουλατόρους για την ρύθμιση του ύψους.

Οι τελικές επιφάνειες θα είναι αντιθαμβωτικές (ματ), δεν θα επιτρέπουν την συσσώρευση σκόνης, ρύπων, κ.λπ. και θα μπορούν να καθαρίζονται εύκολα με τις συνήθεις καθαριστικές ουσίες χωρίς βλάβη για τις επιφάνειες και χωρίς παραμένουσες ουσίες.

Η απόχρωση και η υφή των διαφόρων στοιχείων (επιφάνεια εργασίας, σκελετός, μετώπη, σόκορο κλπ) θα είναι της απόλυτης επιλογής της Υπηρεσίας, βάσει δειγματολογίων, τα οποία θα προσκομίσει ο προμηθευτής που θα επιλεγεί.

Θα πρέπει απαραίτητα να καλύπτονται με πενταετή εγγύηση καλής λειτουργίας και δεκαετή εγγύηση διαρκούς παρακαταθήκης ανταλλακτικών. Το εργοστάσιο κατασκευής και ο προμηθευτής επί ποινή αποκλεισμού πρέπει απαραίτητα να διαθέτει πιστοποίηση κατά ISO 9001, ISO 14001 και OHSAS 18001 με πεδίο εφαρμογής «Σχεδιασμό, Πώληση Ξύλινων & Μεταλλικών Επίπλων». Τα παραπάνω πιστοποιητικά πρέπει να κατατεθούν επί ποινή αποκλεισμού.

Θα πρέπει απαραίτητα να προσκομιστούν επίσης τα εξής πιστοποιητικά:

- Πιστοποιητικό ασφάλεια και μηχανικών αντοχών του γραφείου κατά EN 527-1-2-3
- Πιστοποιητικό μελαμίνης E1

Να προσκομιστεί φωτογραφία ή σχέδιο που θα επαληθεύει τα τεχνικά χαρακτηριστικά.

Θα πρέπει απαραίτητα να προσκομιστεί δείγμα από την προηγούμενη ημέρα του διαγωνισμού.

Τα παραπάνω πιστοποιητικά πρέπει να κατατεθούν επί ποινή αποκλεισμού.

Είδος 20

ΠΡΟΜΗΘΕΙΑ ΚΑΘΙΣΜΑΤΩΝ ΓΙΑ ΑΙΘΟΥΣΕΣ ΔΙΔΑΣΚΑΛΙΑΣ ΤΟΥ ΤΜΗΜΑΤΟΣ ΜΗΧΑΝΙΚΩΝ ΠΕΡΙΒΑΛΛΟΝΤΟΣ ΜΕ ΞΥΛΟ ΚΟΝΤΡΑ ΠΛΑΚΕ ΚΑΙ ΕΔΡΑΝΟ ΞΥΛΙΝΟ ΑΝΑΔΙΠΛΩΜΕΝΟ .

ΕΝΙΑΙΟ ΚΑΘΙΣΜΑ & ΕΔΡΑΝΟ, ΤΙΜΗ ΤΕΜΑΧΙΟΥ: 190 € + ΦΠΑ 24% (45,60) = 235,60 €

100 ΤΕΜΑΧΙΑ = 100 X 235,60 = 23.560 € συμπεριλαμβανομένου του ΦΠΑ.

Τεμάχια 100

Τεχνικές Προδιαγραφές καθισμάτων με σταθερό τραπέζι

Το κάθισμα να αποτελείται από πλάτη, έδρα, πλαϊνό μεταλλικό σκελετό (πόδι) και σταθερό τραπέζι. Μεταξύ δύο διαδοχικών καθισμάτων να παρεμβάλλεται ένα πλαϊνό(πόδι) ενώ στο τέλος κάθε σειρά να κλείνει με ένα επιπλέον τελικό πλαϊνό(πόδι).

Η μπροστινή σειρά να φέρει μόνο τραπέζι και να διαθέτει μεταλλική ή ξύλινη μετόπη ενώ η τελευταία σειρά καθισμάτων να μην διαθέτει τραπέζι.

Η έδρα πρέπει να αναδιπλώνεται για την καλύτερη δυνατή εξοικονόμηση χώρου.

Το κάθισμα να είναι εύκολα αποσυναρμολογούμενο ώστε να μπορούν να αλλάζουν τα μέρη του χωρίς να καταστρέφονται τα υπόλοιπα.

Έδρα:

Η έδρα του καθίσματος να είναι ανακλινόμενη όταν δεν χρησιμοποιείται, με σύστημα αθόρυβης αυτόματης ανάκλησης (μηχανισμός αλουμινίου). Να υπάρχει η δυνατότητα εύκολης και γρήγορης αντικατάστασης της. Οι διαστάσεις της να είναι: πλάτος 40,5-43cm, βάθος 41-45 cm.

Πρέπει να είναι αυτόματα ανακλινόμενη χάρη σε δύο αλουμινένιους μηχανισμούς ελατηρίων τοποθετημένους στα πόδια του καθίσματος.

Η έδρα να είναι κατασκευασμένη από κόντρα πλακέ οξιάς πάχους 12 mm και να επικαλύπτεται με βερνίκι το οποίο να καθιστά το ξύλο αδιάβροχο και βραδύκαυστο. Να είναι ανατομικής μορφής με εξομάλυνση των άκρων της για αποφυγή τραυματισμών.

Πλάτη:

Η πλάτη του καθίσματος να είναι κατασκευασμένη από κόντρα πλακέ οξιάς συνολικού πάχους 12 mm και να επικαλύπτεται με βερνίκι το οποίο να καθιστά το ξύλο αδιάβροχο και βραδύκαυστο. Να είναι ανατομικής μορφής και σχεδιασμένη έτσι ώστε να παρέχει άριστη στήριξη του χρήστη σε μεγάλης διάρκειας χρήση του καθίσματος. Οι διαστάσεις της να είναι πλάτος 48-50,5cm, ύψος 33-35cm.

Στις περιπτώσεις που το κάθισμα φέρει σταθερό έδρανο ή έδρανο αντιπάνικ η μπροστινή σειρά να φέρει μόνο έδρανο και να διαθέτει **μεταλλική ή ξύλινη προστατευτική μετώπη** ενώ η τελευταία σειρά να μην διαθέτει έδρανο.

Αναδιπλωμένο τραπέζι:

Το αναδιπλωμένο τραπέζι να είναι κατασκευασμένο από MDF επενδυμένο με μελαμίνη συνολικού πάχους τουλάχιστον 25mm. Το σχήμα του να ακολουθεί καλαίσθητα την καμπύλη της πλάτης.

Κάτω από το τραπέζι να μπορεί να δεχτεί μεταλλική θήκη για μικροαντικείμενα και βιβλία.

Σκελετός:

Ο σκελετός να είναι κατασκευασμένος από μεταλλική κολώνα 66X26X2,5mm οβάλ διατομής η οποία να καταλήγει σε μεταλλικό πέλμα το οποίο να πακτώνεται στο δάπεδο. Η απόσταση των οπών πάκτωσης να είναι 25cm. Να δέχεται την έδρα και την πλάτη από εμπρός ενώ στο πίσω μέρος να προσαρμόζεται το τραπέζι.

Τα πόδια του καθίσματος να μπορούν να κατασκευαστούν ανάλογα με τις διαφορετικές κλίσεις της κάθε αίθουσας(ο τρόπος πάκτωσης πρέπει να εξασφαλίζει εξαιρετική σταθερότητα.)

Το εργοστάσιο κατασκευής και ο προσφέρων (αν δεν είναι ο ίδιος) επί ποινή αποκλεισμού πρέπει απαραίτητα να διαθέτει πιστοποίηση κατά ISO 9001, ISO 14001 και OHSAS 18001 με πεδίο εφαρμογής «σχεδιασμό, Σερβις, πώληση καθισμάτων εκπαιδευτικών ιδρυμάτων». Τα παραπάνω πιστοποιητικά πρέπει να κατατεθούν επί ποινή αποκλεισμού

Όλα τα μεταλλικά μέρη πρέπει να είναι βαμμένα με εποξειδική βαφή πούδρας, αντιχαρακτική, χρώματος της επιλογής της Υπηρεσίας.

Το κάθισμα να είναι πιστοποιητικό για την αντοχή του κατά EN 1272 επίπεδο 4 (καθίσματα για πανεπιστημιακή χρήση).

Όλα τα αναφερόμενα πιστοποιητικά θα πρέπει να προσκομισθούν επί ποινή αποκλεισμού.

Απαραίτητη είναι η προσκόμιση δείγματος από την προηγούμενη ημέρα του διαγωνισμού.

Ενδεικτικές Διαστάσεις:

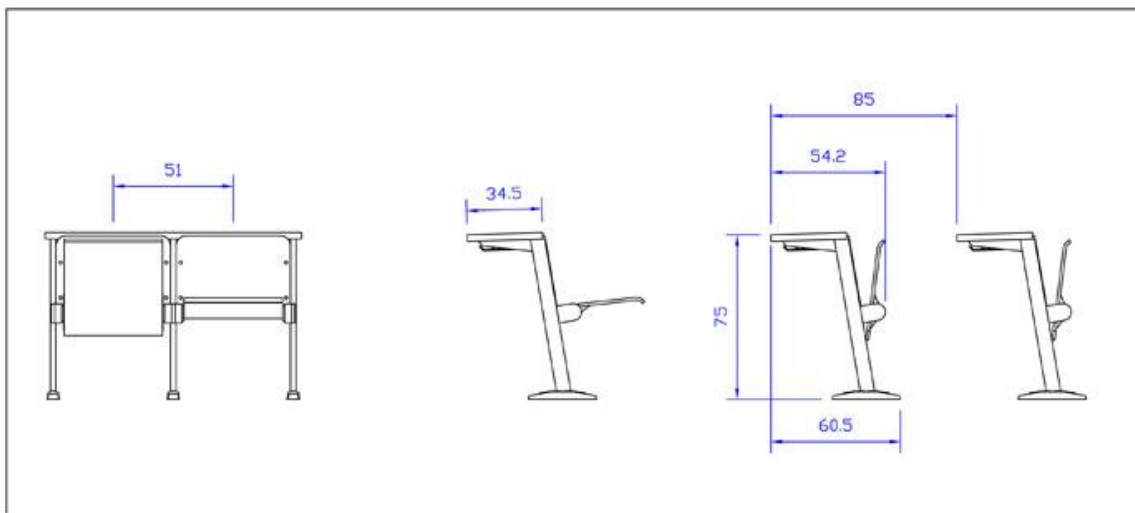

Ενδεικτικές φωτογραφίες



Γενικές απαιτήσεις (επί ποινή αποκλεισμού)

- Η παρεχόμενη εγγύηση να είναι (5) έτη τουλάχιστον
- Ο προσφέρων να διαθέτει εξειδικευμένο τμήμα εξυπηρέτησης Σέρβις με τεχνική βοήθεια.
- Ο χρόνος αποκατάστασης βλάβης θα είναι εντός 48 ωρών.
- Ο προσφέρων να εγγυάται για την εξασφάλιση ύπαρξης ανταλλακτικών για δέκα πέντε (15) έτη

Είδος 21

ΣΕΤ ΓΡΑΦΕΙΟΥ ΜΕΛΩΝ ΔΕΠ

21.1 ΓΡΑΦΕΙΟ 180X80

Τιμή τεμαχίου 140,00 ευρώ + Φ.Π.Α 24%(33,60)=173,60

50 τεμάχιαx173,60=8.680 Ευρώ με Φ.Π.Α.

Θα κατασκευαστεί από μορισσανίδα υψηλής πυκνότητας και πάχους 25mm, με πρόσθετη αμφίπλευρη επένδυση από μελαμίνη.

Στην επιφάνεια εργασίας θα υπάρχει ειδική ροζέτα για τη διέλευση καλωδίων.

Τα πλαϊνά σόκαρα θα φέρουν ABC πάχους 2-3 mm, όλες οι κολλήσεις των περιθωρίων θα είναι με κόλες πολουρεθάνης ώστε να αποφεύγοντα φαινόμενα υγρασίας και φθοράς με την πάροδο του χρόνου. Η στήριξη της επιφάνειας εργασίας με το σκελετό του γραφείου θα γίνει με μεταλλικά φύραμα και βίδες σε ήδη κατάλληλα προσαρμοσμένες φωλιές παρέχοντας την μέγιστη σταθερότητα στο γραφείο. Μεταξύ της επιφάνεια και του σκελετού θα δημιουργείτε μία σκοτία κατάλληλη για την διέλευση των καλωδίων (αυτό θα επιτυγχάνεται μέσο του αποστάτη που συνδέει την επιφάνεια με τα ποδαρικά).

Β) Σκελετός

Θα κατασκευαστεί από μορισσανίδα υψηλής πυκνότητας και πάχους 25mm, με πρόσθετη αμφίπλευρη επένδυση με μελαμίνη και πλαϊνά σόκαρα θα φέρουν ABC πάχους 2-3 mm, όλες οι κολλήσεις των περιθωρίων θα είναι με κόλες πολουρεθάνης ώστε να αποφεύγοντα φαινόμενα υγρασίας και φθοράς με την πάροδο του χρόνου.

Γ) Μετώπη

Θα υπάρχει μετώπη από μορισσανίδα με επένδυση από μελαμίνη τριών στρώσεων ελάχιστου πάχους 18mm και πλαϊνά σόκαρα θα φέρουν ABC πάχους 2-3 mm, όλες οι κολλήσεις των περιθωρίων θα είναι με κόλες πολουρεθάνης ώστε να αποφεύγοντα φαινόμενα υγρασίας και φθοράς με την πάροδο του χρόνου. Η στήριξη της μετώπης στο σκελετό θα γίνει ανάλογα με αυτή της επιφάνειας.

Γενικά Χαρακτηριστικά

Το γραφείο θα είναι λυόμενο επιτρέποντας την εύκολη μεταφορά του καθώς και την αντικατάσταση τμημάτων σε περίπτωση φθοράς τους. Η συναρμολόγηση θα είναι απλή, πλην όμως θα εξασφαλίζει ιδιαίτερα μεγάλη σταθερότητα και αντοχή.

Στο κάτω μέρος θα φέρει ρεγουλατόρους για την ρύθμιση του ύψους.

Οι τελικές επιφάνειες θα είναι αντιθαμβωτικές (ματ), δεν θα επιτρέπουν την συσσώρευση σκόνης, ρύπων, κ.λπ. και θα μπορούν να καθαρίζονται εύκολα με τις συνήθεις καθαριστικές ουσίες χωρίς βλάβη για τις επιφάνειες και χωρίς παραμένουσες ουσίες.

Η απόχρωση και η υφή των διαφόρων στοιχείων (επιφάνεια εργασίας, σκελετός, μετώπη, σόκορο κλπ) θα είναι της απόλυτης επιλογής της Υπηρεσίας, βάσει δειγματολογίων, τα οποία θα προσκομίσει ο προμηθευτής που θα επιλεγεί.

Θα πρέπει απαραίτητα να καλύπτονται με πενταετή εγγύηση καλής λειτουργίας και δεκαετή εγγύηση διαρκούς παρακαταθήκης ανταλλακτικών. Το εργοστάσιο κατασκευής και ο προμηθευτής επί ποινή αποκλεισμού πρέπει απαραίτητα να διαθέτει πιστοποίηση κατά ISO 9001, ISO 14001 και OHSAS 18001 με πεδίο εφαρμογής «Σχεδιασμό, Πώληση Ξύλινων & Μεταλλικών Επίπλων». Τα παραπάνω πιστοποιητικά πρέπει να κατατεθούν επί ποινή αποκλεισμού.

Θα πρέπει απαραίτητα να προσκομιστούν επίσης τα εξής πιστοποιητικά:

- Πιστοποιητικό ασφάλεια και μηχανικών αντοχών του γραφείου κατά EN 527-1-2-3
- Πιστοποιητικό μελαμίνης E1

Να προσκομιστεί φωτογραφία ή σχέδιο που θα επαληθεύει τα τεχνικά χαρακτηριστικά.

Θα πρέπει απαραίτητα να προσκομιστεί δείγμα από την προηγούμενη ημέρα του διαγωνισμού.

Τα παραπάνω πιστοποιητικά πρέπει να κατατεθούν επί ποινή αποκλεισμού.

21.2 ΒΟΗΘΗΤΙΚΟ 100X55

Τιμή τεμαχίου 75,00 ευρώ + Φ.Π.Α 24%(18)=93

50 τεμάχιαx93=4.650 Ευρώ με Φ.Π.Α.

Περιλαμβάνει μία επιφάνεια εργασίας. Τα πλαϊνά σόκαρα θα φέρουν ABC πάχους 2-3 mm, όλες οι κολλήσεις των περιθωρίων θα είναι με κόλες πολουρεθάνης ώστε να αποφεύγοντα φαινόμενα υγρασίας και φθοράς

με την πάροδο του χρόνου. Περιλαμβάνει ένα μεταλλικό πόδι χρωμίου ρυθμιζόμενο στο ύψος. Η στήριξη της επιφάνειας του βοηθητικού με την επιφάνεια εργασίας του γραφείου θα γίνει με κατάλληλες μεταλλικές λάμες γραφείο.

Θα πρέπει απαραίτητα να καλύπτονται με πενταετή εγγύηση καλής λειτουργίας και δεκαετή εγγύηση διαρκούς παρακαταθήκης ανταλλακτικών.

Το εργοστάσιο κατασκευής και ο προμηθευτής πρέπει απαραίτητα να διαθέτουν πιστοποίηση κατά ISO 9001, ISO 14001 και OHSAS 18001. Τα παραπάνω πιστοποιητικά πρέπει να κατατεθούν επι ποινή αποκλεισμού.

Να προσκομιστεί φωτογραφία ή σχέδιο που θα επαληθεύει τα τεχνικά χαρακτηριστικά

21.3 ΓΩΝΙΑ ΣΥΝΔΕΣΗΣ

Τιμή τεμαχίου 55,00 ευρώ + Φ.Π.Α 24% (13,20)=68,20

50 τεμάχιαx68,20=3.410

Περιλαμβάνει μία επιφάνεια εργασίας 90° . Τα πλαϊνά σόκαρα θα φέρουν ABC πάχους 2-3 mm, όλες οι κολλήσεις των περιθωρίων θα είναι με κόλμες πολουρεθάνης ώστε να αποφεύγοντα φαινόμενα υγρασίας και φθοράς με την πάροδο του χρόνου. Περιλαμβάνει ένα μεταλλικό πόδι χρωμίου ρυθμιζόμενο στο ύψος. Η στήριξη της επιφάνειας της γωνίας με την επιφάνεια εργασίας του γραφείου θα γίνει με κατάλληλης μεταλλικές λάμες γραφείο.

Θα πρέπει απαραίτητα να καλύπτονται με πενταετή εγγύηση καλής λειτουργίας και δεκαετή εγγύηση διαρκούς παρακαταθήκης ανταλλακτικών.

Το εργοστάσιο κατασκευής και ο προμηθευτής πρέπει απαραίτητα να διαθέτουν πιστοποίηση κατά ISO 9001, ISO 14001 και OHSAS 18001. Τα παραπάνω πιστοποιητικά πρέπει να κατατεθούν επι ποινή αποκλεισμού.

Να προσκομιστεί φωτογραφία ή σχέδιο που θα επαληθεύει τα τεχνικά χαρακτηριστικά

21.4 ΥΠΟΠΟΔΙΟ ΓΡΑΦΕΙΟΥ

Τιμή τεμαχίου 28,00 ευρώ + Φ.Π.Α 24%(6,72)=34,72

50 τεμάχιαx34,72=1.736 Ευρώ με Φ.Π.Α.

Ο σκελετός θα είναι μεταλλικός σε χρώμιο και η επιφάνεια θα είναι χρώματος μαύρη από πολυπροπυλένιο υψηλής αντοχής. Το εργοστάσιο κατασκευής και ο προμηθευτής πρέπει απαραίτητα να διαθέτουν πιστοποίηση κατά ISO 9001, ISO 14001 και OHSAS 18001. Τα παραπάνω πιστοποιητικά πρέπει να κατατεθούν επι ποινή αποκλεισμού. Να προσκομιστεί φωτογραφία ή σχέδιο που θα επαληθεύει τα τεχνικά χαρακτηριστικά

21.5 ΚΑΘΙΣΜΑ ΕΡΓΑΣΙΑΣ ΔΙΕΥΘΥΝΤΙΚΟ ΨΗΛΗ ΠΛΑΤΗ ΜΕ ΡΥΘΜΙΖΟΜΕΝΑ ΜΠΡΑΤΣΑ ΕΠΕΝΔΥΣΗ ΜΑΥΡΗ ΔΕΡΜΑΤΙΝΗ. ΒΑΣΗ ΧΡΩΜΙΟΥ

Τιμή τεμαχίου 270,00 ευρώ + Φ.Π.Α 24% (64,80)=334,80

50τεμάχιαx334,80=16.740 με Φ.Π.Α.

Κάθισμα τροχήλατο, με βάση πεντακτινωτή μεταλλική χρωμίου. Οι τροχοί θα είναι δίδυμοι από ενισχυμένο θερμοπλαστικό υλικό. Κάτω και πλευρικά της έδρας θα υπάρχει ειδικός μοχλός που θα ενεργοποιεί το έμβολο αερίου για την ρύθμιση ύψους του καθίσματος. Επιπρόσθετα, θα υπάρχει και ειδικός μηχανισμός ανάκλισης της έδρας/πλάτης που θα μπορεί να κλειδώνει την πλάτη σε διάφορα σημεία. Στο κάτω μέρος του μηχανισμού θα υπάρχει στροφέιο για την ρύθμιση του βάρους.

Η έδρα θα είναι κατασκευασμένη από φύλλα ξύλου, διαμορφωμένα και συγκολλημένα υπό πίεση (κοντραπλακέ) ενδεικτικού πάχους 12mm. Σε κάθε περίπτωση, η έδρα θα είναι ντυμένη με ειδικό μαξιλάρι που θα περιέχει αφρώδη πολουρεθάνη πάχους 60-70mm, το οποίο θα είναι υπενδεδυμένο με τεχνόδερμα, μεγάλης αντοχής στη φθορά.

Η πλάτη θα είναι ψηλή διαστάσεων 47cmX86cm και συνολικό ύψος από το πάτωμα 115-122cm και θα φέρει ανατομικό πλαίσιο, κατασκευασμένο από χαλύβδινη μασίφ βέργα κατάλληλης διαμέτρου, επί του οποίου θα είναι τοποθετημένο ειδικό μαξιλάρι που θα περιέχει αφρώδη πολυουρεθάνη πάχους 30-40mm με τρόπο ώστε να κατανέμεται ομοιόμορφα η πίεση. Θα είναι συνδεδεμένη με το μηχανισμό ανάκλισης της έδρας μέσω χαλύβδινης γωνιακής λάμας,. Τα μπράτσα του καθίσματος θα έχουν τη δυνατότητα ρύθμισης καθ' ύψος. Τα μπράτσα και οι γωνίες στερέωσής τους στο φορέα της έδρας θα είναι από μέταλλο σε χρώμιο . Τα μπράτσα στο επάνω μέρος θα φέρουν μαύρη ελαστική πολυουρεθάνη.

Θα πρέπει απαραίτητα να καλύπτονται με πενταετή εγγύηση καλής λειτουργίας και δεκαετή εγγύηση διαρκούς παρακαταθήκης ανταλλακτικών. Το εργοστάσιο κατασκευής και ο προμηθευτής επί ποινή αποκλεισμού πρέπει απαραίτητα να διαθέτει πιστοποίηση κατά ISO 9001, ISO 14001 και OHSAS 18001 με πεδίο εφαρμογής «σχεδιασμό, πώληση Ξύλινων & Μεταλλικών Επίπλων». Τα παραπάνω πιστοποιητικά πρέπει να κατατεθούν επι ποινή αποκλεισμού,

Θα πρέπει απαραίτητα να προσκομιστούν επίσης τα εξής πιστοποιητικά:

- Πιστοποιητικό ασφάλεια και μηχανικών αντοχών κατά EN 1335-1 ,2,3

Να προσκομιστεί φωτογραφία ή σχέδιο που θα επαληθεύει τα τεχνικά χαρακτηριστικά.

Τα παραπάνω πιστοποιητικά πρέπει να κατατεθούν επί ποινή αποκλεισμού

Θα πρέπει απαραίτητα να προσκομιστεί δείγμα από την προηγούμενη ημέρα του διαγωνισμού.

21.6 ΤΡΑΠΕΖΑΚΙ 100X55

Τιμή τεμαχίου 75,00 ευρώ + Φ.Π.Α 24% (18)=93

50 τεμάχιαx93=4.650 με Φ.Π.Α.

Το τραπεζάκι θα αποτελείται από την επιφάνεια, τα πλαϊνά ποδαρικά και την ποδιά. Η όλες οι ξύλινες επιφάνειες θα κατασκευασθούν από μοριοσανίδα πάχους 25 mm με επένδυση μελαμίνης χρώματος επιλογής σας.

Η ποδιά επίσης από μοριοσανίδα πάχους 18 mm,

Όλα τα πλαϊνά σόκαρα θα είναι ξύλινα μασίφ από οξιά λουστραρισμένο από μονωτικό ένα χέρι Σίλερ δυο χέρια προεργασίας τριών στρώσεων ατοξικό και το τελείωμα θα είναι βερνίκι ματ ή σατινέ (χρώμα επιλογής σας). με 2 – 3 mm, θερμοκολλημένα και στρογγυλεμένα στις άκρες (R=2mm). Το εργοστάσιο κατασκευής και ο προμηθευτής πρέπει απαραίτητα να διαθέτουν πιστοποίηση κατά ISO 9001, ISO 14001 και OHSAS 18001. Τα παραπάνω πιστοποιητικά πρέπει να κατατεθούν επι ποινή αποκλεισμού. Να προσκομιστεί φωτογραφία ή σχέδιο που θα επαληθεύει τα τεχνικά χαρακτηριστικά

21.7 ΚΑΘΙΣΜΑ ΠΟΛΛΑΠΛΩΝ ΧΡΗΣΕΩΝ ΜΕ ΜΠΡΑΤΣΑ ΕΔΡΑ ΠΛΑΤΗ ΕΠΕΝΔΥΣΗ ΜΑΥΡΗ ΔΕΡΜΑΤΙΝΗ

Τιμή τεμαχίου 70,00 ευρώ + Φ.Π.Α 24%(16,80)=86,80

100 τεμάχιαx86,80=8.680,00

Κάθισμα επισκεπτών σταθερό με 4 πόδια, με μπράτσα.

Ο σκελετός (ποδαρικά) θα είναι μεταλλικός από μορφοποιημένο χαλυβδοέλασμα Φ20 m χρωμίου. Στα σημεία στήριξης θα υπάρχουν κουμπωτά αντλιοθητικά πέλματα από πολυπροπυλένιο.

Επάνω στο μεταλλικό σκελετό προσαρμόζεται (βιδώνεται) η έδρα του καθίσματος και η πλάτη. Η πλάτη και η έδρα θα αποτελούνται από εσωτερικό κέλυφος από πολυπροπυλένιο ενισχυμένο με νευρώσεις πάνω στο οποίο τοποθετείται η ταπετσαρία και το εξωτερικό κέλυφος από πολυπροπυλένιο επίσης που διακοσμεί το πίσω μέρος της πλάτης και το κάτω μέρος του καθίσματος.

Οι βραχίονες θα είναι κατασκευασμένοι από χαλυβδοέλασμα Φ15 m χρωμίου και το επάνω μέρος θα είναι πολυπροπυλένιο το οποίο θα εφαρμόζει χωνευτά στο σκελετό το μεταλλικό. Ο μεταλλικός σκελετός από τα μπράτσα θα περνάει κάτω από την έδρα του καθίσματος θα εφάπτεται στο μεταλλικό σκελετό του καθίσματος και θα είναι μονοκόμματος και για τα δύο τα μπράτσα για μεγαλύτερη αντοχή. Από το πίσω μέρος το

μπράτσο θα εφαρμόζει στο μεταλλικό σκελετό του καθίσματος που εφαρμόζει και η πλάτη, οποίος και είναι κατασκευασμένο από χαλυβδοέλασμα Φ15.

Η εσωτερική επένδυση της έδρας και της πλάτης θα είναι από μαλακή διογκωμένη πολυουρεθάνη (αφρολέξ).

Η επένδυση θα είναι από τεχνητό δέρμα (δερματίνη) χρώματος μαύρου.

Ο σκελετός πρέπει να είναι διαμορφωμένος κατά τέτοιο τρόπο, ώστε τα καθίσματα να στοιβάζονται, να αποθηκεύονται και να μεταφέρονται με ευκολία.

Διαστάσεις :

ύψος πλάτης 82εκ, ύψος έδρας 48εκ

πλάτος 64εκ

βάθος 53εκ

Θα πρέπει απαραίτητα να καλύπτονται με πενταετή εγγύηση καλής λειτουργίας και δεκαετή εγγύηση διαρκούς παρακαταθήκης ανταλλακτικών.

Το εργοστάσιο κατασκευής και ο προμηθευτής πρέπει απαραίτητα να διαθέτουν πιστοποίηση κατά ISO 9001, ISO 14001 και OHSAS 18001. Τα παραπάνω πιστοποιητικά πρέπει να κατατεθούν επι ποινή αποκλεισμού.

Να προσκομιστεί φωτογραφία ή σχέδιο που θα επαληθεύει τα τεχνικά χαρακτηριστικά.

Θα πρέπει απαραίτητα να προσκομιστεί δείγμα από την προηγούμενη ημέρα του διαγωνισμού

21.8 ΚΑΛΟΓΕΡΟΣ ΜΕΤΑΛΛΙΚΟΣ ΙΝΟΧ

Τιμή τεμαχίου 65,00 ευρώ + Φ.Π.Α 24%(15,60)=80,60 με Φ.Π.Α.

50 τεμάχια x 80,60=4.030 με Φ.Π.Α.

Ο καλόγηρος θα είναι από επιχρωμιωμένο μεταλλικό σωλήνα διαμέτρου . Θα απολήγει στο πάνω μέρος του σε 8 κρεμάστρες από μαύρο πολυπροπυλένιο. Στο μέσο περίπου του σωλήνα θα υπάρχουν τέσσερις κυκλικές θέσεις ομπρελών από μαύρο πολυπροπυλένιο. Στο κάτω μέρος του ο καλόγηρος θα έχει ομπρελοθήκη η οποία θα καταλήγει σε πλαστική βάση η οποία θα εξασφαλίζει σταθερότητα και προστασία του δαπέδου . Το εργοστάσιο κατασκευής και ο προμηθευτής πρέπει απαραίτητα να διαθέτουν πιστοποίηση κατά ISO 9001, ISO 14001 και OHSAS 18001. Τα παραπάνω πιστοποιητικά πρέπει να κατατεθούν επι ποινή αποκλεισμού. Να προσκομιστεί φωτογραφία ή σχέδιο που θα επαληθεύει τα τεχνικά χαρακτηριστικά

21.9 ΣΥΡΤΑΡΙΕΡΑ ΤΡΟΧΗΛΑΤΗ

Τιμή τεμαχίου 125,00 ευρώ + Φ.Π.Α 24%(30)=155

50 τεμάχιαx155=7.750

Συρταριέρα τροχήλατη με 4 συρτάρια (το επάνω συρτάρι θα είναι μολυβοθήκη) θα διαθέτει κεντρική κλειδαριά

ΔΙΑΣΤΑΣΕΙΣ ΣΥΡΤΑΡΟΘΗΚΗΣ

ΑΠΟ ΈΩΣ

ΠΛΑΤΟΣ 40 CM 45 CM

ΒΑΘΟΣ 50 CM 60 CM

ΥΨΟΣ 50 CM 65 CM

Τεχνικά Χαρακτηριστικά

Θα αποτελείται από περιμετρικό κουτί με πλάτη (κέλυφος), και ένα (1) συρτάρι για μολυβοθήκη και τρία (3) συρτάρια ίδιου μμεγέθους.

Το κουτί (πλαϊνά, βάση, καπάκι) θα είναι από μοριοσανίδα με επένδυση μελαμίνης 18 ΧΙΛ . Τα στοιχεία του κουτιού θα συναρμολογηθούν μεταξύ τους με μεταλλικά φυράμια χωνευτά σε ήδη κατάλληλα προσαρμοσμένες οπές, χωρίς την χρήση κόλλας. Η πλάτη της συρταροθήκης θα είναι ορατή και για τον λόγο αυτό φινιρισμένη και εμφανίσιμη. Η συρταροθήκη θα φέρει 4 διπλούς τροχούς πλήρους

περιστροφής που θα τοποθετούνται στο κάτω μέρος της συρταριέρας σε ειδικά φτευτα πάσα με κούμπωμα για εύκολη αντικατάσταση . Η τοποθέτηση τους θα είναι αφανής. Η μολυβοθήκη θα κατασκευαστεί από ενισχυόμενο πολυαμίδιο ή πολυπροπυλένιο με κατάλληλα διαμορφωμένες κοιλότητες για τα διάφορα είδη γραφείου. Οι μετώπες των συρταριών θα κατασκευασθούν από μορισανίδα τριών στρώσεων, ελάχιστου πάχους 18mm επικαλυμμένης αμφίπλευρα με επίστρωση στην ίδια απόχρωση με την υπόλοιπη επίπλωση από μορισανίδα με επένδυση από μελαμίνη όπου στα σόκαρα θα φέρουν ABC πάχους 2-3 mm. Τα συρτάρια θα κινούνται σε οδηγούς κύλισης ακρίβειας, εντός μεταλλικού προφίλ, έτσι ώστε να μην επιτρέπεται η πλευρική τους μετατόπιση, θα είναι αθόρυβοι και θα έχουν δυνατότητα ανοίγματος τουλάχιστον 80%. Θα είναι κατασκευασμένα από πάτο συρταριού και πλάτη πάχους 18 χιλ και μεταλλικά πλαϊνά ύψους 12 cm. Τα συρτάρια θα φέρουν χειρολαβές.

Γενικά Χαρακτηριστικά

Η συρταροθήκη θα είναι κατασκευής τέτοιας που να επιτρέπει την εύκολη αντικατάσταση τμημάτων της σε περίπτωση φθοράς τους. Η συναρμολόγηση θα εξασφαλίζει ιδιαίτερα μεγάλη σταθερότητα και αντοχή. Οι τελικές επιφάνειες θα είναι αντιθαμβωτικές (ματ), δεν θα επιτρέπουν την συσσώρευση σκόνης, ρύπων, κ.λπ. και θα μπορούν να καθαρίζονται εύκολα με τις συνήθεις καθαριστικές ουσίες χωρίς βλάβη για τις επιφάνειες και χωρίς παραμένουσες ουσίες. Όλα τα μεταλλικά μέρη θα είναι βαμμένα με ηλεκτροστατική βαφή φούρνου, βάζονται ηλεκτροστατικά με πούδρες, για ομοιόμορφο και καλαίσθητο φινίρισμα και αντοχή στα γδαρσίματα. Η απόχρωση και η υφή των διαφόρων στοιχείων (επιφάνεια εργασίας, σκελετός, μετώπη, σόκορο κλπ) θα είναι της απόλυτης επιλογής της Υπηρεσίας, βάσει δειγματολογίων, τα οποία θα προσκομίσει ο προμηθευτής που θα επιλεγεί.

Θα πρέπει απαραίτητα να καλύπτονται με πενταετή εγγύηση καλής λειτουργίας και δεκαετή εγγύηση διαρκούς παρακαταθήκης ανταλλακτικών. Το εργοστάσιο κατασκευής και ο προμηθευτής επί ποινή αποκλεισμού πρέπει απαραίτητα να διαθέτει πιστοποίηση κατά ISO 9001, ISO 14001 και OHSAS 18001 με πεδίο εφαρμογής «Σχεδιασμό, Πώληση Ξύλινων & Μεταλλικών Επίπλων». Τα παραπάνω πιστοποιητικά πρέπει να κατατεθούν επί ποινή αποκλεισμού.

Θα πρέπει απαραίτητα να προσκομιστούν επίσης τα εξής πιστοποιητικά:

- Πιστοποιητικό ασφάλεια και μηχανικών αντοχών της συρταριερας κατά EN 527-1-2-3, EN 14073-2-3 και EN 14074
- Πιστοποιητικό μελαμίνης E1

Να προσκομιστεί φωτογραφία ή σχέδιο που θα επαληθεύει τα τεχνικά χαρακτηριστικά.

Θα πρέπει απαραίτητα να προσκομιστεί δείγμα από την προηγούμενη ημέρα του διαγωνισμού.

Τα παραπάνω πιστοποιητικά πρέπει να κατατεθούν επί ποινή αποκλεισμού.

21.10 ΒΙΒΛΙΟΘΗΚΗ ΚΛΕΙΣΤΗ 80Χ43Χ200 ΜΕ ΡΑΦΙΑ

Τιμή τεμαχίου 220,00 ευρώ + Φ.Π.Α 24% (52,80)=272,80

50 τεμάχιαx272,80=13.640

Βιβλιοθήκη κλειστή με εσωτερικά τρία κινητά ράφια μεταβαλλόμενων αποστάσεων τοποθέτησης και ένα σταθερό για χώρισμα σε ύψος 80cm από κάτω.

Σκελετός ερμαριών

Ο σκελετός των ερμαριών (περιμετρικό κουτί και πλάτη) θα κατασκευαστεί από μορισανίδα, επικαλυμμένης αμφίπλευρα με μελαμίνη.

Το ελάχιστο πάχος του σκελετού θα είναι τουλάχιστον 18mm, εκτός της πλάτης που θα είναι τουλάχιστον 8mm μέσα σε ειδική γκινισιά.

Οι επιφάνειες θα συνδέονται μεταξύ τους με ξύλινες καβίλιες και μεταλλικά φύραμα χωρίς την χρήση κόλλας, έτσι ώστε να εξασφαλίζεται πλήρως η απόλυτη σταθερότητα των ερμαριών.

Ράφια εσωτερικά

Στο εσωτερικό των ερμαριών τοποθετούνται τρία ράφια από μορισανίδα, ελάχιστου πάχους 25mm με αμφίπλευρη επικάλυψη με μελαμίνη, όμοιου με αυτό του σκελετού του ερμαρίου.

Τα ράφια που είναι κινητά θα στηρίζονται στα πλαϊνά του σκελετού και θα δύνανται να ρυθμίζονται ρυθμιζόμενα καθ' ύψος ανά περίπου 3,2cm.

Πόρτες ερμαριών

Θα φέρει σε όλο το ύψος 200cm από το έδαφος δύο πόρτες. Οι πόρτες των ερμαριών θα κατασκευαστούν από μορισανίδα, ελάχιστου πάχους 18mm, επικαλυμμένης με μελαμίνη. Οι πόρτες θα είναι ανοιγμένες και θα στηρίζονται στο σκελετό με χωνευτούς μεντεσέδες τύπου που να εξασφαλίζεται το αθόρυβο άνοιγμα - κλείσιμο των φύλλων κατά 90ο.

Οι πόρτες θα ασφαλίζουν με κλειδαριά και θα φέρουν χειρολαβές.

ΕΧΤΡΑ ΚΑΠΆΚΙ

Πάνω από το σκελετό θα υπάρχει επιπλέον καπάκι από μορισανίδα, ελάχιστου πάχους 25mm με αμφίπλευρη επικάλυψη με μελαμίνη, όμοιου με αυτό του σκελετού του ερμαρίου.

Γενικά Χαρακτηριστικά

Η βιβλιοθήκες θα είναι κατάλληλης κατασκευής που θα επιτρέπει την αντικατάσταση τμημάτων τους σε περίπτωση φθοράς. Η συναρμολόγηση θα είναι τέτοια που να εξασφαλίζει ιδιαίτερα μεγάλη σταθερότητα και αντοχή.

Όλα τα πλαϊνά σόκαρα θα φέρουν ABC πάχους 2-3 mm, όλες οι κολλήσεις των περιθωρίων θα είναι με κόλες πολυουρεθάνης ώστε να αποφεύγονται φαινόμενα υγρασίας και φθοράς με την πάροδο του χρόνου.

Θα φέρει κατάλληλα πέλματα ρυθμιζόμενου ύψους για την επίτευξη της οριζοντίωσης. Η ρύθμιση θα επιτυγχάνεται από το εσωτερικό της βιβλιοθήκης.

Η απόχρωση και η υφή της μελαμίνης των διαφόρων στοιχείων θα είναι της απόλυτης επιλογής της Υπηρεσίας, βάσει δειγματολογίων, τα οποία θα προσκομίσει ο προμηθευτής που θα επιλεγεί. Οι τελικές επιφάνειες θα είναι αντιθαμβωτικές (ματ), δεν θα επιτρέπουν την συσσώρευση σκόνης, ρύπων, κλπ. και θα μπορούν να καθαρίζονται εύκολα με τις συνήθεις καθαριστικές ουσίες χωρίς βλάβη για τις επιφάνειες και χωρίς παραμένουσες ουσίες.

Διάσταση: 80M X 43B X200Y

Θα πρέπει απαραίτητα να καλύπτονται με πενταετή εγγύηση καλής λειτουργίας και δεκαετή εγγύηση διαρκούς παρακαταθήκης ανταλλακτικών. Το εργοστάσιο κατασκευής και ο προμηθευτής επί ποινή αποκλεισμού πρέπει απαραίτητα να διαθέτει πιστοποίηση κατά ISO 9001, ISO 14001 και OHSAS 18001 με πεδίο εφαρμογής «Σχεδιασμό, Πώληση Ξύλινων & Μεταλλικών Επίπλων». Τα παραπάνω πιστοποιητικά πρέπει να κατατεθούν επί ποινή αποκλεισμού.

Θα πρέπει απαραίτητα να προσκομιστούν επίσης τα εξής πιστοποιητικά:

- Πιστοποιητικό ασφάλεια και μηχανικών αντοχών κατά EN 14073-2-3
- Πιστοποιητικό μελαμίνης E1

Να προσκομιστεί φωτογραφία ή σχέδιο που θα επαληθεύει τα τεχνικά χαρακτηριστικά.

Τα παραπάνω πιστοποιητικά πρέπει να κατατεθούν επί ποινή αποκλεισμού.

21.11 ΒΙΒΛΙΟΘΗΚΗ ΚΑΤΩ ΠΟΡΤΕΣ ΠΑΝΩ ΓΥΑΛΙΝΕΣ ΠΟΡΤΕΣ ΜΕ ΡΑΦΙΑ 80X43X200

Τιμή τεμαχίου 245,00 ευρώ + Φ.Π.Α 24%(58,80)=303,80

50 τεμάχιαx303,80=15.190 Ευρώ με Φ.Π.Α.

Βιβλιοθήκη κάτω πόρτες πάνω γυάλινες πόρτες με ράφια με εσωτερικά τρία κινητά ράφια μεταβαλλόμενων αποστάσεων τοποθέτησης και ένα σταθερό για χώρισμα σε ύψος 80cm από κάτω.

Σκελετός ερμαριών

Ο σκελετός των ερμαριών (περιμετρικό κουτί και πλάτη) θα κατασκευαστεί από μοριοσανίδα, επικαλυμμένης αμφίπλευρα με μελαμίνη.

Το ελάχιστο πάχος του σκελετού θα είναι τουλάχιστον 18mm, εκτός της πλάτης που θα είναι τουλάχιστον 8mm μέσα σε ειδική γκινισιά.

Οι επιφάνειες θα συνδέονται μεταξύ τους με ξύλινες καβίλιες και μεταλλικά φύραμα χωρίς την χρήση κόλλας, έτσι ώστε να εξασφαλίζεται πλήρως η απόλυτη σταθερότητα των ερμαριών.

Ράφια εσωτερικά

Στο εσωτερικό των ερμαριών τοποθετούνται τρία ράφια από μοριοσανίδα, ελάχιστου πάχους 25mm με αμφίπλευρη επικάλυψη με μελαμίνη, όμοιου με αυτό του σκελετού του ερμαρίου.

Τα ράφια που είναι κινητά θα στηρίζονται στα πλαϊνά του σκελετού και θα δύνανται να ρυθμίζονται ρυθμιζόμενα καθ' ύψος ανά περίπου 3,2cm.

Πόρτες ερμαριών

Θα φέρει σε ύψος 80cm από το έδαφος δύο πόρτες. Οι πόρτες των ερμαριών θα κατασκευαστούν από μοριοσανίδα, ελάχιστου πάχους 18mm, επικαλυμμένης με μελαμίνη. Οι πόρτες θα είναι ανοιγομένες και θα στηρίζονται στο σκελετό με χωνευτούς μεντεσέδες τύπου που να εξασφαλίζεται το αθόρυβο άνοιγμα - κλείσιμο των φύλλων κατά 90ο.

Οι πόρτες θα ασφαλίζουν με κλειδαριά και θα φέρουν χειρολαβές.

Πάνω από τις ξύλινες πόρτες θα φέρει δύο πόρτες 120cm . Οι πόρτες θα είναι με τελάρο ξύλινο από μοριοσανίδα, ελάχιστου πάχους 18mm, επικαλυμμένης με μελαμίνη και με γυαλί διάφανο ή φιμέ. Θα είναι ανοιγομένες και θα στηρίζονται στο σκελετό με χωνευτούς μεντεσέδες τύπου που να εξασφαλίζεται το αθόρυβο άνοιγμα - κλείσιμο των φύλλων κατά 90ο.

Οι πόρτες θα ασφαλίζουν με κλειδαριά και θα φέρουν χειρολαβές.

ΕΧΤΡΑ ΚΑΠΆΚΙ

Πάνω από το σκελετό θα υπάρχει επιπλέον καπάκι από μοριοσανίδα, ελάχιστου πάχους 25mm με αμφίπλευρη επικάλυψη με μελαμίνη, όμοιου με αυτό του σκελετού του ερμαρίου.

Γενικά Χαρακτηριστικά

Η βιβλιοθήκες θα είναι κατάλληλης κατασκευής που θα επιτρέπει την αντικατάσταση τμημάτων τους σε περίπτωση φθοράς. Η συναρμολόγηση θα είναι τέτοια που να εξασφαλίζει ιδιαίτερα μεγάλη σταθερότητα και αντοχή.

Όλα τα πλαϊνά σόκαρα θα φέρουν ABC πάχους 2-3 mm, όλες οι κολλήσεις των περιθωρίων θα είναι με κόλες πολυουρεθάνης ώστε να αποφεύγοντα φαινόμενα υγρασίας και φθοράς με την πάροδο του χρόνου.

Θα φέρει κατάλληλα πέλματα ρυθμιζόμενου ύψους για την επίτευξη της οριζοντίωσης. Η ρύθμιση θα επιτυγχάνεται από το εσωτερικό της βιβλιοθήκης.

Η απόχρωση και η υφή της μελαμίνης των διαφόρων στοιχείων θα είναι της απόλυτης επιλογής της Υπηρεσίας, βάσει δειγματολογίων, τα οποία θα προσκομίσει ο προμηθευτής που θα επιλεγεί. Οι τελικές επιφάνειες θα είναι αντιθαμβωτικές (ματ), δεν θα επιτρέπουν την συσσώρευση σκόνης, ρύπων, κλπ. και θα μπορούν να καθαρίζονται εύκολα με τις συνηθεις καθαριστικές ουσίες χωρίς βλάβη για τις επιφάνειες και χωρίς παραμένουσες ουσίες. Διάσταση: 80M X 43B X200Y

Θα πρέπει απαραίτητα να καλύπτονται με πενταετή εγγύηση καλής λειτουργίας και δεκαετή εγγύηση διαρκούς παρακαταθήκης ανταλλακτικών. Το εργοστάσιο κατασκευής και ο προμηθευτής επί ποιινή αποκλεισμού πρέπει απαραίτητα να διαθέτει πιστοποίηση κατά ISO 9001, ISO 14001 και OHSAS 18001 με

πεδίο εφαρμογής «Σχεδιασμό, Πώληση Ξύλινων & Μεταλλικών Επίπλων». Τα παραπάνω πιστοποιητικά πρέπει να κατατεθούν επί ποινή αποκλεισμού.

Θα πρέπει απαραίτητα να προσκομιστούν επίσης τα εξής πιστοποιητικά:

- Πιστοποιητικό ασφάλεια και μηχανικών αντοχών κατά EN 14073-2-3
- Πιστοποιητικό μελαμίνης E1

Να προσκομιστεί φωτογραφία ή σχέδιο που θα επαληθεύει τα τεχνικά χαρακτηριστικά.

Θα πρέπει απαραίτητα να προσκομιστεί δείγμα από την προηγούμενη ημέρα του διαγωνισμού.

Τα παραπάνω πιστοποιητικά πρέπει να κατατεθούν επί ποινή αποκλεισμού.

Ανάλυση Είδους 21: Σετ γραφείων μελών ΔΕΠ

α/α	ΕΙΔΟΣ	Τεμάχια	Ποσό τεμαχίου χωρίς Φ.Π.Α.	Φ.Π.Α. ανά τεμάχιο	Σύνολο τιμής τεμαχίου με Φ.Π.Α.	Σύνολο τιμής χωρίς Φ.Π.Α.	Σύνολο Φ.Π.Α. ειδών	Συνολικό ποσό με Φ.Π.Α.
21.1	ΓΡΑΦΕΙΟ	50	140,00	33,60	173,60	7.000,00	1.680,00	8.680,00
21.2	ΒΟΗΘΗΤΙΚΟ	50	75,00	18,00	93,00	3.750,00	900,00	4.650,00
21.3	ΓΩΝΙΑ ΣΥΝΔΕΣΗΣ	50	55,00	13,20	68,20	2.750,00	660,00	3.410,00
21.4	ΥΠΟΠΟΔΙΟ ΓΡΑΦΕΙΟΥ	50	28,00	6,72	34,72	1.400,00	336,00	1.736,00
21.5	ΚΑΘΙΣΜΑ ΕΡΓΑΣΙΑΣ ΔΙΕΥΘΥΝΤΙΚΟ	50	270,00	64,80	334,80	13.500,00	3.240,00	16.740,00
21.6	ΤΡΑΠΕΖΑΚΙ	50	75,00	18,00	93,00	3.750,00	900,00	4.650,00
21.7	ΚΑΘΙΣΜΑ ΣΥΝΕΡΓΑΣΙΑΣ	100	70,00	16,80	86,80	7.000,00	1.680,00	8.680,00
21.8	ΚΑΛΟΓΕΡΟΣ	50	65,00	15,60	80,60	3.250,00	780,00	4.030,00
21.9	ΣΥΡΤΑΡΙΕΡΑ	50	125,00	30,00	155,00	6.250,00	1.500,00	7.750,00
21.10	ΒΙΒΛΙΟΘΗΚΗ	50	220,00	52,80	272,80	11.000,00	2.640,00	13.640,00
21.11	ΒΙΒΛΙΟΘΗΚΗ	50	245,00	58,80	303,80	12.250,00	2.940,00	15.190,00
ΓΕΝΙΚΟ ΣΥΝΟΛΟ						71.900,00	17.256,00	89.156,00

Είδος 22

Τεχνικές προδιαγραφές εξοπλισμού

για την Επιτροπή Ερευνών και Διαχείρισης του ΕΛΚΕ

22.1 ΓΡΑΦΕΙΟ 140 ΜΕ ΒΟΗΘΗΤΙΚΟ ΚΑΙ ΣΥΣΤΗΜΑ ΚΑΛΩΔΙΩΝ

Τιμή τεμαχίου 1.340,00 ευρώ + Φ.Π.Α 24%

ΔΙΑΣΤΑΣΕΙΣ ΓΡΑΦΕΙΟΥ 140 x 70 x 75 Y | ΔΙΑΣΤΑΣΕΙΣ ΒΟΗΘΗΤΙΚΟΥ ΕΠΙΠΛΟΥ 145x35x63,5Y

ΓΡΑΦΕΙΟ

Η επιφάνεια εργασίας θα είναι έχει διαστάσεις 140 X 70 εκ. και θα είναι κατασκευασμένη από κόντρα πλακέ θαλάσσης πάχους 26 χιλ. με αμφίπλευρη επένδυση από μελαμίνη σε χρώμα επιλογής της υπηρεσίας, από δειγματολόγιο που θα προσκομίσει ο ανάδοχος προμηθευτής. Το σόκορο θα έχει ειδικό φάλτσο με μαχαίρι επεξεργασμένο σε μηχανήμα CNC και επικάλυψη με διάφανο βερνίκι βραδύκαυστο τριών στρώσεων. Η επιφάνεια στο κάτω μέρος της θα φέρει μεταλλική μπάρα για να μην σκεβρώνει.

Από τη μία πλευρά κατά την έννοια του μήκους η στήριξη θα γίνεται με δύο πόδια τοποθετημένα σε σχήμα 'Λ' ώστε το τελικό ύψος του γραφείου να διαμορφωθεί στα 75 εκ. Τα ποδαρικά θα είναι κατασκευασμένα από μασίφ ξύλο δρυς διατομής τουλάχιστον 8 X 5 εκ. με κατάλληλη εγκοπή για τη διέλευση καλωδίων και καπάκι από το ίδιο υλικό. Τα ποδαρικά θα συνδέονται με την επιφάνεια με κατάλληλους μεταλλικούς συνδέσμους και στο κάτω μέρος θα φέρουν ρεγυλατόρους για τη ρύθμιση του ύψους.

Από την άλλη πλευρά κατά την έννοια του μήκους, το πλάτος της, σε απόσταση 5 εκ. από την άκρη της επιφάνειας και στο μέσο των 70 εκ. πλάτους της επιφάνειας, θα τοποθετηθεί χωνευτό σύστημα καλωδίωσης μέσα σε κουτί αλουμινίου και ενσωματωμένο στον αποστάτη που θα συνδέει την επιφάνεια του γραφείου με το βοηθητικό επίπλο. Το σύστημα καλωδίωσης θα περιλαμβάνει 1 πρίζα ρεύματος, 1 UPS, 1 δικτύου, 1 τηλεφώνου, 1 HDMI.

ΜΕΤΩΠΗ

Στο μπροστινό μέρος τους γραφείου, κάτω και κάθετα ως προς την επιφάνεια θα αναρτηθεί με κατάλληλους μεταλλικούς συνδέσμους μετώπη διαστάσεων 90 X 35, η οποία θα κατασκευαστεί από mdf 18mm. Η μετώπη θα είναι χρωματισμένη με λάκα στην ίδια απόχρωση με την επιφάνεια τους γραφείου και τον σκελετό του βοηθητικού επίπλου και θα είναι διάτρητη, διακοσμημένη με μοτίβο ελεύθερο σχέδιο.

ΒΟΗΘΗΤΙΚΟ ΕΠΙΠΛΟ

Το βοηθητικό επίπλο θα έχει εξωτερικές διαστάσεις 145 X 35 X 63 εκ.

Το πλαίσιο-σκελετός του βοηθητικού επίπλου θα κατασκευαστεί από μορισανίδα υψηλής πυκνότητας πάχους 18mm, με πρόσθετη αμφίπλευρη επένδυση από μελαμίνη τριών στρώσεων, στην ίδια απόχρωση με την επιφάνεια του γραφείου. Η πλάτη και τα πλαϊνά θα είναι ψηλότερα από την τελική επιφάνεια του επίπλου κατά 6 εκ. Στο μπροστινό μέρος οι πάνω άκρες των πλαϊνών θα είναι καμπυλωμένες (ρ=4εκ). Στο κέντρο της επιφάνειας εργασίας θα υπάρχει ειδική ανοξείδωτη ροζέτα με βούρτσα για τη διέλευση καλωδίων.

Το βοηθητικό θα φέρει δύο πορτάκια μήκους 45cm δεξιά και αριστερά. Τα πορτάκια των ντουλαπιών θα είναι κατασκευασμένα από μορισανίδα υψηλής πυκνότητας πάχους 18mm επικαλυμμένης αμφίπλευρα με μελαμίνη. Κάθε πορτάκι θα φέρει 2 αυτόματους μεντεσέδες με φρένο. Το βοηθητικό επίπλο θα φέρει επίσης 3 συρτάρια στο μέσο του. Οι μετώπες και τα σκελετά από τη συρταριέρα θα είναι επίσης κατασκευασμένα από μορισανίδα υψηλής πυκνότητας πάχους 18mm επικαλυμμένης αμφίπλευρα με μελαμίνη. Τέλος τα συρτάρια θα φέρουν τηλεσκοπικό οδηγό με άνοιγμα 100%, πλαϊνό ύψους 9 εκ. και φρένο. Τα πορτάκια και οι μετώπες των συρταριών θα φέρουν κατάλληλη στρόγγυλη χειρολαβή - ξύλινο χερούλι βαμμένο με λάκα διαμέτρου Φ40mm.

Όλα τα σόκορα θα φέρουν PVC πάχους 2 χιλ. Όλες οι κολλήσεις των περιθωρίων θα είναι με κόλες πολυουρεθάνης ώστε να αποφεύγοντα φαινόμενα υγρασίας και φθοράς με την πάροδο του χρόνου.

Στο κάτω μέρος θα φέρει μασίφ δρύινα ποδαρικά ύψους 8 εκ. με ρεγυλατόρους για την ρύθμιση του ύψους.

ΓΕΝΙΚΑ ΧΑΡΑΚΤΗΡΙΣΤΙΚΑ

Το γραφείο θα είναι λυόμενο επιτρέποντας την εύκολη μεταφορά του καθώς και την αντικατάσταση τμημάτων σε περίπτωση φθοράς τους. Η συναρμολόγηση θα είναι απλή, πλην όμως θα εξασφαλίζει ιδιαίτερα μεγάλη σταθερότητα και αντοχή.

Όλες οι συνδέσεις των επιμέρους επιφανειών θα γίνουν με μεταλλικά φεράμια και βίδες σε ήδη κατάλληλα προσαρμοσμένες φωλιές παρέχοντας την μέγιστη σταθερότητα.

Οι τελικές επιφάνειες θα είναι αντιθαμβωτικές (ματ), δεν θα επιτρέπουν την συσσώρευση σκόνης, ρύπων, κ.λπ. και θα μπορούν να καθαρίζονται εύκολα με τις συνήθεις καθαριστικές ουσίες χωρίς βλάβη για τις επιφάνειες και χωρίς παραμένουσες ουσίες.

Το γραφείο με βοηθητικό έπιπλο θα πρέπει απαραίτητα να καλύπτεται από πενταετή εγγύηση καλής λειτουργίας και δεκαετή εγγύηση διαρκούς παρακαταθήκης ανταλλακτικών. Το εργοστάσιο κατασκευής και ο προμηθευτής επί ποινή αποκλεισμού θα πρέπει απαραίτητα να διαθέτει πιστοποίηση κατά ISO 9001, ISO 14001 και OHSAS 18001 με πεδίο εφαρμογής «Σχεδιασμό, Σερβις, Πώληση Ξύλινων & Μεταλλικών Επίπλων». Τα παραπάνω πιστοποιητικά πρέπει να κατατεθούν επί ποινή αποκλεισμού.

Θα πρέπει απαραίτητα να προσκομιστούν επίσης επί ποινή αποκλεισμού τα εξής πιστοποιητικά:

- Πιστοποιητικό μελαμίνης E1

Να προσκομιστεί απαραίτητα φωτογραφία ή σχέδιο που θα επαληθεύει τα τεχνικά χαρακτηριστικά.

Θα πρέπει απαραίτητα να προσκομιστεί δείγμα από την προηγούμενη ημέρα του διαγωνισμού επί ποινή αποκλεισμού.

22.2 ΚΑΘΙΣΜΑ ΕΡΓΑΣΙΑΣ

Τιμή τεμαχίου 340,00 ευρώ + Φ.Π.Α 24%

Κατασκευή του καθίσματος

Η σύνδεση έδρα και πλάτη του καθίσματος θα ορίζεται από δυο κατάλληλα διαμορφωμένους μεταλλικούς σωλήνες χρωμίου που φέρει τη μορφή της πλάτης και της έδρας ως ενιαία, αποτελείται από σωλήνα στρόγγυλη διατομής φ25mm. Πάνω σε αυτούς τους δύο μεταλλικούς σπλισμούς συνδέονται εσωτερικά με τέσσερις κατάλληλες αλενόβιδες δεξιά και αριστερά έκαστος δυο έννοιες σωλήνες χρωμίου διατομής φ15mm πάνω στα οποία τοποθετείται περιμετρικά με κατάλληλα ενισχυμένα γαζιά στην πλάτη δίχτυ και στη έδρα μαλακή πολυουρεθάνη υπενδεδυμένη από τεχνόδερμα υψηλής αντοχής και ποιότητας.

Το κάθισμα θα είναι ανατομικά σχεδιασμένο από ανατομικής μορφής (φόρμα).

Επένδυση του καθίσματος

Η επένδυση της πλάτης γίνεται με δίχτυ υψηλής ποιότητας, η επιλογή του χρώματος θα είναι υποχρεωτικά από δειγματολόγιο τουλάχιστον οχτώ αποχρώσεων. Οι ίδιες αποχρώσεις θα υπάρχουν για το τεχνόδερμα που θα χρησιμοποιηθεί στην έδρα. Το δίχτυ στην πλάτη ενώνει με την δερματίνη στην έδρα με κατάλληλα ενισχυμένα γαζιά προσφέροντας ενιαία έδρα και πλάτη.

Σύνδεση έδρας – πλάτης – μπράτσων

Οι δύο κατάλληλα διαμορφωμένοι μεταλλικοί σωλήνες χρωμίου που φέρει τη μορφή της πλάτης και της έδρας ως ενιαία ενώνουν στο πίσω μέρος της πλάτης με σωλήνα οβάλ διατομής κατάλληλης ενίσχυσης και επιχρωμωμένη. Στο κάτω μέρος ενώνουν με δύο λάμες χρωμίου μασίφ φάρδος 30mm και πάχους 8mm, πάνω στους οποίους τοποθετείται ο μηχανισμός ανάκλισης.

Οι δύο κατάλληλα διαμορφωμένοι μεταλλικοί σωλήνες χρωμίου που φέρει τη μορφή της πλάτης και της έδρας ως ενιαία συνδέονται και τα μπράτσα τα οποία θα είναι κατασκευασμένα από μεταλλική σωλήνα

χρωμίου οβάλ 25mm X 10mm, στο εμπρόσθιων και επάνω μέρος θα φέρουν επικαλύμματα από πολυουρεθάνη χρώματος μαύρο .

Βάση καθισμάτος

Είναι τροχήλατη θα φέρει ειδικός μηχανισμός ανάκλισης της έδρας/πλάτης που θα μπορεί να κλειδώνει την πλάτη σε διάφορα σημεία. Στο κάτω μέρος του μηχανισμού θα υπάρχει στροφέιο για την ρύθμιση του βάρους, το αμορτισέρ θα είναι επιχρωμιωμένο, ο αστερίας θα είναι μεταλλικός επιχρωμιωμένος, όλοι οι τροχοί θα φέρουν στο επάνω μέρος του επιχρωμιωμένο καπάκι.

Διαστάσεις

Φάρδος	600mm
Βάθος	580mm
Ύψος πλάτης εσωτερικά	590mm
Ύψος πλάτης από έδαφος	104-110mm
Ύψος από έδρας	440-520mm

Θα πρέπει απαραίτητα να καλύπτονται με πενταετή εγγύηση καλής λειτουργίας και δεκαετή εγγύηση διαρκούς παρακαταθήκης ανταλλακτικών. Το εργοστάσιο κατασκευής και ο προμηθευτής επί ποινή αποκλεισμού πρέπει απαραίτητα να διαθέτει πιστοποίηση κατά ISO 9001, ISO 14001 και OHSAS 18001 με πεδίο εφαρμογής «Σχεδιασμό, Σέρβις, Πώληση Ξύλινων & Μεταλλικών Επίπλων». Τα παραπάνω πιστοποιητικά πρέπει να κατατεθούν επί ποινή αποκλεισμού.

Να προσκομιστεί φωτογραφία ή σχέδιο που θα επαληθεύει τα τεχνικά χαρακτηριστικά.

Τα παραπάνω πιστοποιητικά πρέπει να κατατεθούν επί ποινή αποκλεισμού

Θα πρέπει απαραίτητα επί ποινή αποκλεισμού να προσκομιστεί δείγμα από την προηγούμενη ημέρα του διαγωνισμού, καθώς επίσης και δειγματολόγιο για την επένδυση του σε δίχτυ και τεχνόδερμα υποχρεωτικά από δειγματολόγιο τουλάχιστον οχτώ αποχρώσεων.

22.3 ΔΙΑΧΩΡΙΣΤΙΚΑ ΓΡΑΦΕΙΩΝ

ΔΙΑΣΤΑΣΕΙΣ 120 x 3 x 35 γ

Τιμή τεμαχίου 260,00 ευρώ + Φ.Π.Α 24%

Διαχωριστική επιφάνεια από μοριοσανίδα πάχους 18 χιλ. με αμφίπλευρη επικάλυψη κατάλληλου ηχοαπορροφητικού αφρώδους υλικού και επένδυση με βραδύκαυστο ύφασμα σε χρώμα επιλογής της υπηρεσίας από δειγματολόγιο που θα προσκομίσει ο προμηθευτής. Το τελείωμα της επένδυσης θα είναι με λεπτό γαζί.

Τα διαχωριστικά πανέλα θα έχουν διαστάσεις 120 X 25 εκ. και όλες οι άκρες τους θα είναι διαμορφωμένες σε καμπύλες (ρ=5εκ). Θα αναρτώνται στην μπροστά πλευρά της επιφάνειας του γραφείου με κατάλληλους μεταλλικούς αποστάτες.

Θα πρέπει απαραίτητα να καλύπτονται με πενταετή εγγύηση καλής λειτουργίας και δεκαετή εγγύηση διαρκούς παρακαταθήκης ανταλλακτικών. Το εργοστάσιο κατασκευής και ο προμηθευτής επί ποινή αποκλεισμού πρέπει απαραίτητα να διαθέτει πιστοποίηση κατά ISO 9001, ISO 14001 και OHSAS 18001 με πεδίο εφαρμογής «Σχεδιασμό, Σέρβις, Πώληση Ξύλινων & Μεταλλικών Επίπλων». Τα παραπάνω πιστοποιητικά πρέπει να κατατεθούν επί ποινή αποκλεισμού.

Να προσκομιστεί φωτογραφία ή σχέδιο που θα επαληθεύει τα τεχνικά χαρακτηριστικά.

Τα παραπάνω πιστοποιητικά πρέπει να κατατεθούν επί ποινή αποκλεισμού

22.4 ΓΡΑΦΕΙΑ 240 ΜΕ ΒΟΗΘΗΤΙΚΟ ΚΑΙ ΣΥΣΤΗΜΑ ΚΑΛΩΔΙΩΝ (ΔΙΕΥΘΥΝΤΙΚΟ)

Τιμή τεμαχίου 1.580,00 ευρώ + Φ.Π.Α 24%

ΓΡΑΦΕΙΟ

Η επιφάνεια εργασίας θα έχει διαστάσεις 240 X 80 εκ. και θα είναι κατασκευασμένη από κόντρα πλακέ θαλάσσης πάχους 26 χιλ. με αμφίπλευρη επένδυση από μελαμίνη σε χρώμα επιλογής της υπηρεσίας, από δειγματολόγιο που θα προσκομίσει ο ανάδοχος προμηθευτής. Το σόκορο θα έχει ειδικό φάλτσο με μαχαίρι επεξεργασμένο σε μηχανήμα CNC και επικάλυψη με διάφανο βερνίκι βραδύκαυστο τριών στρώσεων. Η επιφάνεια στο κάτω μέρος της θα φέρει μεταλλική μπάρα για να μην σκεβρώνει.

Από τη μία πλευρά κατά την έννοια του μήκους θα καταλήγει σε ημικύκλιο ($\rho=40\text{εκ}$) και η στήριξη θα γίνεται με δύο πόδια τοποθετημένα σε σχήμα 'Λ' ώστε το τελικό ύψος του γραφείου να διαμορφωθεί στα 75 εκ. Τα ποδαρικά θα είναι κατασκευασμένα από μασίφ ξύλο δρυς διατομής τουλάχιστον 8 X 5 εκ. με κατάλληλη εγκοπή για τη διέλευση καλωδίων και καπάκι από το ίδιο υλικό. Τα ποδαρικά θα συνδέονται με την επιφάνεια με κατάλληλους μεταλλικούς συνδέσμους και στο κάτω μέρος θα φέρουν ρεγυλατόρους για τη ρύθμιση του ύψους.

Από την άλλη πλευρά κατά την έννοια του μήκους, το πλάτος της επιφάνειας -έχοντας στενέψει ομαλά και προοδευτικά- θα φτάσει στα 70 εκ. ενώ οι δύο άκρες θα είναι καμπυλωμένες ($\rho=15\text{εκ}$). Σε απόσταση 5 εκ. από την άκρη της επιφάνειας και στο μέσο των 70 εκ. πλάτους της επιφάνειας, θα τοποθετηθεί χωνευτό σύστημα καλωδίωσης μέσα σε κουτί αλουμινίου και ενσωματωμένο στον αποστάτη που θα συνδέει την επιφάνεια του γραφείου με το βοηθητικό έπιπλο. Το σύστημα καλωδίωσης θα περιλαμβάνει 1 πρίζα ρεύματος, 1 UPS, 1 δικτύου, 1 τηλεφώνου, 1 HDMI.

ΒΟΗΘΗΤΙΚΟ ΕΠΙΠΛΟ

Το βοηθητικό έπιπλο θα έχει εξωτερικές διαστάσεις 145 X 50 X 63 εκ.

Το πλαίσιο-σκελετός του βοηθητικού επίπλου θα κατασκευαστεί από μορισανίδα υψηλής πυκνότητας πάχους 18mm, με πρόσθετη αμφίπλευρη επένδυση από μελαμίνη τριών στρώσεων, στην ίδια απόχρωση με την επιφάνεια του γραφείου. Η πλάτη και τα πλαϊνά θα είναι ψηλότερα από την τελική επιφάνεια του επίπλου κατά 6 εκ. Στο μπροστινό μέρος οι πάνω άκρες των πλαϊνών θα είναι καμπυλωμένες ($\rho=4\text{εκ}$).

Στο κέντρο της επιφάνειας εργασίας θα υπάρχει ειδική ανοξειδωτή ροζέτα με βούρτσα για Το βοηθητικό θα φέρει δύο πορτάκια μήκους 45cm δεξιά και αριστερά. Τα πορτάκια των ντουλαπιών θα είναι κατασκευασμένα από μορισανίδα υψηλής πυκνότητας πάχους 18mm επικαλυμμένης αμφίπλευρα με μελαμίνη. Κάθε πορτάκι θα φέρει 2 αυτόματους μεντεσέδες με φρένο. Το βοηθητικό έπιπλο θα φέρει επίσης 3 συρτάρια στο μέσο του. Οι μετώπες και τα σκελετά από τη συρταριέρα θα είναι επίσης κατασκευασμένα από μορισανίδα υψηλής πυκνότητας πάχους 18mm επικαλυμμένης αμφίπλευρα με μελαμίνη. Τέλος τα συρτάρια θα φέρουν τηλεσκοπικό οδηγό με άνοιγμα 100%, πλαϊνό ύψους 9 εκ. και φρένο. Τα πορτάκια και οι μετώπες των συρταριών θα φέρουν κατάλληλη στρόγγυλη χειρολαβή - ξύλινο χερούλι βαμμένο με λάκα διαμέτρου $\Phi 40\text{mm}$.

Όλα τα σόκορα θα φέρουν PVC πάχους 2 χιλ. Όλες οι κολλήσεις των περιθωρίων θα είναι με κόλες πολυουρεθάνης ώστε να αποφεύγονται φαινόμενα υγρασίας και φθοράς με την πάροδο του χρόνου.

Στο κάτω μέρος θα φέρει μασίφ δρύινα ποδαρικά ύψους 8 εκ. με ρεγυλατόρους για την ρύθμιση του ύψους.

ΓΕΝΙΚΑ ΧΑΡΑΚΤΗΡΙΣΤΙΚΑ

Το γραφείο θα είναι λυόμενο επιτρέποντας την εύκολη μεταφορά του καθώς και την αντικατάσταση τμημάτων σε περίπτωση φθοράς τους. Η συναρμολόγηση θα είναι απλή, πλην όμως θα εξασφαλίζει ιδιαίτερα μεγάλη σταθερότητα και αντοχή.

Όλες οι συνδέσεις των επι μέρους επιφανειών θα γίνουν με μεταλλικά φεράμια και βίδες σε ήδη κατάλληλα προσαρμοσμένες φωλιές παρέχοντας την μέγιστη σταθερότητα.

Οι τελικές επιφάνειες θα είναι αντιθαμβωτικές (ματ), δεν θα επιτρέπουν την συσσώρευση σκόνης, ρύπων, κ.λπ. και θα μπορούν να καθαρίζονται εύκολα με τις συνήθεις καθαριστικές ουσίες χωρίς βλάβη για τις επιφάνειες και χωρίς παραμένουσες ουσίες.

Το γραφείο με βοηθητικό έπιπλο θα πρέπει απαραίτητα να καλύπτεται από πενταετή εγγύηση καλής λειτουργίας και δεκαετή εγγύηση διαρκούς παρακαταθήκης ανταλλακτικών. Το εργοστάσιο κατασκευής και ο προμηθευτής επί ποινή αποκλεισμού θα πρέπει απαραίτητα να διαθέτει πιστοποίηση κατά ISO 9001, ISO 14001 και OHSAS 18001 με πεδίο εφαρμογής «Σχεδιασμό, Σερβις, Πώληση Ξύλινων & Μεταλλικών Επίπλων». Τα παραπάνω πιστοποιητικά πρέπει να κατατεθούν επί ποινή αποκλεισμού.

Θα πρέπει απαραίτητα να προσκομιστούν επίσης επί ποινή αποκλεισμού τα εξής πιστοποιητικά:

- Πιστοποιητικό μελαμίνης E1

Να προσκομιστεί φωτογραφία ή σχέδιο που θα επαληθεύει τα τεχνικά χαρακτηριστικά.

22.5 ΚΑΘΙΣΜΑ ΕΡΓΑΣΙΑΣ ΨΗΛΗ ΠΛΑΤΗ ΜΕ ΡΥΘΜΙΖΟΜΕΝΑ ΜΠΡΑΤΣΑ ΕΠΕΝΔΥΣΗ ΜΑΥΡΗ ΔΕΡΜΑΤΙΝΗ. ΒΑΣΗ ΧΡΩΜΙΟΥ

Τιμή τεμαχίου 270,00 ευρώ + Φ.Π.Α 24%

Κάθισμα τροχήλατο, με βάση πεντακτινωτή μεταλλική χρωμίου. Οι τροχοί θα είναι δίδυμοι από ενισχυμένο θερμοπλαστικό υλικό. Κάτω και πλευρικά της έδρας θα υπάρχει ειδικός μοχλός που θα ενεργοποιεί το έμβολο αερίου για την ρύθμιση ύψους του καθίσματος. Επιπρόσθετα, θα υπάρχει και ειδικός μηχανισμός ανάκλισης της έδρας/πλάτης που θα μπορεί να κλειδώνει την πλάτη σε διάφορα σημεία. Στο κάτω μέρος του μηχανισμού θα υπάρχει στροφέιο για την ρύθμιση του βάρους.

Η έδρα θα είναι κατασκευασμένη από φύλλα ξύλου, διαμορφωμένα και συγκολλημένα υπό πίεση (κοντραπλακέ) ενδεικτικού πάχους 12mm. Σε κάθε περίπτωση, η έδρα θα είναι ντυμένη με ειδικό μαξιλάρι που θα περιέχει αφρώδη πολυουρεθάνη πάχους 60-70mm, το οποίο θα είναι υπενδεδυμένο με τεχνόδερμα, μεγάλης αντοχής στη φθορά.

Η πλάτη θα είναι ψηλή διαστάσεων 47cmX86cm και συνολικό ύψος από το πάτωμα 115-122cm και θα φέρει ανατομικό πλαίσιο, κατασκευασμένο από χαλύβδινη μασίφ βέργα κατάλληλης διαμέτρου, επί του οποίου θα είναι τοποθετημένο ειδικό μαξιλάρι που θα περιέχει αφρώδη πολυουρεθάνη πάχους 30-40mm με τρόπο ώστε να κατανέμεται ομοιόμορφα η πίεση. Θα είναι συνδεδεμένη με το μηχανισμό ανάκλισης της έδρας μέσω χαλύβδινης γωνιακής λάμας. Τα μπράτσα του καθίσματος θα έχουν τη δυνατότητα ρύθμισης καθ' ύψος. Τα μπράτσα και οι γωνίες στερέωσής τους στο φορέα της έδρας θα είναι από μέταλλο σε χρώμιο. Τα μπράτσα στο επάνω μέρος θα φέρουν μαύρη ελαστική πολυουρεθάνη.

Θα πρέπει απαραίτητα να καλύπτονται με πενταετή εγγύηση καλής λειτουργίας και δεκαετή εγγύηση διαρκούς παρακαταθήκης ανταλλακτικών. Το εργοστάσιο κατασκευής και ο προμηθευτής επί ποινή αποκλεισμού πρέπει απαραίτητα να διαθέτει πιστοποίηση κατά ISO 9001, ISO 14001 και OHSAS 18001 με πεδίο εφαρμογής «Σχεδιασμό, Σερβις, Πώληση Ξύλινων & Μεταλλικών Επίπλων». Τα παραπάνω πιστοποιητικά πρέπει να κατατεθούν επί ποινή αποκλεισμού

Θα πρέπει απαραίτητα να προσκομιστούν επίσης τα εξής πιστοποιητικά:

- Πιστοποιητικό ασφάλεια και μηχανικών αντοχών κατά EN 1335-1 ,2,3

Να προσκομιστεί φωτογραφία ή σχέδιο που θα επαληθεύει τα τεχνικά χαρακτηριστικά.

Τα παραπάνω πιστοποιητικά πρέπει να κατατεθούν επί ποινή αποκλεισμού

Θα πρέπει απαραίτητα να προσκομιστεί δείγμα από την προηγούμενη ημέρα του διαγωνισμού.

22.6 ΤΡΑΠΕΖΙ ΣΥΝΕΔΡΙΑΚΟ

ΔΙΑΣΤΑΣΕΙΣ 260 x 120-150 x 75 γ

Τιμή τεμαχίου 4.500,00 ευρώ + Φ.Π.Α 24%

Η επιφάνεια εργασίας θα έχει διαστάσεις 240 X 120-150 εκ. και θα είναι κατασκευασμένη από κόντρα πλακέ θαλάσσης πάχους 26 χιλ. με αμφίπλευρη επένδυση από μελαμίνη σε χρώμα επιλογής της υπηρεσίας, από δειγματολόγιο που θα προσκομίσει ο ανάδοχος προμηθευτής. Το σόκορο θα έχει ειδικό φάλτσο με μαχαίρι επεξεργασμένο σε μηχάνημα CNC και επικάλυψη με διάφανο βερνίκι βραδύκαυστο τριών στρώσεων. Η επιφάνεια στο κάτω μέρος της θα φέρει μεταλλική μπάρα για να μην σκεβρώνει.

Στο κέντρο της θα φέρει δύο χωνευτά συστήματα καλωδίωσης μέσα σε κουτί αλουμινίου. Το σύστημα καλωδίωσης θα περιλαμβάνει 1 πρίζα ρεύματος, 1 UPS, 1 δικτύου, 1 τηλεφώνου, 1 HDMI. Στο κέντρο και κατά μήκος της επιφάνειας εργασίας θα υπάρχουν επίσης τουλάχιστον δύο ειδικές ανοξείδωτες ροζέτες με βούρτσα για τη διέλευση καλωδίων.

Η στήριξη θα γίνεται με τουλάχιστον δύο ζεύγη ποδιών τοποθετημένα σε κλίση ώστε το τελικό ύψος του γραφείου να διαμορφωθεί στα 75 εκ. Τα ποδαρικά θα είναι κατασκευασμένα από μασίφ ξύλο δρυς διατομής τουλάχιστον 8 X 5 εκ. με κατάλληλη εγκοπή για τη διέλευση καλωδίων και καπάκι από το ίδιο υλικό. Τα ποδαρικά θα συνδέονται με την επιφάνεια με κατάλληλους μεταλλικούς συνδέσμους και στο κάτω μέρος θα φέρουν ρεγουλατόρους για τη ρύθμιση του ύψους. Η τοποθέτηση των ποδαρικών θα γίνεται ανά 140cm ανάλογα με το σχήμα του συνεδριακού ώστε να υπάρχει απόλυτη σταθερότητα στην κατασκευή. Η επιφάνεια εργασία μπορεί να είναι ενιαία ή σε 2-3 τμήματα κατόπιν επιλογής της υπηρεσίας.

ΓΕΝΙΚΑ ΧΑΡΑΚΤΗΡΙΣΤΙΚΑ

Το τραπέζι θα είναι λυόμενο επιτρέποντας την εύκολη μεταφορά του καθώς και την αντικατάσταση τμημάτων σε περίπτωση φθοράς τους. Η συναρμολόγηση θα είναι απλή, πλην όμως θα εξασφαλίζει ιδιαίτερα μεγάλη σταθερότητα και αντοχή.

Όλες οι συνδέσεις των επιμέρους επιφανειών θα γίνουν με μεταλλικά φεράμια και βίδες σε ήδη κατάλληλα προσαρμοσμένες φωλιές παρέχοντας την μέγιστη σταθερότητα.

Οι τελικές επιφάνειες θα είναι αντιθαμβωτικές (ματ), δεν θα επιτρέπουν την συσσώρευση σκόνης, ρύπων, κ.λπ. και θα μπορούν να καθαρίζονται εύκολα με τις συνήθεις καθαριστικές ουσίες χωρίς βλάβη για τις επιφάνειες και χωρίς παραμένουσες ουσίες.

Το τραπέζι συνεδριάσεων θα πρέπει απαραίτητα να καλύπτεται από πενταετή εγγύηση καλής λειτουργίας και δεκαετή εγγύηση διαρκούς παρακαταθήκης ανταλλακτικών. Το εργοστάσιο κατασκευής και ο προμηθευτής επί ποινή αποκλεισμού θα πρέπει απαραίτητα να διαθέτει πιστοποίηση κατά ISO 9001, ISO 14001 και OHSAS 18001 με πεδίο εφαρμογής «Σχεδιασμό, Σερβις, Πώληση Ξύλινων & Μεταλλικών Επίπλων». Τα παραπάνω πιστοποιητικά πρέπει να κατατεθούν επί ποινή αποκλεισμού.

Να προσκομιστεί φωτογραφία ή σχέδιο που θα επαληθεύει τα τεχνικά χαρακτηριστικά.

22.7 ΚΑΘΙΣΜΑ ΣΥΝΕΔΡΙΑΣΕΩΝ

Τιμή τεμαχίου 320,00 ευρώ + Φ.Π.Α 24%

Κατασκευή του καθίσματος

Η σύνδεση έδρα και πλάτη του καθίσματος θα ορίζεται από δυο κατάλληλα διαμορφωμένους μεταλλικούς σωλήνες χρωμίου που φέρει τη μορφή της πλάτης και της έδρας ως ενιαία , αποτελείται από σωλήνα στρόγγυλη διατομής φ25mm . Πάνω σε αυτούς τους δύο μεταλλικούς οπλισμούς συνδέονται εσωτερικά με τέσσερις κατάλληλες αλενόβιδες δεξιά και αριστερά έκαστος δυο έννοιες σωλήνες χρωμίου διατομής φ15mm πάνω στα οποία τοποθετείται περιμετρικά με κατάλληλα ενισχυμένα γαζιά στην πλάτη δίχτυ και στη έδρα μαλακή πολουρεθάνη υπενδεδυμένη από τεχνόδερμα υψηλής αντοχής και ποιότητας.

Το κάθισμα θα είναι ανατομικά σχεδιασμένο από πλευράς μορφής (φόρμα).

Επένδυση του καθίσματος

Η επένδυση της πλάτης γίνεται με δίχτυ υψηλής ποιότητας, η επιλογή του χρώματος θα είναι υποχρεωτικά από δειγματολόγιο τουλάχιστον οχτώ αποχρώσεων. Οι ίδιες αποχρώσεις θα υπάρχουν για το τεχνόδερμα που θα χρησιμοποιηθεί στην έδρα. Το δίχτυ στην πλάτη ενώνει με την δερματίνη στην έδρα με κατάλληλα ενισχυμένα γαζιά προσφέροντας ενιαία έδρα και πλάτη.

Σύνδεση έδρας – πλάτης – μπράτσων

Οι δύο κατάλληλα διαμορφωμένοι μεταλλικοί σωλήνες χρωμίου που φέρει τη μορφή της πλάτης και της έδρας ως ενιαία ενώνουν στο πίσω μέρος της πλάτης με σωλήνα οβάλ διατομής κατάλληλης ενίσχυσης και επιχρωμιωμένη. Στο κάτω μέρος ενώνουν με δύο λάμες χρωμίου μασιφ φάρδος 30mm και πάχους 8mm, πάνω στους οποίους τοποθετείται ο μηχανισμός ανάκλισης.

Οι δύο κατάλληλα διαμορφωμένοι μεταλλικοί σωλήνες χρωμίου που φέρει τη μορφή της πλάτης και της έδρας ως ενιαία συνδέονται και τα μπράτσα τα οποία θα είναι κατασκευασμένα από μεταλλική σωλήνα χρωμίου οβάλ 25mm X 10mm, στο εμπρόσθιων και επάνω μέρος θα φέρουν επικαλύμματα από πολουρεθάνη χρώματος μαύρο .

Βάση καθισμάτων

Είναι τροχήλατη και θα φέρει ειδικό μηχανισμό ανάκλισης της έδρας/πλάτης που θα μπορεί να κλειδώνει την πλάτη σε διάφορα σημεία. Στο κάτω μέρος του μηχανισμού θα υπάρχει στροφέιο για την ρύθμιση του βάρους, το αμορτισέρ θα είναι επιχρωμιωμένο, ο αστερίας θα είναι μεταλλικός επιχρωμιωμένος, όλοι οι τροχοί θα φέρουν στο επάνω μέρος του επιχρωμιωμένο καπάκι.

Διαστάσεις

Φάρδος	600mm
Βάθος	580mm
Ύψος πλάτης εσωτερικά	380mm
Ύψος πλάτης από έδαφος	90mm
Ύψος από έδρας	510mm

Θα πρέπει απαραίτητα να καλύπτονται με πενταετή εγγύηση καλής λειτουργίας και **δεκαετή** εγγύηση διαρκούς παρακαταθήκης ανταλλακτικών. Το εργοστάσιο κατασκευής και ο προμηθευτής επί ποινή αποκλεισμού πρέπει απαραίτητα να διαθέτει πιστοποίηση κατά ISO 9001, ISO 14001 και OHSAS 18001 με πεδίο εφαρμογής «Σχεδιασμό, Σερβics, Πώληση Ξύλινων & Μεταλλικών Επίπλων». Τα παραπάνω πιστοποιητικά πρέπει να κατατεθούν επί ποινή αποκλεισμού.

Να προσκομιστεί φωτογραφία ή σχέδιο που θα επαληθεύει τα τεχνικά χαρακτηριστικά.

Τα παραπάνω πιστοποιητικά πρέπει να κατατεθούν επί ποινή αποκλεισμού

22.8 ΚΑΘΙΣΜΑ ΣΥΝΕΡΓΑΣΙΑΣ

Τιμή τεμαχίου 260,00 ευρώ + Φ.Π.Α 24%

Κατασκευή του καθίσματος

Η σύνδεση έδρα και πλάτη του καθίσματος θα ορίζεται από δυο κατάλληλα διαμορφωμένους μεταλλικούς σωλήνες χρωμίου που φέρει τη μορφή της πλάτης και της έδρας ως ενιαία, αποτελείται από σωλήνα στρόγγυλη διατομής φ25mm . Πάνω σε αυτούς τους δύο μεταλλικούς οπλισμούς συνδέονται εσωτερικά με τέσσερις κατάλληλες αλενόβιδες δεξιά και αριστερά έκαστος δυο έννοιες σωλήνες χρωμίου διατομής φ15mm πάνω στα οποία τοποθετείται περιμετρικά με κατάλληλα ενισχυμένα γαζιά στην πλάτη δίχτυ και στη έδρα μαλακή πολουρεθάνη υπενδεδυμένη από τεχνόδερμα υψηλής αντοχής και ποιότητας.

Το κάθισμα θα είναι ανατομικά σχεδιασμένο από ανατομικής μορφής (φόρμα).

Επένδυση του καθίσματος

Η επένδυση της πλάτης γίνεται με δίχτυ υψηλής ποιότητας, η επιλογή του χρώματος θα είναι υποχρεωτικά από δειγματολόγιο τουλάχιστον οχτώ αποχρώσεων. Οι ίδιες αποχρώσεις θα υπάρχουν για το τεχνόδερμα που θα χρησιμοποιηθεί στην έδρα. Το δίχτυ στην πλάτη ενώνει με την δερματίνη στην έδρα με κατάλληλα ενισχυμένα γαζιά προσφέροντας ενιαία έδρα και πλάτη.

Σύνδεση έδρας – πλάτης – μπράτσων

Οι δύο κατάλληλα διαμορφωμένοι μεταλλικοί σωλήνες χρωμίου που φέρει τη μορφή της πλάτης και της έδρας ως ενιαία ενώνουν στο πίσω μέρος της πλάτης με σωλήνα οβάλ διατομής κατάλληλης ενίσχυσης και επιχρωμιωμένη. Στο κάτω μέρος ενώνουν με δύο λάμες χρωμίου μασιφ φάρδος 30mm και πάχους 8mm, πάνω στους οποίους τοποθετείται ο μηχανισμός ανάκλισης.

Οι δύο κατάλληλα διαμορφωμένοι μεταλλικοί σωλήνες χρωμίου που φέρει τη μορφή της πλάτης και της έδρας ως ενιαία συνδέονται και τα μπράτσα τα οποία θα είναι κατασκευασμένα από μεταλλική σωλήνα χρωμίου οβάλ 25mm X 10mm, στο εμπρόσθιων και επάνω μέρος θα φέρουν επικαλύμματα από πολουρεθάνη χρώματος μαύρο .

Βάση καθισμάτων

Είναι σταθερή θα φέρει ειδικός μηχανισμός για περιστροφή. Το αμορτισέρ θα είναι επιχρωμιωμένο, ο αστερίας θα είναι μεταλλικός επιχρωμιωμένος και θα φέρει πέντε σταθερές καμπάνες χρωμίου.

Διαστάσεις

Φάρδος	600mm
Βάθος	580mm
Ύψος πλάτης εσωτερικά	590mm
Ύψος πλάτης από έδαφος	84-90mm
Ύψος από έδρας	440-520mm

Θα πρέπει απαραίτητα να καλύπτονται με πενταετή εγγύηση καλής λειτουργίας και δεκαετή εγγύηση διαρκούς παρακαταθήκης ανταλλακτικών. Το εργοστάσιο κατασκευής και ο προμηθευτής επί ποινή αποκλεισμού πρέπει απαραίτητα να διαθέτει πιστοποίηση κατά ISO 9001, ISO 14001 και OHSAS 18001 με πεδίο εφαρμογής «Σχεδιασμό, Σερβις, Πώληση Ξύλινων & Μεταλλικών Επίπλων». Τα παραπάνω πιστοποιητικά πρέπει να κατατεθούν επί ποινή αποκλεισμού.

Να προσκομιστεί φωτογραφία ή σχέδιο που θα επαληθεύει τα τεχνικά χαρακτηριστικά.

Τα παραπάνω πιστοποιητικά πρέπει να κατατεθούν επί ποινή αποκλεισμού.

22.9 ΒΙΒΛΙΟΘΗΚΕΣ ΜΕ ΠΟΡΤΕΣ

Τιμή τεμαχίου 430,00 ευρώ + Φ.Π.Α 24%

Βιβλιοθήκη κλειστή με εσωτερικά τέσσερα ράφια κινητά ράφια μεταβαλλόμενων αποστάσεων τοποθέτησης και ένα σταθερό για χώρισμα σε ύψος 80cm από κάτω.

Σκελετός ερμαριών

Ο σκελετός των ερμαριών (περιμετρικό κουτί και πλάτη) θα κατασκευαστεί από μοριοσανίδα, επικαλυμμένης αμφίπλευρα με μελαμίνη.

Το ελάχιστο πάχος του σκελετού θα είναι τουλάχιστον 18mm, εκτός της πλάτης που θα είναι τουλάχιστον 8mm μέσα σε ειδική κινησιά.

Οι επιφάνειες θα συνδέονται μεταξύ τους με ξύλινες καβίλιες και μεταλλικά φεράμια χωρίς την χρήση κόλλας, έτσι ώστε να εξασφαλίζεται πλήρως η απόλυτη σταθερότητα των ερμαριών.

Ράφια εσωτερικά

Στο εσωτερικό των ερμαριών τοποθετούνται τέσσερα ράφια από μοριοσανίδα, ελάχιστου πάχους 25mm με αμφίπλευρη επικάλυψη με μελαμίνη, όμοιου με αυτό του σκελετού του ερμαρίου.

Τα ράφια που είναι κινητά θα στηρίζονται στα πλαϊνά του σκελετού με μεταλλικά γαντζάκια και θα δύνανται να ρυθμίζονται ρυθμιζόμενα καθ' ύψος ανά περίπου 3,2cm.

Πόρτες ερμαριών

Σε ύψος 80cm από το έδαφος θα φέρει σταθερό χώρισμα από μοριοσανίδα, ελάχιστου πάχους 25mm με αμφίπλευρη επικάλυψη με μελαμίνη, όμοιου με αυτό του σκελετού του ερμαρίου. Σε ύψος 80cm από το έδαφος θα φέρει δύο συρόμενες πόρτες με χωνευτά χερούλια ανά πόρτα από μοριοσανίδα, ελάχιστου πάχους 18mm με αμφίπλευρη επικάλυψη με μελαμίνη, όμοιου με αυτό του σκελετού του ερμαρίου. Στο επάνω μέρος θα φέρει σε όλο το ύψος δύο πόρτες. Οι πόρτες των ερμαριών θα κατασκευαστούν από μοριοσανίδα, ελάχιστου πάχους 18mm, επικαλυμμένης με μελαμίνη. Οι πόρτες θα είναι ανοιγόμενες και θα στηρίζονται στο σκελετό με χωνευτούς μεντεσέδες τύπου που να εξασφαλίζεται το αθόρυβο άνοιγμα - κλείσιμο των φύλλων κατά 90°, με φρένο.

Οι πόρτες θα ασφαλίζουν με κλειδαριά και θα φέρουν χειρολαβές.

ΕΞΤΡΑ ΚΑΠΆΚΙ

Πάνω από το σκελετό θα υπάρχει επιπλέον καπάκι από μοριοσανίδα, ελάχιστου πάχους 25mm με αμφίπλευρη επικάλυψη με μελαμίνη, όμοιου με αυτό του σκελετού του ερμαρίου.

ΓΕΝΙΚΑ ΧΑΡΑΚΤΗΡΙΣΤΙΚΑ

Οι βιβλιοθήκες θα είναι κατάλληλης κατασκευής που θα επιτρέπει την αντικατάσταση τμημάτων τους σε περίπτωση φθοράς. Η συναρμολόγηση θα είναι τέτοια που να εξασφαλίζει ιδιαίτερα μεγάλη σταθερότητα και αντοχή.

Όλα τα πλαϊνά σόκαρα θα φέρουν ABC πάχους 2-3 mm, όλες οι κολλήσεις των περιθωρίων θα είναι με κόλες πολυουρεθάνης ώστε να αποφεύγονται φαινόμενα υγρασίας και φθοράς με την πάροδο του χρόνου.

Θα φέρει κατάλληλα πέλματα ρυθμιζόμενου ύψους για την επίτευξη της οριζοντίωσης. Η ρύθμιση θα επιτυγχάνεται από το εσωτερικό της βιβλιοθήκης.

Η απόχρωση και η υφή της μελαμίνης των διαφόρων στοιχείων θα είναι της απόλυτης επιλογής της Υπηρεσίας, βάσει δειγματολογίων, τα οποία θα προσκομίσει ο προμηθευτής που θα επιλεγεί. Οι τελικές επιφάνειες θα είναι αντιθαμβωτικές (ματ), δεν θα επιτρέπουν την συσσώρευση σκόνης, ρύπων, κλπ. και θα μπορούν να καθαρίζονται εύκολα με τις συνήθεις καθαριστικές ουσίες χωρίς βλάβη για τις επιφάνειες και χωρίς παραμένουσες ουσίες.

Διάσταση: 80M X 45B X 250Y

Θα πρέπει απαραίτητα να καλύπτονται με πενταετή εγγύηση καλής λειτουργίας και δεκαετή εγγύηση διαρκούς παρακαταθήκης ανταλλακτικών. Το εργοστάσιο κατασκευής και ο προμηθευτής επί ποινή αποκλεισμού πρέπει απαραίτητα να διαθέτει πιστοποίηση κατά ISO 9001, ISO 14001 και OHSAS 18001 με πεδίο εφαρμογής «Σχεδιασμό, Σερβις, Πώληση Ξύλινων & Μεταλλικών Επίπλων». Τα παραπάνω πιστοποιητικά πρέπει να κατατεθούν επί ποινή αποκλεισμού.

Θα πρέπει απαραίτητα να προσκομιστούν επίσης τα εξής πιστοποιητικά:

- Πιστοποιητικό μελαμίνης E1

Να προσκομιστεί φωτογραφία ή σχέδιο που θα επαληθεύει τα τεχνικά χαρακτηριστικά.

Τα παραπάνω πιστοποιητικά πρέπει να κατατεθούν επί ποινή αποκλεισμού.

22.10 ΓΡΑΦΕΙΟ

Τιμή τεμαχίου 130,00 ευρώ + Φ.Π.Α 24%

Θα κατασκευαστεί από μοριοσανίδα υψηλής πυκνότητας και πάχους 25mm, με πρόσθετη αμφίπλευρη επένδυση από μελαμίνη.

Στην επιφάνεια εργασίας θα υπάρχει ειδική ροζέτα για τη διέλευση καλωδίων.

Τα πλαϊνά σόκαρα θα φέρουν ABC πάχους 2-3 mm, όλες οι κολλήσεις των περιθωρίων θα είναι με κόλλες πολουρεθάνης ώστε να αποφεύγονται φαινόμενα υγρασίας και φθοράς με την πάροδο του χρόνου. Η στήριξη της επιφάνειας εργασίας με το σκελετό του γραφείου θα γίνει με μεταλλικά φεράμια και βίδες σε ήδη κατάλληλα προσαρμοσμένες φωλιές παρέχοντας την μέγιστη σταθερότητα στο γραφείο. Μεταξύ της επιφάνεια και του σκελετού θα δημιουργείται μία σκοτία κατάλληλη για την διέλευση των καλωδίων (αυτό θα επιτυγχάνεται μέσο του αποστάτη που συνδέει την επιφάνεια με τα ποδαρικά).

B) Σκελετός

Θα κατασκευαστεί από μοριοσανίδα υψηλής πυκνότητας και πάχους 25mm, με πρόσθετη αμφίπλευρη επένδυση με μελαμίνη και πλαϊνά σόκαρα θα φέρουν ABC πάχους 2-3 mm, όλες οι κολλήσεις των περιθωρίων θα είναι με κόλλες πολουρεθάνης ώστε να αποφεύγονται φαινόμενα υγρασίας και φθοράς με την πάροδο του χρόνου.

Γ) Μετώπη

Θα υπάρχει μετώπη από μοριοσανίδα με επένδυση από μελαμίνη τριών στρώσεων ελάχιστου πάχους 18mm και πλαϊνά σόκαρα θα φέρουν ABC πάχους 2-3 mm. Όλες οι κολλήσεις των περιθωρίων θα είναι με κόλλες πολουρεθάνης ώστε να αποφεύγονται φαινόμενα υγρασίας και φθοράς με την πάροδο του χρόνου. Η στήριξη της μετώπης στο σκελετό θα γίνει ανάλογα με αυτή της επιφάνειας.

ΓΕΝΙΚΑ ΧΑΡΑΚΤΗΡΙΣΤΙΚΑ

Το γραφείο θα είναι λυόμενο επιτρέποντας την εύκολη μεταφορά του καθώς και την αντικατάσταση τμημάτων σε περίπτωση φθοράς τους. Η συναρμολόγηση θα είναι απλή, πλην όμως θα εξασφαλίζει ιδιαίτερα μεγάλη σταθερότητα και αντοχή.

Στο κάτω μέρος θα φέρει ρεγουλατόρους για την ρύθμιση του ύψους.

Οι τελικές επιφάνειες θα είναι αντιθαμβωτικές (ματ), δεν θα επιτρέπουν την συσσώρευση σκόνης, ρύπων, κ.λπ. και θα μπορούν να καθαρίζονται εύκολα με τις συνήθεις καθαριστικές ουσίες χωρίς βλάβη για τις επιφάνειες και χωρίς παραμένουσες ουσίες.

Η απόχρωση και η υφή των διαφόρων στοιχείων (επιφάνεια εργασίας, σκελετός, μετώπη, σόκορο κλπ) θα είναι της απόλυτης επιλογής της Υπηρεσίας, βάσει δειγματολογίων, τα οποία θα προσκομίσει ο προμηθευτής που θα επιλεγεί.

Διάσταση 160x80

Θα πρέπει απαραίτητα να καλύπτονται με πενταετή εγγύηση καλής λειτουργίας και δεκαετή εγγύηση διαρκούς παρακαταθήκης ανταλλακτικών. Το εργοστάσιο κατασκευής και ο προμηθευτής επί ποινή

αποκλεισμού πρέπει απαραίτητα να διαθέτει πιστοποίηση κατά ISO 9001, ISO 14001 και OHSAS 18001 με πεδίο εφαρμογής «Σχεδιασμό, Πώληση Ξύλινων & Μεταλλικών Επίπλων». Τα παραπάνω πιστοποιητικά πρέπει να κατατεθούν επί ποινή αποκλεισμού.

Θα πρέπει απαραίτητα να προσκομιστούν επίσης τα εξής πιστοποιητικά:

- Πιστοποιητικό ασφάλεια και μηχανικών αντοχών του γραφείου κατά EN 527-1-2-3
- Πιστοποιητικό μελαμίνης E1

Να προσκομιστεί φωτογραφία ή σχέδιο που θα επαληθεύει τα τεχνικά χαρακτηριστικά.

Τα παραπάνω πιστοποιητικά πρέπει να κατατεθούν επί ποινή αποκλεισμού.

22.11 ΣΥΡΤΑΡΙΕΡΑ ΤΡΟΧΗΛΑΤΗ

Τιμή τεμαχίου 125,00 ευρώ + Φ.Π.Α 24%

Συρταριέρα τροχήλατη με 4 συρτάρια (το επάνω συρτάρι θα είναι μολυβοθήκη) θα διαθέτει κεντρική κλειδαριά

ΔΙΑΣΤΑΣΕΙΣ ΣΥΡΤΑΡΟΘΗΚΗΣ

ΑΠΟ	ΈΩΣ
ΠΛΑΤΟΣ	40 CM 45 CM
ΒΑΘΟΣ	50 CM 60 CM
ΥΨΟΣ	50 CM 65 CM

Τεχνικά Χαρακτηριστικά

Θα αποτελείται από περιμετρικό κουτί με πλάτη (κέλυφος), και ένα (1) συρτάρι για μολυβοθήκη και τρία (3) συρτάρια ίδιου μεγέθους.

Το κουτί (πλαϊνά, βάση, καπάκι) θα είναι από μορισανίδα με επένδυση μελαμίνης 18 ΧΙΛ. Τα στοιχεία του κουτιού θα συναρμολογηθούν μεταξύ τους με μμεταλλικά φεράκια χωνευτά σε ήδη κατάλληλα προσαρμοσμένες οπές, χωρίς την χρήση κόλλας. Η πλάτη της συρταροθήκης θα είναι ορατή και για τον λόγο αυτό φινιρισμένη και εμφανίσιμη. Η συρταροθήκη θα φέρει 4 διπλούς τροχούς πλήρους περιστροφής που θα τοποθετούνται στο κάτω μέρος της συρταριέρας σε ειδικά φυτευτά πάσα με κούμπωμα για εύκολη αντικατάσταση. Η τοποθέτηση τους θα είναι αφανής. Η μολυβοθήκη θα κατασκευαστεί από ενισχυόμενο πολυαμίδιο ή πολυπροπυλένιο με κατάλληλα διαμορφωμένες κοιλότητες για τα διάφορα είδη γραφείου. Οι μετώπες των συρταριών θα κατασκευασθούν από μορισανίδα τριών στρώσεων, ελάχιστου πάχους 18mm επικαλυμμένης αμφίπλευρα με επίστρωση στην ίδια απόχρωση με την υπόλοιπη επίπλωση από μορισανίδα με επένδυση από μελαμίνη όπου στα σόκαρα θα φέρουν ABC πάχους 2-3 mm. Τα συρτάρια θα κινούνται σε οδηγούς κύλισης ακρίβειας, εντός μεταλλικού προφίλ, έτσι ώστε να μην επιτρέπεται η πλευρική τους μετατόπιση, θα είναι αθόρυβοι και θα έχουν δυνατότητα ανοίγματος τουλάχιστον 80%. Θα είναι κατασκευασμένα από πάτο συρταριού και πλάτη πάχους 18 χιλ και μεταλλικά πλαϊνά ύψους 12 cm. Τα συρτάρια θα φέρουν χειρολαβές.

ΓΕΝΙΚΑ ΧΑΡΑΚΤΗΡΙΣΤΙΚΑ

Η συρταροθήκη θα είναι κατασκευής τέτοιας που να επιτρέπει την εύκολη αντικατάσταση τμημάτων της σε περίπτωση φθοράς τους. Η συναρμολόγηση θα εξασφαλίζει ιδιαίτερα μεγάλη σταθερότητα και αντοχή. Οι τελικές επιφάνειες θα είναι αντιθαμβωτικές (ματ), δεν θα επιτρέπουν την συσσώρευση σκόνης, ρύπων, κ.λπ. και θα μπορούν να καθαρίζονται εύκολα με τις συνήθεις καθαριστικές ουσίες χωρίς βλάβη για τις επιφάνειες και χωρίς παραμένουσες ουσίες. Όλα τα μεταλλικά μέρη θα είναι βαμμένα με ηλεκτροστατική βαφή φούρνου, ηλεκτροστατικά με πούδρες, για ομοιόμορφο και καλαίσθητο φινίρισμα και αντοχή στα γδαρσίματα. Η απόχρωση και η υφή των διαφόρων στοιχείων (επιφάνεια εργασίας, σκελετός, μετώπη, σόκορο κλπ) θα είναι της απόλυτης επιλογή της Υπηρεσίας, βάσει δειγματολογίων, τα οποία θα προσκομίσει ο προμηθευτής που θα επιλεγεί.

Θα πρέπει απαραίτητα να καλύπτονται με πενταετή εγγύηση καλής λειτουργίας και δεκαετή εγγύηση διαρκούς παρακαταθήκης ανταλλακτικών. Το εργοστάσιο κατασκευής και ο προμηθευτής επί ποινή αποκλεισμού πρέπει απαραίτητα να διαθέτει πιστοποίηση κατά ISO 9001, ISO 14001 και OHSAS 18001 με πεδίο εφαρμογής «Σχεδιασμό, Πώληση Ξύλινων & Μεταλλικών Επίπλων». Τα παραπάνω πιστοποιητικά πρέπει να κατατεθούν επί ποινή αποκλεισμού.

Θα πρέπει απαραίτητα να προσκομιστούν επίσης τα εξής πιστοποιητικά:

- Πιστοποιητικό ασφάλεια και μηχανικών αντοχών της συρταριέρας κατά EN 527-1-2-3, EN 14073-2-3 και EN 14074
- Πιστοποιητικό μελαμίνης E1

Να προσκομιστεί φωτογραφία ή σχέδιο που θα επαληθεύει τα τεχνικά χαρακτηριστικά.

Τα παραπάνω πιστοποιητικά πρέπει να κατατεθούν επί ποινή αποκλεισμού.

22.12 ΚΑΘΙΣΜΑ ΕΡΓΑΣΙΑΣ ΜΕ ΜΠΡΑΤΣΑ ΕΠΕΝΔΥΣΗ ΜΑΥΡΟ ΥΦΑΣΜΑ (τύπου aerospace) ΜΠΡΑΤΣΑ ΚΑΙ ΒΑΣΗ ΧΡΩΜΙΟΥ

Τιμή τεμαχίου 135,00 ευρώ + Φ.Π.Α 24%

Κάθισμα γραφείου με ψηλή πλάτη, περιστρεφόμενο και τροχήλατο, αποτελούμενο από βάση, έδρα, πλάτη, μπράτσα, και τους ειδικούς μηχανισμούς, επενδεδυμένο με ύφασμα με κυψέλες (τύπου aerospace) χρώματος μαύρο. Διαστάσεις ύψος 1100-1200mm, έδρα 480-480mm, πλάτη 470-570mm με απόκλιση ± 50 mm. Η βάση του καθίσματος θα είναι μεταλλική χρωμίου πεντακτινωτή, αποτελούμενη από πέντε οριζόντιες ισομήκεις ακτίνες, ώστε να εξασφαλίζεται πλήρως η σταθερότητα του καθίσματος. Οι τροχοί θα είναι δίδυμοι από ενισχυμένο θερμοπλαστικό υλικό. Ο άξονας του καθίσματος θα είναι μεταλλικός χρωμίου διαμέτρου τουλάχιστον $\Phi 50$. Μέσα σ' αυτόν θα κινείται άλλος άξονας, πάνω στον οποίο θα στηρίζεται η έδρα. Με κατάλληλα αντιτριβικά δακτυλίδια (οδηγούς) και τσιμούχες το όλο σύστημα θα λειτουργεί σαν αμορτισέρ αερίου. Το αμορτισέρ θα είναι ασφαλείας, πεπιεσμένου ειδικού αερίου και μέσω αυτού θα επιτυγχάνεται η ρύθμιση του ύψους της έδρας του καθίσματος.

Η έδρα και η πλάτη θα είναι κατασκευασμένες από θερμοπλαστικό πολυαμίδιο. Επί της έδρας και της πλάτης τοποθετείται μαξιλάρι από χυτή πολυουρεθάνη με ανατομικές καμπύλες πάχους 40mm και όχι αφρώδες πολυουρεθάνη (αφρολέξ), το οποίο επενδύεται με ύφασμα με κυψέλες (τύπου aerospace) χρώματος μαύρο. Η πλάτη ρυθμίζεται στο ύψος με κοχλία στο κάτω μέρος της πλάτης. Η κλίση της πλάτης ρυθμίζεται με μηχανισμό που βρίσκεται κάτω από τον πάτο του καθίσματος και είναι μοχλός ο οποίος μπορεί να σταθεροποιήσει το κάθισμα σε πολλαπλές θέσεις. Το κάθισμα θα είναι περιστρεφόμενο και θα έχει τη δυνατότητα κίνησης καθ' ύψος. Η αυξομείωση θα γίνεται με αμορτισέρ αερίου και η διαδρομή θα είναι περίπου 10-15cm. Ο μηχανισμός θα ενεργοποιείται με την χρήση μοχλού, ο οποίος θα είναι κάτω από την έδρα. Τα μπράτσα θα είναι ανατομικά και θα συνδέονται κατάλληλα στην έδρα. Θα είναι κατασκευασμένα από χαλύβδινο σωλήνα $\Phi 5$ cm και θα είναι επιχρωμιωμένα. Θα φέρουν, όπου ακουμπούν τα χέρια, κελύφη από καλουπωτό θερμοπλαστικό υλικό. Τα μπράτσα θα είναι σταθερά και όχι ρυθμιζόμενα.

Θα πρέπει απαραίτητα να καλύπτονται με πενταετή εγγύηση καλής λειτουργίας και δεκαετή εγγύηση διαρκούς παρακαταθήκης ανταλλακτικών. Το εργοστάσιο κατασκευής και ο προμηθευτής επί ποινή αποκλεισμού πρέπει απαραίτητα να διαθέτει πιστοποίηση κατά ISO 9001, ISO 14001 και OHSAS 18001 με πεδίο εφαρμογής «σχεδιασμό, πώληση Ξύλινων & Μεταλλικών Επίπλων». Τα παραπάνω πιστοποιητικά πρέπει να κατατεθούν επί ποινή αποκλεισμού.

Θα πρέπει απαραίτητα να προσκομιστούν επίσης τα εξής πιστοποιητικά:

- Πιστοποιητικό ασφάλεια και μηχανικών αντοχών κατά EN 1335-1,2,3

Να προσκομιστεί φωτογραφία ή σχέδιο που θα επαληθεύει τα τεχνικά χαρακτηριστικά.

Τα παραπάνω πιστοποιητικά πρέπει να κατατεθούν επί ποινή αποκλεισμού

Θα πρέπει απαραίτητα να προσκομιστεί δείγμα από την προηγούμενη ημέρα του διαγωνισμού.

22.13 ΕΡΜΑΡΙΟ 80Χ43Χ80Υ ΜΕ ΡΑΦΙ ΚΑΙ ΠΟΡΤΕΣ

Τιμή τεμαχίου 130,00 ευρώ + Φ.Π.Α 24%

Ερμάριο με δύο πόρτες και εσωτερικά ένα κινητό ράφι μεταβαλλόμενων αποστάσεων τοποθέτησης.

Σκελετός ερμαριών

Ο σκελετός των ερμαριών (περιμετρικό κουτί και πλάτη) θα κατασκευαστεί από μορισανίδα, επικαλυμμένης αμφίπλευρα με μελαμίνη.

Το ελάχιστο πάχος του σκελετού θα είναι τουλάχιστον 18mm, εκτός της πλάτης που θα είναι τουλάχιστον 8mm μέσα σε ειδική κινησιά.

Οι επιφάνειες θα συνδέονται μεταξύ τους με ξύλινες καβίλιες και μεταλλικά φεράμια χωρίς την χρήση κόλλας, έτσι ώστε να εξασφαλίζεται πλήρως η απόλυτη σταθερότητα των ερμαριών.

Ράφια εσωτερικά

Στο εσωτερικό των ερμαριών τοποθετείται 1 ράφι από μορισανίδα, ελάχιστου πάχους 25mm με αμφίπλευρη επικάλυψη με μελαμίνη, όμοιου με αυτό του σκελετού του ερμαρίου.

Το ράφι που είναι κινητό θα στηρίζεται στα πλαϊνά του σκελετού και θα είναι δύνανται να ρυθμίζονται ρυθμιζόμενα καθ' ύψος ανά περίπου 3,2cm.

Πόρτες ερμαριών

Οι πόρτες των ερμαριών θα κατασκευαστούν από μορισανίδα, ελάχιστου πάχους 18mm, επικαλυμμένης με μελαμίνη. Οι πόρτες θα είναι ανοιγόμενες και θα στηρίζονται στο σκελετό με χωνευτούς μεντεσέδες τύπου που να εξασφαλίζεται το αθόρυβο άνοιγμα - κλείσιμο των φύλλων κατά 90ο.

Οι πόρτες θα ασφαλίζουν με κλειδαριά και θα φέρουν χειρολαβές.

ΕΞΤΡΑ ΚΑΠΆΚΙ

Πάνω από το σκελετό θα υπάρχει επιπλέον καπάκι από μορισανίδα, ελάχιστου πάχους 25mm με αμφίπλευρη επικάλυψη με μελαμίνη, όμοιου με αυτό του σκελετού του ερμαρίου.

ΓΕΝΙΚΑ ΧΑΡΑΚΤΗΡΙΣΤΙΚΑ

Τα ερμάρια θα είναι κατάλληλης κατασκευής που θα επιτρέπει την αντικατάσταση τμημάτων τους σε περίπτωση φθοράς. Η συναρμολόγηση θα είναι τέτοια που να εξασφαλίζει ιδιαίτερα μεγάλη σταθερότητα και αντοχή.

Όλα τα πλαϊνά σόκαρα θα φέρουν ABC πάχους 2-3 mm, όλες οι κολλήσεις των περιθωρίων θα είναι με κόλλες πολυουρεθάνης ώστε να αποφεύγοντα φαινόμενα υγρασίας και φθοράς με την πάροδο του χρόνου.

Θα φέρει κατάλληλα πέλματα ρυθμιζόμενου ύψους για την επίτευξη της οριζοντίωσης. Η ρύθμιση θα επιτυγχάνεται από το εσωτερικό του ερμαρίου.

Η απόχρωση και η υφή της μελαμίνης των διαφόρων στοιχείων θα είναι της απόλυτης επιλογής της Υπηρεσίας, βάσει δειγματολογίων, τα οποία θα προσκομίσει ο προμηθευτής που θα επιλεγεί. Οι τελικές επιφάνειες θα είναι αντιθαμβωτικές (ματ), δεν θα επιτρέπουν την συσσώρευση σκόνης, ρύπων, κλπ. και θα μπορούν να καθαρίζονται εύκολα με τις συνήθεις καθαριστικές ουσίες χωρίς βλάβη για τις επιφάνειες και χωρίς παραμένουσες ουσίες.

Διάσταση: 80M X 43B X80Y

Θα πρέπει απαραίτητα να καλύπτονται με πενταετή εγγύηση καλής λειτουργίας και δεκαετή εγγύηση διαρκούς παρακαταθήκης ανταλλακτικών. Το εργοστάσιο κατασκευής και ο προμηθευτής επί ποιινή αποκλεισμού πρέπει απαραίτητα να διαθέτει πιστοποίηση κατά ISO 9001, ISO 14001 και OHSAS 18001 με

πεδίο εφαρμογής «Σχεδιασμό, Πώληση Ξύλινων & Μεταλλικών Επίπλων». Τα παραπάνω πιστοποιητικά πρέπει να κατατεθούν επί ποινή αποκλεισμού.

Θα πρέπει απαραίτητα να προσκομιστούν επίσης τα εξής πιστοποιητικά:

- Πιστοποιητικό ασφάλεια και μηχανικών αντοχών κατά EN 14073-2-3
- Πιστοποιητικό μελαμίνης E1

Να προσκομιστεί φωτογραφία ή σχέδιο που θα επαληθεύει τα τεχνικά χαρακτηριστικά.

Τα παραπάνω πιστοποιητικά πρέπει να κατατεθούν επί ποινή αποκλεισμού.

22.14 ΒΙΒΛΙΟΘΗΚΗ ΚΛΕΙΣΤΗ 80Χ43Χ200 ΜΕ ΡΑΦΙΑ

Τιμή τεμαχίου 220,00 ευρώ + Φ.Π.Α 24%

Βιβλιοθήκη κλειστή με εσωτερικά τρία κινητά ράφια μεταβαλλόμενων αποστάσεων τοποθέτησης και ένα σταθερό για χώρισμα σε ύψος 80cm από κάτω.

Σκελετός ερμαριών

Ο σκελετός των ερμαριών (περιμετρικό κουτί και πλάτη) θα κατασκευαστεί από μοριοσανίδα, επικαλυμμένης αμφίπλευρα με μελαμίνη.

Το ελάχιστο πάχος του σκελετού θα είναι τουλάχιστον 18mm, εκτός της πλάτης που θα είναι τουλάχιστον 8mm μέσα σε ειδική γκινισιά.

Οι επιφάνειες θα συνδέονται μεταξύ τους με ξύλινες καβίλιες και μεταλλικά φεράμια χωρίς την χρήση κόλλας, έτσι ώστε να εξασφαλίζεται πλήρως η απόλυτη σταθερότητα των ερμαριών.

Ράφια εσωτερικά

Στο εσωτερικό των ερμαριών τοποθετούνται τρία ράφια από μοριοσανίδα, ελάχιστου πάχους 25mm με αμφίπλευρη επικάλυψη με μελαμίνη, όμοιου με αυτό του σκελετού του ερμαρίου.

Τα ράφια που είναι κινητά θα στηρίζονται στα πλαϊνά του σκελετού και θα δύνανται να ρυθμίζονται ρυθμιζόμενα καθ' ύψος ανά περίπου 3,2cm.

Πόρτες ερμαριών

Θα φέρει σε όλο το ύψος 200cm από το έδαφος δύο πόρτες. Οι πόρτες των ερμαριών θα κατασκευαστούν από μοριοσανίδα, ελάχιστου πάχους 18mm, επικαλυμμένης με μελαμίνη. Οι πόρτες θα είναι ανοιγόμενες και θα στηρίζονται στο σκελετό με χωνευτούς μεντεσέδες τύπου που να εξασφαλίζεται το αθόρυβο άνοιγμα - κλείσιμο των φύλλων κατά 90ο.

Οι πόρτες θα ασφαλίζουν με κλειδαριά και θα φέρουν χειρολαβές.

ΕΞΤΡΑ ΚΑΠΆΚΙ

Πάνω από το σκελετό θα υπάρχει επιπλέον καπάκι από μοριοσανίδα, ελάχιστου πάχους 25mm με αμφίπλευρη επικάλυψη με μελαμίνη, όμοιου με αυτό του σκελετού του ερμαρίου.

ΓΕΝΙΚΑ ΧΑΡΑΚΤΗΡΙΣΤΙΚΑ

Οι βιβλιοθήκες θα είναι κατάλληλης κατασκευής που θα επιτρέπει την αντικατάσταση τμημάτων τους σε περίπτωση φθοράς. Η συναρμολόγηση θα είναι τέτοια που να εξασφαλίζει ιδιαίτερα μεγάλη σταθερότητα και αντοχή.

Όλα τα πλαϊνά σόκαρα θα φέρουν ABC πάχους 2-3 mm, όλες οι κολλήσεις των περιθωρίων θα είναι με κόλες πολυουρεθάνης ώστε να αποφεύγονται φαινόμενα υγρασίας και φθοράς με την πάροδο του χρόνου.

Θα φέρει κατάλληλα πέλματα ρυθμιζόμενου ύψους για την επίτευξη της οριζοντίωσης. Η ρύθμιση θα επιτυγχάνεται από το εσωτερικό της βιβλιοθήκης.

Η απόχρωση και η υφή της μελαμίνης των διαφόρων στοιχείων θα είναι της απόλυτης επιλογής της Υπηρεσίας, βάσει δειγματολογίων, τα οποία θα προσκομίσει ο προμηθευτής που θα επιλεγεί. Οι τελικές επιφάνειες θα είναι αντιθαμβωτικές (ματ), δεν θα επιτρέπουν την συσσώρευση σκόνης, ρύπων, κλπ. και θα μπορούν να καθαρίζονται εύκολα με τις συνήθεις καθαριστικές ουσίες χωρίς βλάβη για τις επιφάνειες και χωρίς παραμένουσες ουσίες.

Διάσταση: 80M X 43B X200Y

Θα πρέπει απαραίτητα να καλύπτονται με πενταετή εγγύηση καλής λειτουργίας και δεκαετή εγγύηση διαρκούς παρακαταθήκης ανταλλακτικών. Το εργοστάσιο κατασκευής και ο προμηθευτής επί ποινή αποκλεισμού πρέπει απαραίτητα να διαθέτει πιστοποίηση κατά ISO 9001, ISO 14001 και OHSAS 18001 με πεδίο εφαρμογής «Σχεδιασμό, Πώληση Ξύλινων & Μεταλλικών Επίπλων». Τα παραπάνω πιστοποιητικά πρέπει να κατατεθούν επί ποινή αποκλεισμού.

Θα πρέπει απαραίτητα να προσκομιστούν επίσης τα εξής πιστοποιητικά:

- Πιστοποιητικό ασφάλεια και μηχανικών αντοχών κατά EN 14073-2-3
- Πιστοποιητικό μελαμίνης E1

Να προσκομιστεί φωτογραφία ή σχέδιο που θα επαληθεύει τα τεχνικά χαρακτηριστικά.

Τα παραπάνω πιστοποιητικά πρέπει να κατατεθούν επί ποινή αποκλεισμού.

22.15 ΒΙΒΛΙΟΘΗΚΗ ΗΜΙΚΛΕΙΣΤΗ 80X43X200 ΜΕ ΡΑΦΙΑ

Τιμή τεμαχίου 195,00 ευρώ + Φ.Π.Α 24%

Βιβλιοθήκη ημίκλειστη με εσωτερικά τρία κινητά ράφια μεταβαλλόμενων αποστάσεων τοποθέτησης και ένα σταθερό για χώρισμα σε ύψος από κάτω 80cm.

Σκελετός ερμαριών

Ο σκελετός των ερμαριών (περιμετρικό κουτί και πλάτη) θα κατασκευαστεί από μορισανίδα, επικαλυμμένης αμφίπλευρα με μελαμίνη.

Το ελάχιστο πάχος του σκελετού θα είναι τουλάχιστον 18mm, εκτός της πλάτης που θα είναι τουλάχιστον 8mm μέσα σε ειδική κινησιά.

Οι επιφάνειες θα συνδέονται μεταξύ τους με ξύλινες καβίλιες και μεταλλικά φεράμια χωρίς την χρήση κόλλας, έτσι ώστε να εξασφαλίζεται πλήρως η απόλυτη σταθερότητα των ερμαριών.

Ράφια εσωτερικά

Στο εσωτερικό των ερμαριών τοποθετούνται τρία ράφια από μορισανίδα, ελάχιστου πάχους 25mm με αμφίπλευρη επικάλυψη με μελαμίνη, όμοιου με αυτό του σκελετού του ερμαρίου.

Τα ράφια που είναι κινητά θα στηρίζονται στα πλαϊνά του σκελετού και θα δύνανται να ρυθμίζονται ρυθμιζόμενα καθ' ύψος ανά περίπου 3,2cm.

Πόρτες ερμαριών

Θα φέρει σε ύψος 80cm από το έδαφος δύο πόρτες. Οι πόρτες των ερμαριών θα κατασκευαστούν από μορισανίδα, ελάχιστου πάχους 18mm, επικαλυμμένης με μελαμίνη. Οι πόρτες θα είναι ανοιγόμενες και θα στηρίζονται στο σκελετό με χωνευτούς μεντεσέδες τύπου που να εξασφαλίζεται το αθόρυβο άνοιγμα - κλείσιμο των φύλλων κατά 90°.

Οι πόρτες θα ασφαλίζουν με κλειδαριά και θα φέρουν χειρολαβές.

ΕΞΤΡΑ ΚΑΠΆΚΙ

Πάνω από το σκελετό θα υπάρχει επιπλέον καπάκι από μορισανίδα, ελάχιστου πάχους 25mm με αμφίπλευρη επικάλυψη με μελαμίνη, όμοιου με αυτό του σκελετού του ερμαρίου.

ΓΕΝΙΚΑ ΧΑΡΑΚΤΗΡΙΣΤΙΚΑ

Οι βιβλιοθήκες θα είναι κατάλληλης κατασκευής που θα επιτρέπει την αντικατάσταση τμημάτων τους σε περίπτωση φθοράς. Η συναρμολόγηση θα είναι τέτοια που να εξασφαλίζει ιδιαίτερα μεγάλη σταθερότητα και αντοχή.

Όλα τα πλαϊνά σόκαρα θα φέρουν ABC πάχους 2-3 mm, όλες οι κολλήσεις των περιθωρίων θα είναι με κόλες πολυουρεθάνης ώστε να αποφεύγοντα φαινόμενα υγρασίας και φθοράς με την πάροδο του χρόνου.

Θα φέρει κατάλληλα πέλματα ρυθμιζόμενου ύψους για την επίτευξη της οριζοντίωσης. Η ρύθμιση θα επιτυγχάνεται από το εσωτερικό της βιβλιοθήκης.

Η απόχρωση και η υφή της μελαμίνης των διαφόρων στοιχείων θα είναι της απόλυτης επιλογής της Υπηρεσίας, βάσει δειγματολογίων, τα οποία θα προσκομίσει ο προμηθευτής που θα επιλεγεί. Οι τελικές επιφάνειες θα είναι αντιθαμβωτικές (ματ), δεν θα επιτρέπουν την συσσώρευση σκόνης, ρύπων, κλπ. και θα μπορούν να καθαρίζονται εύκολα με τις συνήθεις καθαριστικές ουσίες χωρίς βλάβη για τις επιφάνειες και χωρίς παραμένουσες ουσίες.

Διάσταση: 80M X 43B X200Y

Θα πρέπει απαραίτητα να καλύπτονται με πενταετή εγγύηση καλής λειτουργίας και δεκαετή εγγύηση διαρκούς παρακαταθήκης ανταλλακτικών. Το εργοστάσιο κατασκευής και ο προμηθευτής επί ποινή αποκλεισμού πρέπει απαραίτητα να διαθέτει πιστοποίηση κατά ISO 9001, ISO 14001 και OHSAS 18001 με πεδίο εφαρμογής «Σχεδιασμό, Πώληση Ξύλινων & Μεταλλικών Επίπλων». Τα παραπάνω πιστοποιητικά πρέπει να κατατεθούν επί ποινή αποκλεισμού.

Θα πρέπει απαραίτητα να προσκομιστούν επίσης τα εξής πιστοποιητικά:

- Πιστοποιητικό ασφάλεια και μηχανικών αντοχών κατά EN 14073-2-3
- Πιστοποιητικό μελαμίνης E1

Να προσκομιστεί φωτογραφία ή σχέδιο που θα επαληθεύει τα τεχνικά χαρακτηριστικά.

Τα παραπάνω πιστοποιητικά πρέπει να κατατεθούν επί ποινή αποκλεισμού.

22.16 ΕΠΙΠΛΟ ΚΟΥΖΙΝΑΚΙ ΜΕ ΡΟΛ ΤΟΠ

Στο κάτω μέρος θα φέρει δύο πόρτες, εσωτερικά θα έχει χώρισμα με ράφια. Στο επάνω μέρος θα φέρει στόρι. Όλος ο σκελετός θα είναι πάχους 25mm, οι πόρτες θα είναι πάχους 18mm και η πλάτη πάχους 8mm θα είναι σε ειδική πατούρα. Όλες οι επιφάνειες θα κατασκευαστούν από μορισσανίδα επικαλυμμένης αμφίπλευρα με μελαμίνη. Όλα τα πλαϊνά σόκαρα θα φέρουν ABC πάχους 2-3 mm, όλες οι κολλήσεις των περιθωρίων θα είναι με κόλες πολυουρεθάνης ώστε να αποφεύγοντα φαινόμενα υγρασίας και φθοράς με την πάροδο του χρόνου.

Θα φέρει κατάλληλα πέλματα ρυθμιζόμενου ύψους για την επίτευξη της οριζοντίωσης. Η ρύθμιση θα επιτυγχάνεται από το εσωτερικό της βιβλιοθήκης.

Η απόχρωση και η υφή της μελαμίνης των διαφόρων στοιχείων θα είναι της απόλυτης επιλογής της Υπηρεσίας, βάσει δειγματολογίων, τα οποία θα προσκομίσει ο προμηθευτής που θα επιλεγεί. Οι τελικές επιφάνειες θα είναι αντιθαμβωτικές (ματ), δεν θα επιτρέπουν την συσσώρευση σκόνης, ρύπων, κλπ. και θα μπορούν να καθαρίζονται εύκολα με τις συνήθεις καθαριστικές ουσίες χωρίς βλάβη για τις επιφάνειες και χωρίς παραμένουσες ουσίες.

Ντουλάπι κουζίνας που θα αποτελείται από:

Νεροχύτης ανοξείδωτος με γούρνα.

Βρύση ζεστού – κρύου. (μεικτή)

Πιατοθήκες Inox με νεροσυλλέκτη.

Πρίζα ηλεκτρική (2).

Φύλλο αλουμινίου στη βάση του πάγκου για απόλυτη προστασία.

Κλείνει με στόρι σε ειδική κασετίνα που θα διπλώνεται στο επάνω μέρος που την κάνει αθέατη, ικανή να δέσει με οποιονδήποτε χώρο.

Συνολική Διάσταση 95 cm X 204 cm X 65cm

Γενικές απαιτήσεις (επι ποινή αποκλεισμού)

- Η παρεχόμενη εγγύηση να είναι (5) έτη τουλάχιστον
- Ο προσφέρων να διαθέτει εξειδικευμένο τμήμα εξυπηρέτησης Σερβις με τεχνική βοήθεια.
- Ο χρόνος αποκατάστασης βλάβης θα είναι εντός 48 ωρών.
- Ο προσφέρων να εγγυάται για την εξασφάλιση ύπαρξης ανταλλακτικών για δέκα πέντε (15) έτη
- Όπου απαιτείτε δείγμα από την προηγούμενη ημέρα του διαγωνισμού είναι επί ποινή αποκλεισμού
- Τα παραπάνω πιστοποιητικά πρέπει να κατατεθούν επί ποινή αποκλεισμού.
- Όλες οι τεχνικές προδιαγραφές είναι απαραίτητες επί ποινή αποκλεισμού

Ανάλυση Είδους 22: Εξοπλισμός γραφείων ΕΛΚΕ

α/α	ΕΙΔΟΣ	Τεμάχια	Ποσό τεμαχίου χωρίς Φ.Π.Α.	Φ.Π.Α. ανά τεμάχιο	Σύνολο τιμής τεμαχίου με Φ.Π.Α.	Σύνολο τιμής χωρίς Φ.Π.Α.	Σύνολο Φ.Π.Α. ειδών	Συνολικό ποσό με Φ.Π.Α.
22.1	ΓΡΑΦΕΙΟ 140 ΜΕ ΒΟΗΘΗΤΙΚΟ ΚΑΙ ΣΥΣΤΗΜΑ ΚΑΛΩΔΙΩΝ	28	1.340,00	321,60	1.661,60	37.520,00	9.004,80	46.524,80
22.2	ΚΑΘΙΣΜΑ ΕΡΓΑΣΙΑΣ	34	340,00	81,60	421,60	11.560,00	2.774,40	14.334,40
22.3	ΔΙΑΧΩΡΙΣΤΙΚΑ ΓΡΑΦΕΙΩΝ	28	260,00	62,40	322,40	7.280,00	1.747,20	9.027,20
22.4	ΓΡΑΦΕΙΑ 240 ΜΕ ΒΟΗΘΗΤΙΚΟ ΚΑΙ ΣΥΣΤΗΜΑ ΚΑΛΩΔΙΩΝ (ΔΙΕΥΘΥΝΤΙΚΟ)	3	1.580,00	379,20	1.959,20	4.740,00	1.137,60	5.877,60
22.5	ΚΑΘΙΣΜΑ ΕΡΓΑΣΙΑΣ ΨΗΛΗ ΠΛΑΤΗ ΜΕ ΡΥΘΜΙΖΟΜΕΝΑ ΜΠΡΑΤΣΑ ΕΠΕΝΔΥΣΗ ΜΑΥΡΗ ΔΕΡΜΑΤΙΝΗ ΒΑΣΗ ΧΡΩΜΙΟΥ	3	270,00	64,80	334,80	810,00	194,40	1.004,40
22.6	ΤΡΑΠΕΖΙ ΣΥΝΕΔΡΙΑΚΟ	2	4.500,00	1.080,00	5.580,00	9.000,00	2.160,00	11.160,00
22.7	ΚΑΘΙΣΜΑ ΣΥΝΕΔΡΙΑΣΕΩΝ	35	320,00	76,80	396,80	11.200,00	2.688,00	13.888,00
22.8	ΚΑΘΙΣΜΑ ΣΥΝΕΡΓΑΣΙΑΣ	10	260,00	62,40	322,40	2.600,00	624,00	3.224,00
22.9	ΒΙΒΛΙΟΘΗΚΕΣ ΜΕ ΠΟΡΤΕΣ	35	430,00	103,20	533,20	15.050,00	3.612,00	18.662,00
22.10	ΓΡΑΦΕΙΟ	2	130,00	31,20	161,20	260,00	62,40	322,40
22.11	ΣΥΡΤΑΡΙΕΡΑ ΤΡΟΧΗΛΑΤΗ	2	125,00	30,00	155,00	250,00	60,00	310,00
22.12	ΚΑΘΙΣΜΑ ΕΡΓΑΣΙΑΣ	4	135,00	32,40	167,40	540,00	129,60	669,60

α/α	ΕΙΔΟΣ	Τεμάχια	Ποσό τεμαχίου χωρίς Φ.Π.Α.	Φ.Π.Α. ανά τεμάχιο	Σύνολο τιμής τεμαχίου με Φ.Π.Α.	Σύνολο τιμής χωρίς Φ.Π.Α.	Σύνολο Φ.Π.Α. ειδών	Συνολικό ποσό με Φ.Π.Α.
22.13	ΕΡΜΑΡΙΟ ΜΕ ΠΟΡΤΕΣ	12	130,00	31,20	161,20	1.560,00	374,40	1.934,40
22.14	ΒΙΒΛΙΟΘΗΚΗ ΚΛΕΙΣΤΗ	2	195,00	46,80	241,80	390,00	93,60	483,60
22.15	ΒΙΒΛΙΟΘΗΚΗ ΗΜΙΚΛΕΙΣΤΗ	2	220,00	52,80	272,80	440,00	105,60	545,60
22.16	ΕΠΙΠΛΟ ΚΟΥΖΙΝΑΚΙ ΜΕ ΡΟΛ ΤΟΠ	5	1.290,00	309,60	1.599,60	6.450,00	1.548,00	7.998,00
ΓΕΝΙΚΟ ΣΥΝΟΛΟ						109.650,00	26.316,00	135.966,00

Είδος 23

ΣΥΣΤΗΜΑ ΑΝΑΜΟΝΗΣ ΜΕΤΑΛΛΙΚΟ 3/Θ 180X77X77

Τιμή τεμαχίου 330,00 ευρώ + Φ.Π.Α 24% (79,20)=409,20 με Φ.Π.Α.

50 τεμάχιαx409,20=20.460 με Φ.Π.Α.

Τεμάχια 50

Διαστάσεις:

Έδρα: πλάτος 570mm, βάθος 480mm (περίπου)

Πλάτη: πλάτος 570mm, ύψος 490mm (περίπου)

Ύψος έδρας από δάπεδο: 460mm (περίπου)

Ύψος πλάτης από δάπεδο: 820mm (περίπου)

Όλα τα μεταλλικά στοιχεία του καθίσματος βάφονται με ηλεκτροστατική βαφή πούδρας. Το κάθε παγκάκι, θα είναι τριών θέσεων. Το χρώμα θα είναι επιλογής του Τμήματος. Θα είναι μεταλλικό, και το κάθε κάθισμα θα είναι ανεξάρτητο. Η πλάτη και η έδρα του καθίσματος θα είναι κατασκευασμένα από διάτρητο χαλυβδοέλασμα πάχους τουλάχιστον 15mm.

Φέρει εγκάρσια τραβέρσα η οποία κατασκευάζεται από χαλύβδινη κοιλοδοκό ορθογώνιας διατομής 80x40x3mm τουλάχιστον.

Τα πόδια, τα μπράτσα και οι σύνδεσμοι στερέωσης κατασκευάζονται από χυτοπρεσαριστό αλουμίνιο. Τα πόδια φέρουν ρεγουλατόρους οριζοντίωσης με πλαστική απόληξη για την προστασία του δαπέδου.

Σε περίπτωση προβόλων για πάκτωση σε δάπεδο ή στήριξη σε τοίχο, αυτοί κατασκευάζονται από την ίδια κοιλοδοκό όπως η εγκάρσια τραβέρσα.

Το σύνολο των καθισμάτων (οι τριάδες) θα στηρίζονται σε ενιαία μπάρα μεταλλική, η οποία θα καταλήγει σε 2 μεταλλικά πόδια με πέλμα. Το πέλμα θα πακτωθεί στο έδαφος, σε σημεία που θα υποδείξουν οι χρήστες.

Το εργοστάσιο κατασκευής και ο προμηθευτής πρέπει απαραίτητα να διαθέτουν πιστοποίηση κατά ISO 9001, ISO 14001 και OHSAS 18001. Τα παραπάνω πιστοποιητικά πρέπει να κατατεθούν επι ποινή αποκλεισμού. Να προσκομιστεί φωτογραφία ή σχέδιο που θα επαληθεύει τα τεχνικά χαρακτηριστικά.

Είδος 24

ΣΥΣΤΗΜΑ ΑΝΑΜΟΝΗΣ ΜΕΤΑΛΛΙΚΟ 2/Θ ΜΕ ΤΡΑΠΕΖΑΚΙ 180X77X77

Τιμή τεμαχίου 330,00 ευρώ + Φ.Π.Α 24%(79,20)=409,20 με Φ.Π.Α.

50 τεμάχιαx409,20=20.460 με Φ.Π.Α.

Τεμάχια 50

Διαστάσεις:

Έδρα: πλάτος 570mm, βάθος 480mm (περίπου)

Πλάτη: πλάτος 570mm, ύψος 490mm (περίπου)

Ύψος έδρας από δάπεδο: 460mm (περίπου)

Ύψος πλάτης από δάπεδο: 820mm (περίπου)

Όλα τα μεταλλικά στοιχεία του καθίσματος βάφονται με ηλεκτροστατική βαφή πούδρας. Το κάθε παγκάκι, θα είναι τριών θέσεων. Το χρώμα θα είναι επιλογής του Τμήματος. Θα είναι μεταλλικό, και το κάθε κάθισμα θα είναι ανεξάρτητο. Η πλάτη και η έδρα του καθίσματος θα είναι κατασκευασμένα από διάτρητο χαλυβδόελασμα πάχους τουλάχιστον 15mm.

Φέρει εγκάρσια τραβέρσα η οποία κατασκευάζεται από χαλύβδινη κοιλοδοκό ορθογώνιας διατομής 80x40x3mm τουλάχιστον.

Τα πόδια, τα μπράτσα και οι σύνδεσμοι στερέωσης κατασκευάζονται από χυτοπρεσαριστό αλουμίνιο. Τα πόδια φέρουν ρεγουλατόρους οριζοντίωσης με πλαστική απόληξη για την προστασία του δαπέδου.

Σε περίπτωση προβόλων για πάκτωση σε δάπεδο ή στήριξη σε τοίχο, αυτοί κατασκευάζονται από την ίδια κοιλοδοκό όπως η εγκάρσια τραβέρσα.

Το σύνολο των καθισμάτων (οι τριάδες) θα στηρίζονται σε ενιαία μπάρα μεταλλική, η οποία θα καταλήγει σε 2 μεταλλικά πόδια με πέλμα. Το πέλμα θα πακτωθεί στο έδαφος, σε σημεία που θα υποδείξουν οι χρήστες. Το εργοστάσιο κατασκευής και ο προμηθευτής πρέπει απαραίτητα να διαθέτουν πιστοποίηση κατά ISO 9001, ISO 14001 και OHSAS 18001. Τα παραπάνω πιστοποιητικά πρέπει να κατατεθούν επι ποινή αποκλεισμού. Να προσκομιστεί φωτογραφία ή σχέδιο που θα επαληθεύει τα τεχνικά χαρακτηριστικά.

Είδος 25

ΠΑΓΚΑΚΙ ΜΕΤΑΛΛΙΚΟΣ ΣΚΕΛΕΤΟΣ ΕΠΙΦΑΝΕΙΑ ΞΥΛΙΝΗ 150X35

Τιμή τεμαχίου 75,00 ευρώ + Φ.Π.Α 24% (18)=93

50 τεμάχιαx93=4.650 με Φ.Π.Α.

Τεμάχια 50

Παγκάκι διαστάσεων 0,40X0,33X1,50 μεταλλικού σκελετού 30X30 και ξύλινης επιφάνειας 25mm. Όλα τα πλαϊνά σόκαρα θα είναι ξύλινα μασίφ από οξιά λουστραρισμένο από μονωτικό ένα χέρι Σίλερ δυο χέρια προεργασίας τριών στρώσεων ατοξικό και το τελείωμα θα είναι βερνίκι ματ ή σατινέ (χρώμα επιλογής σας). με 2 – 3 mm, θερμοκολλημένα και στρογγυλεμένα στις άκρες (R=2mm). Το εργοστάσιο κατασκευής και ο προμηθευτής πρέπει απαραίτητα να διαθέτουν πιστοποίηση κατά ISO 9001, ISO 14001 και OHSAS 18001. Τα παραπάνω πιστοποιητικά πρέπει να κατατεθούν επι ποινή αποκλεισμού. Να προσκομιστεί φωτογραφία ή σχέδιο που θα επαληθεύει τα τεχνικά χαρακτηριστικά

Είδος 26

ΤΡΑΠΕΖΙ ΑΝΑΓΝΩΣΤΗΡΙΟΥ ΚΑΙ ΠΟΛΛΑΠΛΩΝ ΧΡΗΣΕΩΝ 200X120

Τιμή τεμαχίου 240,00 ευρώ + Φ.Π.Α 24% (57,60)=297,60

297,60x8=2.380 με Φ.Π.Α

Τεμάχια 8

Το τραπέζι αποτελείτε από τον μεταλλικό σκελετό και την επιφάνεια.

Ο μεταλλικός σκελετός θα είναι τέσσερα ποδαρικά από χαλυβδοσωλήνες 40X40 πάχους 2mm που θα ενώνουν μεταξύ τους με τέσσερις τραβέρσες από χαλυβδοσωλήνες 50X25 ενδεικτικά. Όλος ο σκελετός θα είναι βαμμένος ηλεκτροστατικά σε χρώμα λευκό ή γκρι.

Η επιφάνεια εργασίας θα είναι από μοριοσανίδα E-1, τριών στρώσεων πάχους 18χιλ, επικαλυμμένη με επίστρωση μελαμίνης από τις δύο πλευρές. Περιμετρικά στα εμφανή μέρη (σόκορα) της επιφάνειας της εργασίας θερμοσυγκολλείται περιθώριο από ειδικό ABS πάχους 2 mm και ακτίνας R 2 , ίδιας απόχρωσης με την μελαμίνη. Η ταινία θερμοσυγκολλείται με ειδική κόλλα πολυουρεθάνης, ώστε να εξασφαλίζεται η απόλυτη συνοχή της με την μοριοσανίδα. Ιδιαίτερη προσοχή θα δοθεί στη μέθοδο σύνδεσης (κόμβο) μεταξύ κάθετων και οριζόντιων στοιχείων του σκελετού, θα ενώσουν με ειδικούς συνδέσμους και δεν θα είναι κολλημένο, έτσι θα μπορεί να αντικατασταθεί οποιοδήποτε σημείο χρειαστεί στο μέλλον. Επίσης, στις τέσσερις γωνίες τα πόδια θα φέρουν στο κάτω μέρος ειδικές ελαστικές τάπες για την προστασία του πατώματος, ενώ θα είναι τοποθετημένοι ειδικοί ρεγουλατόροι οριζοντίωσης. Μεταξύ του σκελετού και της επιφάνειας εργασίας θα υπάρχει σκοτία η οποία θα δημιουργείτε από αποστάτες πλαστικούς ή μεταλλικούς. Θα πρέπει απαραίτητα να καλύπτονται με πενταετή εγγύηση καλής λειτουργίας και δεκαετή εγγύηση διαρκούς παρακαταθήκης ανταλλακτικών.

Το εργοστάσιο κατασκευής και ο προμηθευτής πρέπει απαραίτητα να διαθέτουν πιστοποίηση κατά ISO 9001, ISO 14001 και OHSAS 18001. Τα παραπάνω πιστοποιητικά πρέπει να κατατεθούν επι ποινή αποκλεισμού.

Να προσκομιστεί φωτογραφία ή σχέδιο που θα επαληθεύει τα τεχνικά χαρακτηριστικά.

Είδος 27

ΚΑΡΕΚΛΕΣ ΓΡΑΦΕΙΟΥ

Προϋπολογισμός τεμαχίου 189,52+45,49 (Φ.Π.Α.)=235,00 ευρώ με Φ.Π.Α 24%.

Τεμάχια 50x235= **11.750,00 Σύνολο με Φ.Π.Α 24%**

Τεμάχια 50

Στην τιμή περιλαμβάνεται η μεταφορά στο έργο και η τοποθέτηση

Κατασκευή του καθίσματος

- Το κάθισμα θα είναι ανατομικά σχεδιασμένο από καλουπωτή πολυουρεθάνη ανατομικής μορφής (φόρμα). Το πάχος ποικίλει από 5 έως 9 εκ. λόγω της ανατομικής διαμόρφωσης.
- **Επένδυση του καθίσματος:** Δερματίνη ανθεκτική στη χρήση, και χρώματος επιλογής της υπηρεσίας. Η επιλογή θα γίνει από δειγματολόγιο τουλάχιστον 20 αποχρώσεων το οποίο θα πρέπει να προσκομίσει ο ανάδοχος προμηθευτής.
- **Σύνδεση έδρας – πλάτης – μπράτσων:** Η σύνδεση εσωτερικά της έδρας με την πλάτη θα γίνεται με μια διαμορφωμένη σωλήνα σχήματος οβάλ, η οποία ακολουθεί τις γραμμές της έδρας και της πλάτης όπου συνδέονται και τα μπράτσα.
- **Μπράτσα:** Τα μπράτσα θα είναι κατασκευασμένα από επιχρωμιωμένο σωλήνα ορθογώνιας διατομής 3x2εκ. στο επάνω μέρος θα φέρουν επικαλύμματα από αφρολέξ με επένδυση δερματίνης στο ίδιο χρώμα με την επένδυση της έδρας-πλάτης. Οι συνδέσεις των μπράτσων με το πλαίσιο του καθίσματος θα ασφαρίζονται με κατάλληλες μεταλλικές βίδες και οι οπές καλύπτονται από τετράγωνα επιχρωμιωμένες μεταλλικές τάπες.
- **Βάσεις καθισμάτων:** Η βάση του καθίσματος θα είναι τροχήλατη και θα φέρει μηχανισμό ανάκλησης RELAX με δυνατότητα κλειδώματος. Το αμορτισέρ θα είναι επιχρωμιωμένο, και ο αστερίας θα είναι από χυτό αλουμίνιο.

Διαστάσεις ενδεικτικές

Φάρδος	480mm
Βάθος	500mm

Ύψος πλάτης από έδρα	480mm
Ύψος έδρας	460-560mm
Ύψος πλάτης	890-980mm
Διάμετρος βάσης	620mm

- ✓ Τα καθίσματα θα πρέπει απαραίτητα να καλύπτονται με πενταετή εγγύηση καλής λειτουργίας και δεκαετή εγγύηση διαρκούς παρακαταθήκης ανταλλακτικών. Το εργοστάσιο κατασκευής και ο προμηθευτής θα πρέπει απαραίτητα να διαθέτουν πιστοποίηση κατά ISO 9001, ISO 14001 και OHSAS 18001 με πεδίο εφαρμογής «Σχεδιασμό, Σερβις, Πώληση Ξύλινων & Μεταλλικών Επίπλων». Τα παραπάνω πιστοποιητικά πρέπει να κατατεθούν επί ποινή αποκλεισμού.
- ✓ Να προσκομιστεί φωτογραφία ή σχέδιο που θα επαληθεύει τα τεχνικά χαρακτηριστικά.
- ✓ Θα πρέπει απαραίτητα -επί ποινή αποκλεισμού- να προσκομιστεί δείγμα από την προηγούμενη ημέρα του διαγωνισμού.

Είδος 28

ΚΑΘΙΣΜΑ ΠΟΛΛΑΠΛΩΝ ΧΡΗΣΕΩΝ ΕΔΡΑ ΠΛΑΤΗ ΞΥΛΟ ΠΛΑΚΑΖ ΜΕ ΑΝΑΛΟΓΙΟ

Τιμή τεμαχίου 95,00 ευρώ + Φ.Π.Α 24% (22,80)=117,80

Τιμή τεμαχίου με Φ.Π.Α 24% 117,80x50 τεμάχια=5.890 με Φ.Π.Α.

Τεμάχια 50

Διάσταση: 42X45X76-77Y

Στοιβαζόμενα καθίσματα αναγνωστηρίου, χωρίς μπράτσα..

Το κάθισμα θα αποτελείται από το σκελετό την πλάτη και το έδρανο.

Ο σκελετός θα είναι κατασκευασμένος από μεταλλικό επιχρωμιωμένο σωλήνα οβάλ υψηλής αντοχής (ενισχυμένο), περίπου 2 εκατοστά και πάχους 2χιλ περίπου. Θα καταλήγει σε τέσσερα πόδια τα οποία θα φέρουν πλαστικά πέλματα για την καλύτερη στήριξη στο έδαφος και την μείωση του θορύβου κατά τη μετακίνηση του καθίσματος. Τα πόδια θα ενώνονται μεταξύ τους με 2 ατσάλινους σωλήνες κυκλικής διατομής 20 χιλ. Στους ατσάλινους σωλήνες να στηρίζονται δύο σωλήνες σχήματος L και υλικό ίδιο με τα πόδια πάνω στους οποίους να βιδώνονται η έδρα και η πλάτη

Η πλάτη και το έδρανο θα είναι από κόντρα πλακάξ τουλάχιστον 12 χιλ. σε χρώμα φυσικό οξιάς και λουστραρισμένο από βερνίκια με δυο στρώσεις προεργασίας και ένα τελείωμα ματ.

Το κάθισμα θα έχει αναλόγιο άριστης ποιότητας, αθόρυβο και υψηλής αντοχής και η επιφάνεια του θα αποτελείται από κόντρα πλακάξ τουλάχιστον 12 χιλ. σε χρώμα φυσικό οξιάς και λουστραρισμένο από οικολογικά βερνίκια με δυο στρώσεις προεργασίας και ένα τελείωμα ματ διάστασης 34,5ΠX26ΔX20Α cm (ενδεικτικά)

Η προσαρμογή του αναλογίου θα γίνεται στο μπράτσο ανεξάρτητο μηχανισμό που θα εξασφαλίζει:

α) επιστροφή της τάβλας από την κάθετη στην οριζόντια θέση και σταθεροποίηση στην θέση αυτή επάνω στο δεξιό μπράτσο, και

β) ΕΥΚΟΛΗ ΣΥΝΑΡΜΟΛΟΓΗΣΗ ΚΑΙ ΑΠΟΣΥΝΑΡΜΟΛΟΓΗΣΗ ΑΠΟ ΤΟ ΚΥΡΙΩΣ ΣΩΜΑ.

Θα πρέπει απαραίτητα να καλύπτονται με πενταετή εγγύηση καλής λειτουργίας και δεκαετή εγγύηση διαρκούς παρακαταθήκης ανταλλακτικών.

Το εργοστάσιο κατασκευής και ο προμηθευτής πρέπει απαραίτητα να διαθέτουν πιστοποίηση κατά ISO 9001, ISO 14001 και OHSAS 18001. Τα παραπάνω πιστοποιητικά πρέπει να κατατεθούν επί ποινή αποκλεισμού.

Να προσκομιστεί φωτογραφία ή σχέδιο που θα επαληθεύει τα τεχνικά χαρακτηριστικά.

Θα πρέπει απαραίτητα να προσκομιστεί δείγμα από την προηγούμενη ημέρα του διαγωνισμού

Γενικές απαιτήσεις (επι ποινή αποκλεισμού)

- Η παρεχόμενη εγγύηση να είναι (5) έτη τουλάχιστον
- Ο προσφέρων να διαθέτει εξειδικευμένο τμήμα εξυπηρέτησης Σερβις με τεχνική βοήθεια.
- Ο χρόνος αποκατάστασης βλάβης θα είναι εντός 48 ωρών.
- Ο προσφέρων να εγγυάται για την εξασφάλιση ύπαρξης ανταλλακτικών για δέκα πέντε (15) έτη
- Τα παραπάνω πιστοποιητικά πρέπει να κατατεθούν επί ποινή αποκλεισμού.
- Όλες οι τεχνικές προδιαγραφές είναι απαραίτητες επί ποινή αποκλεισμού

Γενικοί όροι Τεχνικών Προδιαγραφών που αφορούν όλα τα υπό προμήθεια είδη

- Τα υπό προμήθεια είδη θα πρέπει να πληρούν τις τεχνικές προδιαγραφές
- Οι συμμετέχοντες, οφείλουν να προσκομίσουν φυλλάδια με έγχρωμες εικόνες του προσφερόμενου εξοπλισμού, καθώς και δειγματολόγιο χρωμάτων των υλικών.
- Οι συμμετέχοντες, υποχρεούνται να υποβάλλουν Prospectus (φυλλάδια) των προσφερόμενων ειδών καθώς και περιγραφή αυτών που θα επαληθεύει τα τεχνικά χαρακτηριστικά..
- Τα προσφερόμενα είδη θα πρέπει να είναι καινούρια, αμεταχείριστα και σε άριστη κατάσταση. Ο Ανάδοχος θα πρέπει να παρέχει τα είδη άρτια, συσκευασμένα, χωρίς ελαττώματα και φθορές.
- Τα προσφερόμενα είδη θα πρέπει απαραίτητα με ποινή αποκλεισμού (απαράβατος όρος) να καλύπτονται τουλάχιστον με πενταετή εγγύηση καλής λειτουργίας και πενταετή ύπαρξη διαρκούς παρακαταθήκης ανταλλακτικών.

Σε περίπτωση που στις αναλυτικές τεχνικές προδιαγραφές κάποιου είδους αναφέρεται μεγαλύτερος χρόνος ύπαρξης διαρκούς παρακαταθήκης ανταλλακτικών υπερیشύει της γενικής απαίτησης

- Το εργοστάσιο κατασκευής και ο προμηθευτής πρέπει απαραίτητα να διαθέτει πιστοποιητικά εκδιδόμενα από επίσημα Ινστιτούτα ή επίσημες υπηρεσίες ελέγχου της ποιότητας, αναγνωρισμένων ικανοτήτων, ήτοι: ISO 9001:2015, ISO 14001:2015 και OHSAS 18001:2007 ή ισοδύναμα, με πεδίο εφαρμογής «Σχεδιασμό, Πώληση Ξύλινων & Μεταλλικών Επίπλων» Τα παραπάνω πιστοποιητικά πρέπει να κατατεθούν επί ποινή αποκλεισμού.
- Θα πρέπει απαραίτητα επί ποινή αποκλεισμού (απαράβατος όρος) να προσκομιστούν όλα τα πιστοποιητικά που αναφέρονται στην αναλυτική περιγραφή κάθε είδους

ΜΕΡΟΣ Β- ΟΙΚΟΝΟΜΙΚΟ ΑΝΤΙΚΕΙΜΕΝΟ ΤΗΣ ΣΥΜΒΑΣΗΣ

Η παρούσα σύμβαση χρηματοδοτείται στα πλαίσια του Προγράμματος Δημοσίων Επενδύσεων του έτους 2019 ΚΑ 9349-47-00-2014ΣΕ54600074 ΕΞΟΠΛΙΣΜΟΣ ΔΠΘ (π.κ. 2006ΣΕ04600003) [Α.Δ.Π.: 748]

Εκτιμώμενη αξία σύμβασης σε ευρώ, χωρίς ΦΠΑ: 415.627,98 €

Η εκτιμώμενη αξία της σύμβασης ανέρχεται στο ποσό των 515.378,70 € συμπεριλαμβανομένου ΦΠΑ 24 % (προϋπολογισμός χωρίς ΦΠΑ: 415.627,98 €, ΦΠΑ: 99.750,72 €).

Κριτήριο ανάθεσης της Σύμβασης είναι η πλέον συμφέρουσα από οικονομική άποψη προσφορά αποκλειστικά βάσει τιμής ανά είδος.

Προσφορές μπορούν να κατατίθενται για το σύνολο της υπό ανάθεση προμήθειας ή και για μέρος των υπό προμήθεια ειδών (αλλά για το σύνολο της ζητούμενης ποσότητας ανά είδος). Προσφορές που υποβάλλονται για μέρος της ζητούμενης ανά είδος ποσότητας θα απορρίπτονται ως απαράδεκτες

ΠΑΡΑΡΤΗΜΑ ΙΙ

ΠΙΝΑΚΑΣ ΣΥΜΜΟΡΦΩΣΗΣ

Στον ΠΙΝΑΚΑ ΣΥΜΜΟΡΦΩΣΗΣ θα πρέπει να συμπληρωθούν ο Α/Α, η περιγραφή και οι τεχνικές προδιαγραφές κάθε είδους που προσφέρεται όπως αυτά αναγράφονται στους παραπάνω πίνακες των αναλυτικών τεχνικών προδιαγραφών.

Στην στήλη ΑΠΑΝΤΗΣΗ θα πρέπει να αναγράφεται η λέξη ΝΑΙ η οποία θα υποδηλώνει τη συμφωνία του προσφερόμενου είδους με τις αναλυτικές τεχνικές προδιαγραφές και στη στήλη ΠΑΡΑΠΟΜΠΗ το στοιχείο (π.χ. σελίδα ενημερωτικού φυλλαδίου κ.λπ.) από το οποίο θα αποδεικνύεται η συμφωνία αυτή.

Θα πρέπει να τονιστεί ότι όλα τα προσφερόμενα είδη πρέπει να είναι σύμφωνα με τις τεχνικές προδιαγραφές. Η μη συμφωνία θα αποτελεί λόγο απόρριψης της προσφοράς του συγκεκριμένου είδους.

ΠΙΝΑΚΑΣ ΣΥΜΜΟΡΦΩΣΗΣ

Α/Α	ΕΙΔΟΣ	ΤΕΧΝΙΚΕΣ ΠΡΟΔΙΑΓΡΑΦΕΣ	ΑΠΑΙΤΗΣΗ	ΑΠΑΝΤΗΣΗ	ΠΑΡΑΠΟΜΠΗ
			ΝΑΙ		
			ΝΑΙ		
			ΝΑΙ		
			ΝΑΙ		

Ημερομηνία:

Για το Διαγωνιζόμενο
(Όνομ/μο – Υπογραφή – Σφραγίδα)

Πίνακας Ανάλυσης Τεχνικής Προσφοράς

Διαγωνιζόμενος:

A/A	ΠΕΡΙΓΡΑΦΗ ΕΙΔΟΥΣ	ΚΑΤΑΣΚΕΥΑΣΤΗΣ	ΧΩΡΑ	ΤΕΜΑΧΙΑ	ΣΥΜΦΩΝΙΑ ΜΕ ΤΕΧΝΙΚΕΣ ΠΡΟΔΙΑΓΡΑΦΕΣ	ΣΧΟΛΙΑ/ ΠΑΡΑΤΗΡΗΣΕΙΣ

Ημερομηνία:

Για το Διαγωνιζόμενο
(Όνομ/μο – Υπογραφή – Σφραγίδα)

ΠΑΡΑΡΤΗΜΑ ΙΙΙ – Υπόδειγμα Οικονομικής Προσφοράς

Προς:

**ΔΗΜΟΚΡΙΤΕΙΟ
ΠΑΝΕΠΙΣΤΗΜΙΟ ΘΡΑΚΗΣ
Τμήμα Οικονομικής Διαχείρισης Ξάνθης**

**ΟΙΚΟΝΟΜΙΚΗ ΠΡΟΣΦΟΡΑ
Έντυπο Οικονομικής Προσφοράς**

Διαγωνιζόμενος:

Α/Α	ΠΕΡΙΓΡΑΦΗ ΕΙΔΟΥΣ	ΤΕΜΑΧΙΑ	ΠΡΟΣΦΕΡΟΜΕ ΝΗ ΤΙΜΗ ΑΝΑ ΤΕΜΑΧΙΟ ΧΩΡΙΣ ΦΠΑ	ΠΡΟΣΦΕΡΟΜΕ ΝΗ ΤΙΜΗ ΤΟΥ ΣΥΝΟΛΟΥ ΤΩΝ ΤΕΜΑΧΙΩΝ ΤΟΥ ΕΙΔΟΥΣ ΧΩΡΙΣ ΦΠΑ	ΦΠΑ ΓΙΑ ΟΛΗ ΤΗΝ ΠΟΣΟΤΗΤΑ ΤΟΥ ΕΙΔΟΥΣ	ΣΥΝΟΛΙΚΗ ΤΙΜΗ ΤΟΥ ΕΙΔΟΥΣ ΜΕ ΦΠΑ

Ημερομηνία:

Για το Διαγωνιζόμενο
(Όνομ/μο – Υπογραφή – Σφραγίδα)

ΠΑΡΑΡΤΗΜΑ IV ΥΠΟΔΕΙΓΜΑΤΑ ΕΓΓΥΗΤΙΚΩΝ ΕΠΙΣΤΟΛΩΝ

i) ΥΠΟΔΕΙΓΜΑ ΕΓΓΥΗΤΙΚΗΣ ΕΠΙΣΤΟΛΗΣ ΣΥΜΜΕΤΟΧΗΣ ΤΡΑΠΕΖΗΣ

Όνομασία Τράπεζας: _____

Κατάστημα: _____

(Δ/ση οδός- αριθμός Τ.Κ. - FAX) _____

Ημερομηνία Έκδοσης: _____

Προς: το Δημοκρίτειο Πανεπιστήμιο Θράκης

Τμήμα Οικονομικής Διαχείρισης Ξάνθης

Βασ. Σοφίας 12, Ξάνθη, ΤΚ 67100

ΕΓΓΥΗΤΙΚΗ ΕΠΙΣΤΟΛΗ ΣΥΜΜΕΤΟΧΗΣ ΥΠ' ΑΡΙΘΜΟΝ ΓΙΑ.....ΕΥΡΩ.

Με την παρούσα εγγυόμαστε, ανέκκλητα και ανεπιφύλακτα παραιτούμενοι του δικαιώματος της διαιρέσεως και διζήσεως, υπέρ **[Σε περίπτωση μεμονωμένης εταιρίας :** της Εταιρίας
..... ΑΦΜ Οδός Αριθμός Τ.Κ.] ή

[σε περίπτωση Ένωσης ή Κοινοπραξίας : των Εταιριών

α) οδός αριθμός Τ.Κ.

β) οδός αριθμός Τ.Κ.

γ) οδός αριθμός Τ.Κ.

μελών της Ένωσης ή Κοινοπραξίας, ατομικά για κάθε μία από αυτές και ως αλληλέγγυα και εις ολόκληρο υπόχρεων μεταξύ τους εκ της ιδιότητάς τους ως μελών της Ένωσης ή Κοινοπραξίας],

και μέχρι του ποσού των ευρώ, για τη συμμετοχή στο διενεργούμενο διαγωνισμό με αντικείμενο «**προμήθεια και εγκατάσταση επίπλων για τις ανάγκες των Τμημάτων, Σχολών, εργαστηρίων και Βιβλιοθηκών του Δ.Π.Θ. στα πλαίσια του Προγράμματος Δημοσίων Επενδύσεων**», για την προμήθεια των ειδών με α/α..... συνολικής αξίας€ χωρίς ΦΠΑ, σύμφωνα με την αριθμ. 656/2019 Διακήρυξή σας και καταληκτική ημερομηνία υποβολής προσφορών 23-8-2019.

Η παρούσα εγγύηση καλύπτει καθ' όλο το χρόνο ισχύος της μόνο τις από τη συμμετοχή στον ανωτέρω διαγωνισμό απορρέουσες υποχρεώσεις **[Σε περίπτωση μεμονωμένης εταιρίας:** της εν λόγω Εταιρίας] ή **[σε περίπτωση Ένωσης ή Κοινοπραξίας:** των Εταιριών της Ένωσης ή Κοινοπραξίας ατομικά για κάθε μια από αυτές και ως αλληλέγγυα και εις ολόκληρο υπόχρεων μεταξύ τους εκ της ιδιότητάς τους ως μελών της Ένωσης ή Κοινοπραξίας]

Η εγγύηση παρέχεται ανέκκλητα και ανεπιφύλακτα, ο δε εκδότης παραιτείται του δικαιώματος της διαιρέσεως και της διζήσεως

Το ανωτέρω ποσό της εγγύησης τηρείται στη διάθεσή σας, το οποίο και υποχρεούμαστε να σας καταβάλουμε ολικά ή μερικά χωρίς καμία από μέρους μας αντίρρηση ή ένσταση και χωρίς να ερευνηθεί το βάσιμο ή μη της απαίτησής σας, μέσα σε πέντε (5) ημέρες από την έγγραφη ειδοποίησή σας.

Η παρούσα ισχύει μέχρι και την

(Σημείωση προς την Τράπεζα : ο χρόνος ισχύος πρέπει να είναι μεγαλύτερος τουλάχιστον κατά τριάντα (30) ημέρες του χρόνου ισχύος της Προσφοράς).

Αποδεχόμαστε να παρατείνουμε την ισχύ της εγγύησης, ύστερα έγγραφη δήλωσή σας, με την προϋπόθεση ότι το σχετικό αίτημα σας θα μας υποβληθεί πριν από την ημερομηνία λήξης της.

Σε περίπτωση κατάπτωσης της εγγύησης, το ποσό της κατάπτωσης υπόκειται στο εκάστοτε ισχύον πάγιο τέλος χαρτοσήμου.

Βεβαιώνεται υπεύθυνα ότι το ποσό των εγγυητικών μας επιστολών που έχουν δοθεί στο Δημόσιο και Ν.Π.Δ.Δ., συνοψίζοντας και το ποσό της παρούσης, δεν υπερβαίνει το όριο των εγγυητικών που έχει καθοριστεί από το Υπουργείο Οικονομικών για την Τράπεζά μας.

(Εξουσιοδοτημένη Υπογραφή)

ii) ΥΠΟΔΕΙΓΜΑ ΕΓΓΥΗΤΙΚΗΣ ΕΠΙΣΤΟΛΗΣ ΚΑΛΗΣ ΕΚΤΕΛΕΣΗΣ

Όνομασία Τράπεζας: _____

Κατάστημα: _____

(Δ/νση οδός- αριθμός Τ.Κ. - FAX) _____

Ημερομηνία Έκδοσης: _____

Προς: το Δημοκρίτειο Πανεπιστήμιο Θράκης

Τμήμα Οικονομικής Διαχείρισης Ξάνθης

Βασ. Σοφίας 12, Ξάνθη, ΤΚ 67100

ΕΓΓΥΗΤΙΚΗ ΕΠΙΣΤΟΛΗ ΚΑΛΗΣ ΕΚΤΕΛΕΣΗΣ ΣΥΜΒΑΣΗΣ, ΥΠ' ΑΡΙΘΜΟΝ ΓΙΑ ΕΥΡΩ

Με την παρούσα εγγυόμαστε, ανέκκλητα και ανεπιφύλακτα παραιτούμενοι του δικαιώματος της διαιρέσεως και διζήσεως, υπέρ **[Σε περίπτωση μεμονωμένης εταιρίας :** της Εταιρίας

.....ΑΦΜ..... Οδός Αριθμός Τ.Κ.] **ή**

[σε περίπτωση Ένωσης ή Κοινοπραξίας : των Εταιριών

α) οδός αριθμός Τ.Κ.

β) οδός αριθμός Τ.Κ.

γ) οδός αριθμός Τ.Κ.

μελών της Ένωσης ή Κοινοπραξίας, ατομικά για κάθε μία από αυτές και ως αλληλέγγυα και εις ολόκληρο υπόχρεων μεταξύ τους εκ της ιδιότητάς τους ως μελών της Ένωσης ή Κοινοπραξίας],

και μέχρι του ποσού των ευρώ, για την καλή εκτέλεση της σύμβασης με αριθμό πρωτ. και τίτλο, που αφορά στο διαγωνισμό με αντικείμενο **«προμήθεια και εγκατάσταση επίπλων για τις ανάγκες των Τμημάτων, Σχολών, εργαστηρίων και Βιβλιοθηκών του Δ.Π.Θ. στα πλαίσια του Προγράμματος Δημοσίων Επενδύσεων»** σύμφωνα με την αριθμ. 656/2019 Διακήρυξή σας και καταληκτική ημερομηνία υποβολής προσφορών 23-8-2019.

Η εγγύηση παρέχεται ανέκκλητα και ανεπιφύλακτα, ο δε εκδότης παραιτείται του δικαιώματος της διαιρέσεως και της διζήσεως

Το ανωτέρω ποσό της εγγύησης τηρείται στη διάθεσή σας, το οποίο και υποχρεούμαστε να σας καταβάλουμε ολικά ή μερικά χωρίς καμία από μέρους μας αντίρρηση ή ένσταση και χωρίς να ερευνηθεί το βάσιμο ή μη της απαίτησής σας, μέσα σε πέντε (5) ημέρες από την έγγραφη ειδοποίησή σας.

Η παρούσα ισχύει μέχρι και την

(Σημείωση προς την Τράπεζα : Ο χρόνος ισχύος πρέπει να είναι μεγαλύτερος από το συμβατικό χρόνο παράδοσης κατά δύο (2) μήνες).

Ο χρόνος ισχύος της εγγύησης αυτής θα παραταθεί, εφόσον ζητηθεί από την υπηρεσία σας πριν από την ημερομηνία λήξης της.

Σε περίπτωση κατάπτωσης της εγγύησης, το ποσό της κατάπτωσης υπόκειται στο εκάστοτε ισχύον πάγιο τέλος χαρτοσήμου.

Βεβαιώνεται υπεύθυνα ότι το ποσό των εγγυητικών μας επιστολών που έχουν δοθεί στο Δημόσιο και Ν.Π.Δ.Δ., συνοψίζοντας και το ποσό της παρούσης, δεν υπερβαίνει το όριο των εγγυητικών που έχει καθοριστεί από το Υπουργείο Οικονομικών για την Τράπεζά μας.

(Εξουσιοδοτημένη Υπογραφή)

iii) ΥΠΟΔΕΙΓΜΑ ΕΓΓΥΗΤΙΚΗΣ ΕΠΙΣΤΟΛΗΣ ΚΑΛΗΣ ΛΕΙΤΟΥΡΓΕΙΑΣ

Όνομασία Τράπεζας: _____

Κατάστημα: _____

(Δ/νση οδός- αριθμός Τ.Κ. - FAX) _____

Ημερομηνία Έκδοσης: _____

Προς: το Δημοκρίτειο Πανεπιστήμιο Θράκης

Τμήμα Οικονομικής Διαχείρισης Ξάνθης

Βασ. Σοφίας 12, Ξάνθη, ΤΚ 67100

ΕΓΓΥΗΤΙΚΗ ΕΠΙΣΤΟΛΗ ΚΑΛΗΣ ΛΕΙΤΟΥΡΓΙΑΣ ΣΥΜΒΑΣΗΣ, ΥΠ' ΑΡΙΘΜΟΝ ΓΙΑ ΕΥΡΩ

Με την παρούσα εγγυόμαστε, ανέκκλητα και ανεπιφύλακτα παραιτούμενοι του δικαιώματος της διαιρέσεως και διζήσεως, υπέρ **[Σε περίπτωση μεμονωμένης εταιρίας :** της Εταιρίας ΑΦΜ Οδός Αριθμός Τ.Κ.] **ή**

[σε περίπτωση Ένωσης ή Κοινοπραξίας : των Εταιριών

α) οδός αριθμός Τ.Κ.

β) οδός αριθμός Τ.Κ.

γ) οδός αριθμός Τ.Κ.

μελών της Ένωσης ή Κοινοπραξίας, ατομικά για κάθε μία από αυτές και ως αλληλέγγυα και εις ολόκληρο υπόχρεων μεταξύ τους εκ της ιδιότητάς τους ως μελών της Ένωσης ή Κοινοπραξίας],

και μέχρι του ποσού των ευρώ, για την καλή λειτουργία των παραδοθέντων της σύμβασης με αριθμό πρωτ. και τίτλο, που υπέγραψε μαζί σας η εν λόγω εταιρεία για την προμήθεια με αντικείμενο **«προμήθεια και εγκατάσταση επίπλων για τις ανάγκες των Τμημάτων, Σχολών, εργαστηρίων και Βιβλιοθηκών του Δ.Π.Θ. στα πλαίσια του Προγράμματος Δημοσίων Επενδύσεων»**, (αριθμ. 656/2019 Διακήρυξη) και καταληκτική ημερομηνία υποβολής προσφορών 23-8-2019 και συγκεκριμένα το είδος/είδη:

Η εγγύηση παρέχεται ανέκκλητα και ανεπιφύλακτα, ο δε εκδότης παραιτείται του δικαιώματος της διαιρέσεως και της διζήσεως

Το ανωτέρω ποσό της εγγύησης τηρείται στη διάθεσή σας, το οποίο και υποχρεούμαστε να σας καταβάλουμε ολικά ή μερικά χωρίς καμία από μέρους μας αντίρρηση ή ένσταση και χωρίς να ερευνηθεί το βάσιμο ή μη της απαίτησής σας, μέσα σε πέντε (5) ημέρες από την έγγραφη ειδοποίησή σας.

Η παρούσα ισχύει μέχρι και την

(Σημείωση προς την Τράπεζα : ο χρόνος ισχύος πρέπει να είναι μεγαλύτερος τουλάχιστον κατά ένα (1) μήνα του συμβατικού χρόνου καλής λειτουργίας).

Ο χρόνος ισχύος της εγγύησης αυτής θα παραταθεί, εφόσον ζητηθεί από την υπηρεσία σας πριν από την ημερομηνία λήξης της.

Σε περίπτωση κατάπτωσης της εγγύησης, το ποσό της κατάπτωσης υπόκειται στο εκάστοτε ισχύον πάγιο τέλος χαρτοσήμου.

Βεβαιώνεται υπεύθυνα ότι το ποσό των εγγυητικών μας επιστολών που έχουν δοθεί στο Δημόσιο και Ν.Π.Δ.Δ., συνοψίζοντας και το ποσό της παρούσης, δεν υπερβαίνει το όριο των εγγυητικών που έχει καθοριστεί από το Υπουργείο Οικονομικών για την Τράπεζά μας.

(Εξουσιοδοτημένη Υπογραφή)

ΠΑΡΑΡΤΗΜΑ V – Σχέδιο Σύμβασης

Για την **προμήθεια και εγκατάσταση επίπλων για τις ανάγκες των Τμημάτων, Σχολών, εργαστηρίων και Βιβλιοθηκών του Δ.Π.Θ. στα πλαίσια του Προγράμματος Δημοσίων Επενδύσεων**, όπως αυτός αναλυτικά αναφέρεται στις τεχνικές προδιαγραφές και στην τεχνική προσφορά του προμηθευτή, που αποτελούν αναπόσπαστα μέρη της σύμβασης αυτής, στη συνολική τιμή των (.....) Ευρώ με Φ.Π.Α., αναλυτικά:
+ Φ.Π.Α.

Η παρούσα σύμβαση χρηματοδοτείται στα πλαίσια του Προγράμματος Δημοσίων Επενδύσεων του έτους 2019 ΚΑ 9349-47-00-2014ΣΕ54600074 ΕΞΟΠΛΙΣΜΟΣ ΔΠΘ (π.κ. 2006ΣΕ04600003) [Α.Δ.Π.: 748]

Στην Κομοτηνή σήμερα τηνη του μηνός του έτους 2019, ημέρα της εβδομάδος....., μεταξύ αφ' ενός του Δημοκρίτειου Πανεπιστημίου Θράκης που είναι Ν.Π.Δ.Δ. και νόμιμα εκπροσωπείται από τον Αντιπρύτανη Οικονομικών, Προγραμματισμού και Ανάπτυξης αυτού κ. Φώτιο Μάρη, κάτοικο από την υπηρεσία του Κομοτηνής και αφ' ετέρου της εδρεύουσας στη επί της οδού Τ.Κ εταιρείας, με την επωνυμία ΑΦΜ: Δ.Ο.Υ:, που νόμιμα εκπροσωπείται από τον, συμφωνήθηκαν και συναποδεκτά έγιναν τα παρακάτω

Π ρ ο ο ῖ μ ι ο

Την 29^η Αυγούστου 2019 διενεργήθηκε στην Ξάνθη και ύστερα από νόμιμη και σύννομα δημοσιευμένη διακήρυξη και ενώπιον αρμόδιας Επιτροπής, Ηλεκτρονικός Διαγωνισμός με ανοικτές διαδικασίες άνω των ορίων, και κριτήριο αξιολόγησης την πλέον συμφέρουσα από οικονομικής άποψης προσφοράς αποκλειστικά βάση τιμής ανά είδος, για την **προμήθεια και εγκατάσταση επίπλων για τις ανάγκες των Τμημάτων, Σχολών, εργαστηρίων και Βιβλιοθηκών του Δ.Π.Θ. στα πλαίσια του Προγράμματος Δημοσίων Επενδύσεων**

Στο διαγωνισμό αυτό πήρε μέρος μεταξύ των άλλων και η εταιρεία με την επωνυμία, στην οποία στη συνέχεια και ύστερα από την αριθμ. (.....) απόφαση της Συγκλήτου του ΔΠΘ, κατακυρώθηκε η προμήθεια των εν λόγω ειδών, όπως αναλυτικά αναφέρονται στην αρχή της σύμβασης και της ανακοινώθηκε με το αριθμ. πρωτ. έγγραφο του Δ.Π.Θ.

Ύστερα από όλα αυτά που σύννομα διεξάχθηκαν ο κ. Φώτιος Μάρης, Αντιπρύτανης Οικονομικών, Προγραμματισμού και Ανάπτυξης του Δημοκρίτειου Πανεπιστημίου Θράκης και νόμιμος αυτού εκπρόσωπος, ιδιότητα άλλωστε με την οποία εμφανίζεται και ενεργεί, αναθέτει στον αντισυμβαλλόμενο ο οποίος στη συνέχεια και για λόγους συντομίας θα ονομάζεται “προμηθευτής” και αυτός δια του νομίμου εκπροσώπου του, αναλαμβάνει την υποχρέωση να προμηθεύσει στο υπό του πρώτου των συμβαλλομένων εκπροσωπούμενο Δημοκρίτειο Πανεπιστήμιο Θράκης και πιο ειδικά για την **προμήθεια και εγκατάσταση επίπλων για τις ανάγκες των Τμημάτων, Σχολών, εργαστηρίων και Βιβλιοθηκών του Δ.Π.Θ. στα πλαίσια του Προγράμματος Δημοσίων Επενδύσεων**, το είδος με α/α ...,, όπως εμφανίζεται στην αναλυτική κατάσταση που επισυνάπτεται στην διακήρυξη, για το οποίο η προσφορά του κρίθηκε ως πλέον συμφέρουσα από οικονομικής άποψης προσφοράς αποκλειστικά βάση τιμής και το οποίο θα πρέπει να έχει όλα όσα στη διακήρυξη και τις τεχνικές προδιαγραφές περιέχονται τεχνικά χαρακτηριστικά.

Άρθρο 1ο

Είδος, ποσότητας, τόπος προέλευσης, τιμή, συνολική αξία.

Το υπό προμήθεια είδος με α/α,, είναι προελεύσεως (.....) και η συνολική του αξία ανέρχεται σε (.....) με Φ.Π.Α. αναλυτικά: + Φ.Π.Α.

Στην παραπάνω τιμή περιλαμβάνονται εκτός από την αξία του προσφερόμενου είδους, και τα έξοδα συσκευασίας, μεταφοράς, ασφαλίσεως, φορτοεκφορτώσεως και εγκαταστάσεώς του στους χώρους του, όπου θα τοποθετηθεί, όπως και τα έξοδα εικονογραφημένων φυλλαδίων (prospectus) στα οποία θα περιγράφονται τα τεχνικά χαρακτηριστικά του είδους και τα οποία θα διευκολύνουν την αναγνώριση των διαφόρων εξαρτημάτων και ανταλλακτικών.

Άρθρο 2ο

Τόπος - Τρόπος και χρόνος παράδοσης του είδους.

Το υπό προμήθεια είδος θα φορτωθεί, θα μεταφερθεί, θα εγκατασταθεί και θα τεθεί σε λειτουργία με ευθύνη του προμηθευτή, στον συγκεκριμένο χώρο του πρώτου από τα συμβαλλόμενα μέρη Πανεπιστημίου και ειδικότερα θα παραδοθεί και θα εγκατασταθεί στους συγκεκριμένους χώρους του και η τελική παράδοση του θα γίνει μέσα σε (..) ημέρες από την έναρξη ισχύος της σύμβασης αυτής.

Ο προμηθευτής υποχρεούται να ειδοποιεί την Υπηρεσία που εκτελεί την προμήθεια, ήτοι το Τμήμα Οικονομικής Διαχείρισης του Δημοκριτείου Πανεπιστημίου Θράκης στην Ξάνθη και την Επιτροπή παραλαβής, για την ημερομηνία που προτίθεται να παραδώσει το είδος τουλάχιστον πέντε (5) εργάσιμες ημέρες νωρίτερα.

Η παραλαβή των υλικών και η έκδοση των σχετικών πρωτοκόλλων παραλαβής πραγματοποιείται μέσα σε χρονικό διάστημα **15 ημερών από την έγγραφη ειδοποίηση (πριν ή έως τη λήξη του συμβατικού χρόνου παράδοσης) του αναδόχου, ότι ολοκλήρωσε την υλοποίηση της σύμβασης)**

Αν η παραλαβή των υλικών και η σύνταξη του σχετικού πρωτοκόλλου δεν πραγματοποιηθεί από την επιτροπή παραλαβής μέσα στον οριζόμενο από τη σύμβαση χρόνο, θεωρείται ότι η παραλαβή συντελέστηκε αυτοδίκαια προκειμένου να πραγματοποιηθεί η πληρωμή του αναδόχου

Άρθρο 3ο

Εγκατάσταση του είδους - Συντήρηση αυτού.

Το συμβατικό είδος που παραπάνω λεπτομερώς αναφέρεται, ανεξάρτητα από τον τρόπο της ποσοτικής και ποιοτικής του παραλαβής, θα πρέπει από τον προμηθευτή να εγκατασταθεί μέσα στο συμβατικό χρόνο παράδοσης, από αρμόδιο όργανό του, και μάλιστα χωρίς καμία επιβάρυνση του προμηθευόμενου, είδος Πανεπιστημίου.

Ακόμη, ο προμηθευτής δηλώνει ότι αναλαμβάνει την υποχρέωση να συντηρεί το υπό προμήθεια συμβατικό είδος και εγγυάται την καλή λειτουργία αυτού επί (....) έτη από την παραλαβή και εγκατάστασή του καθώς και η ύπαρξη ανταλλακτικών επί (...) έτη από την οριστική παραλαβή και εγκατάστασή του.

Άρθρο 4ο

Απόρριψη συμβατικών υλικών – Αντικατάσταση

Σε περίπτωση οριστικής απόρριψης ολόκληρης ή μέρους της συμβατικής ποσότητας των υλικών, με απόφαση του αποφαινομένου οργάνου ύστερα από γνωμοδότηση του αρμόδιου οργάνου, μπορεί να εγκρίνεται αντικατάστασή της με άλλη, που να είναι σύμφωνη με τους όρους της σύμβασης, μέσα σε τακτή προθεσμία που ορίζεται από την απόφαση αυτή.

Αν η αντικατάσταση γίνεται μετά τη λήξη του συμβατικού χρόνου, η προθεσμία που ορίζεται για την αντικατάσταση δεν μπορεί να είναι μεγαλύτερη του 1/2 του συνολικού συμβατικού χρόνου, ο δε ανάδοχος θεωρείται ως εκπρόθεσμος και υπόκειται σε κυρώσεις λόγω εκπρόθεσμης παράδοσης. Αν ο ανάδοχος δεν αντικαταστήσει τα υλικά που απορρίφθηκαν μέσα στην προθεσμία που του τάχθηκε και εφόσον έχει λήξει ο συμβατικός χρόνος, κηρύσσεται έκπτωτος και υπόκειται στις προβλεπόμενες κυρώσεις.

Η επιστροφή των υλικών που απορρίφθηκαν γίνεται σύμφωνα με τα προβλεπόμενα στις παρ. 2 και 3 του άρθρου 213 του ν. 4412/2016.

Άρθρο 5°

Τρόπος πληρωμής

Η πληρωμή της αξίας των υπό προμήθεια ειδών στον ανάδοχο θα γίνεται με την εξόφληση του 100% της συμβατικής αξίας μετά την οριστική παραλαβή του συνόλου των συμβατικών ειδών.

Η πληρωμή του συμβατικού τιμήματος θα γίνεται με την προσκόμιση των νομίμων παραστατικών και δικαιολογητικών που προβλέπονται από το άρθρο 200 παρ. 4 του ν. 4412/2016.

Τον Ανάδοχο βαρύνουν οι υπέρ τρίτων κρατήσεις, ως και κάθε άλλη επιβάρυνση, σύμφωνα με την κείμενη νομοθεσία, μη συμπεριλαμβανομένου Φ.Π.Α., για την παράδοση του υλικού στον τόπο και με τον τρόπο που προβλέπεται στα έγγραφα της σύμβασης. Ιδίως βαρύνεται με τις ακόλουθες κρατήσεις:

α) Κράτηση 0,07% η οποία υπολογίζεται επί της αξίας κάθε πληρωμής προ φόρων και κρατήσεων της αρχικής, καθώς και κάθε συμπληρωματικής σύμβασης Υπέρ της Ενιαίας Ανεξάρτητης Αρχής Δημοσίων Συμβάσεων επιβάλλεται (άρθρο 4 Ν.4013/2011 όπως ισχύει)

β) Κράτηση ύψους 0,02% υπέρ του Δημοσίου, η οποία υπολογίζεται επί της αξίας, εκτός ΦΠΑ, της αρχικής, καθώς και κάθε συμπληρωματικής σύμβασης. Το ποσό αυτό παρακρατείται σε κάθε πληρωμή από την αναθέτουσα αρχή στο όνομα και για λογαριασμό της Γενικής Διεύθυνσης Δημοσίων Συμβάσεων και Προμηθειών σύμφωνα με την παρ. 6 του άρθρου 36 του ν. 4412/2016⁶²

γ) Κράτηση ύψους 0,06% υπέρ της ΑΕΠΠ, η οποία υπολογίζεται επί της αξίας, εκτός ΦΠΑ, της αρχικής, καθώς και κάθε συμπληρωματικής σύμβασης. Το ποσό αυτό παρακρατείται σε κάθε πληρωμή από την αναθέτουσα αρχή στο όνομα και για λογαριασμό της ΑΕΠΠ σύμφωνα με την παρ. 3 του άρθρου 350 του ν. 4412/2016

Οι υπέρ τρίτων κρατήσεις υπόκεινται στο εκάστοτε ισχύον αναλογικό τέλος χαρτοσήμου και στην επ' αυτού εισφορά υπέρ ΟΓΑ .

Με κάθε πληρωμή θα γίνεται η προβλεπόμενη από την κείμενη νομοθεσία παρακράτηση φόρου εισοδήματος επί του καθαρού ποσού.

Η δαπάνη των δημοσιεύσεων στον Ελληνικό Τύπο βαρύνει τον Ανάδοχο (σύμφωνα με τις διατάξεις του Ν.3548/2007, του ΠΔ.118/2007 άρθρ. 4 & του Ν.4412, άρθρ.379, παρ.10,12).

Άρθρο 6°

Εγγυοδοσία καλής Εκτέλεσης

Ο προμηθευτής κατέθεσε στο Δημοκρίτειο Πανεπιστήμιο Θράκης τ.... αριθμ.
..... Εγγυητικ... επιστολ... ποσ....
.....(.....) Ευρώ ως εγγύηση καλής εκτέλεσης των
όρων αυτής της συμβάσεως.

⁶² Ο χρόνος, τρόπος και η διαδικασία κράτησης των ως άνω χρηματικών ποσών, καθώς και κάθε άλλο αναγκαίο θέμα για την εφαρμογή της ως άνω κράτησης εξαρτάται από την έκδοση της κοινής απόφασης του Υπουργού Οικονομίας, Ανάπτυξης και Τουρισμού και Οικονομικών της παρ. 6 του άρθρου 36 του ν. 4412/2016

Η εγγύηση αυτή επέχει θέση ποινικής ρήτρας και θα αποδοθεί, ύστερα από την πλήρη και κανονική εκτέλεση των όρων της σύμβασης μετά την οριστική, ποσοτική και ποιοτική παραλαβή του είδους καθώς και εκκαθάριση των τυχόν απαιτήσεων από τους δυο συμβαλλόμενους.

Ακόμη η παραπάνω εγγύηση θα μπορεί να καταπέσει υπέρ του Πανεπιστημίου με μονομερή δήλωση αυτού προς την εκδότρια Τράπεζα και χωρίς δικαστική διάγνωση, σε περίπτωση που το Πανεπιστήμιο κατά την απόλυτη κρίση της διοικήσεώς του κρίνει ότι η σύμβαση δεν έχει εκτελεστεί εμπρόθεσμα ή σύμφωνα με τους όρους που έχουν συμφωνηθεί.

Άρθρο 7^ο

Για τα υπόλοιπα θέματα αυτής της προμήθειας ισχύουν οι όροι της αριθμ. 656/2019 Διακηρύξεως, οι τεχνικές προδιαγραφές, η προσφορά του προμηθευτή και οι σχετικές διατάξεις του Νόμου που ρυθμίζουν θέματα παρόμοια και που όλα μαζί τα παραπάνω αποτελούν αναπόσπαστο μέρος της προκειμένης σύμβασης.

Η σύμβαση αυτή η ισχύς της οποίας αρχίζει από τηνη 2019 συντάχθηκε σε τρία όμοια πρωτότυπα, σύμφωνα με τους Νόμους και τις διατάξεις που σήμερα ισχύουν και νόμιμα υπογράφηκε από τα συμβαλλόμενα μέρη.

ΟΙ ΣΥΜΒΑΛΛΟΜΕΝΟΙ

Για το Δ.Π.Θ.
Ο ΑΝΤΙΠΡΥΤΑΝΗΣ
ΟΙΚΟΝΟΜΙΚΩΝ, ΠΡΟΓΡΑΜΜΑΤΙΣΜΟΥ
ΚΑΙ ΑΝΑΠΤΥΞΗΣ

Για τον Προμηθευτή

Αναπλ. Καθηγητής Φώτιος Μάρης

